

INFORMATIE MEMORANDUM AZOLIS PROJECTS EEN PORTFOLIO VAN ZONNESTROOMSYSTEMEN



Zonnepanelendelen heeft een vergunning als Crowdfunding Service Provider in de zin van artikel 12 lid 1 van de Crowdfunding Verordening en is als zodanig ingeschreven in de openbare registers van ESMA en AFM. Voor meer informatie verwijzen wij u naar het Essentiële Beleggingsinformatieblad.

1. Belangrijke informatie

Dit Informatie Memorandum (het **Informatie Memorandum**) is opgesteld in verband met de aanbidding (de **Aanbidding**) en Uitgifte (de **Uitgifte**) door ICGG Holding, een Société par Actions Simplifiée (SAS) naar Frans recht (de **Uitgevende Instelling**), van maximaal 24.000 gezeekerde Obligaties met een Nominale Waarde van EUR 25,00 per stuk (elk een **Obligatie**) in Nederland. De Aanbidding maakt deel uit van een Raamwerk van 2 tranches met een totale waarde van 1.200.000 euro (van in totaal 48.000 obligaties), waarvan deze Aanbidding de eerste tranche is.

De Aanbidding is gericht op personen, die woonachtig zijn in Nederland of in een lidstaat van de Europese Unie, waar ZonnepanelenDelen B.V. haar diensten verleent door middel van een Europees Paspoort. Toekenning van de Obligaties zal geschieden ter discretie van de Uitgevende Instelling en geschiedt in de regel op volgorde van de datum van inschrijving.

Leeswijzer

Termen met een hoofdletter in het Informatie Memorandum hebben de betekenis die eraan wordt gegeven in Bijlage 1 - Definities.

Ook op de website en het platform van Zonnepanelendelen en in (extern) marketingmateriaal wordt de naam (Zon) Obligaties OF Zonnedelen gebruikt. Zonnedelen is een andere naam voor Obligaties. In dit Informatie Memorandum gebruiken we de definitie Obligaties. In de Obligatievoorwaarden gebruiken we de definitie (Zon) Obligatie.

Hieronder volgt een samenvatting van de Aanbidding, evenals enkele voorlopige aankondigingen. De volgende secties van dit Informatie Memorandum zullen vervolgens ingaan op:

- de locatie, installatie en exploitatie van het Portfolio van Zonnepanelen die (gedeeltelijk en indirect door middel van een intra-companylening) moet worden gefinancierd met De Aanbidding (hoofdstuk 3).

- een samenvatting van de Aanbidding en uitleg over de Rente en het beoogde rendement (hoofdstuk 4).
- de partijen die betrokken zijn bij De Aanbidding en de exploitatie van het Portfolio van zonnepanelen (hoofdstuk 5).
- de risico's verbonden aan de Obligaties (Hoofdstuk 6).
- de financiële analyse van de Aanbidding (hoofdstuk 7).
- fiscale informatie die relevant is voor de deelnemers (hoofdstuk 8).
- hoe geïnteresseerde partijen kunnen inschrijven op de Obligatie (hoofdstuk 9).

Azolis Frankrijk

Zonne-energie is niet beperkt tot de Nederlandse grenzen, in feite hebben Zuid-Europese landen een verhoogde zonne-instraling wat resulteert in een hogere opbrengst van zonne-energie per jaar. ICGG (de Uitgevende instelling) biedt iedereen de mogelijkheid om te beleggen in obligaties met een nominale waarde van EUR 25,-. Op deze manier bieden ICGG en Azolis France iedereen de mogelijkheid om te profiteren van het hogere potentieel aan zonne-energie in Frankrijk.

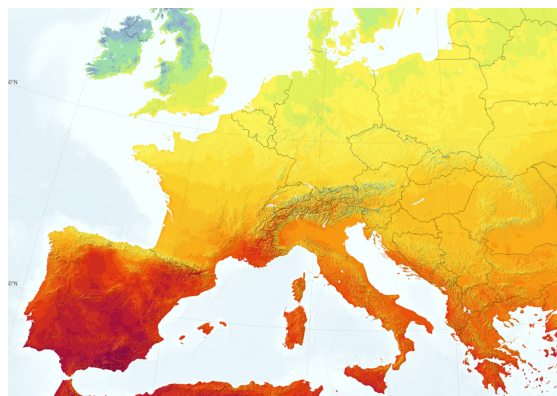

ICGG en Azolis Frankrijk groep

Opgericht in 2015 op initiatief van een groep ingenieurs met een passie voor energietransitie op lokaal niveau. Azolis is een expert in de ontwikkeling, financiering, engineering, bouw en onderhoud van zonne-energieprojecten. Azolis richt zich op lokale en

middelgrote zonne-energieprojecten waarbij boeren en MKB-bedrijven in heel Frankrijk betrokken zijn.

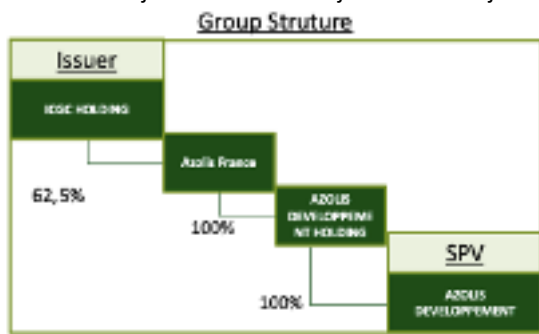

(Azolis Development Holding is rechtstreeks eigendom van ICGG Holding voor 30% en van AZOLIS France voor de resterende 70%)

ICGG Holding SAS (de Uitgevende Instelling) is eigendom van Guillaume Jeangross, CEO en medeoprichter van de Azolis France groep. ICGG Holding SAS bezit 62,5% van de aandelen in Azolis France. SAS, die 100% van de aandelen bezit in Azolis developpement Holding SAS samen met ICGG Holding, Azolis Developpement Holding bezit 100% van de aandelen in Azolis Developpement SAS (de SPV). Azolis Developpement SAS is een SPV met een portfolio (de Portfolio) van 25 zonne-energieprojecten of ca. 8.000 kWp zonne-energie in totaal.



JEANGROS Guillaume
CEO & Co-founder

- CEO of AZOLIS since 2015
- Former Investment Banker at Morgan Stanley and Quilvest
- Holds an Engineering Degree from Ecole Polytechnique and a Masters Degree from Ecole des Ponts et Chaussées.

Doel van de financiering

De opbrengst van de eerste tranche van 24.000 Obligaties, met een minimumbedrag van **EUR 300.000 en een maximumbedrag van EUR 600.000**, is bestemd voor de financiering van de SPV door middel van een intra-companylening van ICGG Holding aan de SPV. De intra-company lening is bedoeld voor de financiering en exploitatie van het Portfolio van Zonnestroomsystemen bestaande uit, onder andere, 25 Zonnestroomsystemen, 8.000 kWp zonne-energie

en 20.000 zonnepanelen in Frankrijk, gedetailleerd in hoofdstuk 3. Hieronder vindt u een kaart met de locaties van de Solar Systems in Frankrijk.

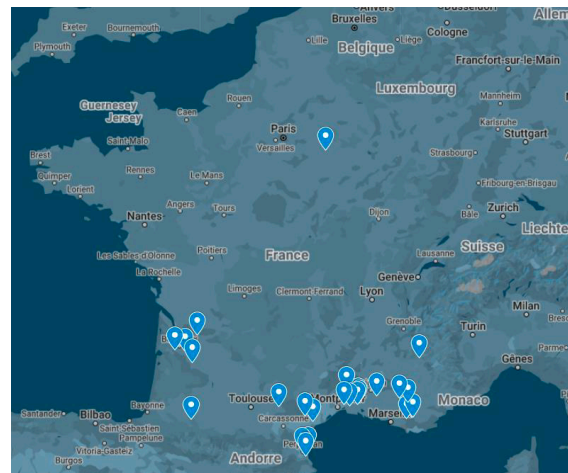

Medefinanciering door Credit du Nord / Société Générale

De aankoop en exploitatie van het Portfolio van Zonnepanelen zal voor 2,0% gefinancierd worden door middel van inbreng van eigen vermogen door Azolis Developpement Holding SAS, verder zal 8,7% gefinancierd worden door middel van de intra-companylening, indirect gefinancierd door de Uitgifte van de Obligaties beschreven in deze Aanbieding, en de resterende 89,3% wordt gefinancierd door middel van een Senior Vreemd Vermogen Projectfinancier verstrekt door Credit Du Nord / Société Générale (hierna ook **Senior Vreemd Vermogen Project Financier**) waarmee de SPV reeds een financieringsovereenkomst heeft.

Mededelingen vooraf

Geïnteresseerden wordt nadrukkelijk geadviseerd dit Informatie Memorandum en het Blad met Essentiële Beleggingsinformatie zorgvuldig te lezen, kennis te nemen van de volledige inhoud ervan en, waar nodig, onafhankelijk advies in te winnen teneinde zich een afgewogen oordeel te vormen omtrent de risico's verbonden aan de aankoop van één of meer Zon Obligaties. Een beschrijving van de risico's is opgenomen in Hoofdstuk 6 van dit Informatie Memorandum.

De Uitgevende Instelling is verplicht om de Essentiële Beleggingsinformatie op te stellen, die beschikbaar is op de volgende website: <https://www.zonnepanelendelen.nl/project/azolis/>.

Uitgevende Instelling	ICGG Holding SAS (Société par Actions Simplifiée)
SPV	Azolis développement SAS
Streefbedrag	EUR 600.000,- (totaal in twee tranches EUR 1.200.000,-)
Minimale hoeveelheid	EUR 300.000,-
Rente	6,0% per jaar
Rentebetaling	Jaarlijks op de rentedatum
Duur	60 maanden OF 5 jaar
Nominale waarde	€ 25,-
Minimale en maximale investering (EUR)	250 - 100.000
Transactiekosten	0,-
Obligatierangschikking	<u>Senior</u> op het niveau van de Uitgevende Instelling, te gebruiken voor de financiering van een <u>junior</u> intra-company lening van de Uitgevende Instelling aan de SPV
Verlossing	Volledig op de Expiratiedatum over 60 maanden
Effecten	<ul style="list-style-type: none"> - Een eerste pandrecht (stil) op de intra-companylening van ICGG Holding (Uitgevende Instelling) aan Azolis Développement SAS (SPV); - een pandrecht van eerste rang (stil) op de Debt Service Reserve Account van ICGG Holding SAS; - een pandrecht van eerste rang op de aandelen en gerelateerde rechten van ICGG Holding SAS in haar hoedanigheid van Uitgevende Instelling.

Obligatievoorwaarden

Een Obligatie is een vorderingsrecht van de Obligatiehouder jegens de Uitgevende Instelling, waarvan de rechten zijn verbonden aan de Obligaties, zoals opgenomen in Bijlage 6 - Obligatievoorwaarden (de **Obligatievoorwaarden**). De inschrijving op de Obligaties staat **open** vanaf **12 februari 2024, 13:00 uur** tot en met **2 april van 2024, 23:59 uur**, met dien verstande dat de Uitgevende Instelling de inschrijvingsperiode eerder mag beëindigen of verlengen.

De Zon Obligaties worden uitsluitend aangeboden aan personen, die ingezetenen zijn in Nederland danwel in een lidstaat van de Europese Unie, waar ZonnepanelenDelen B.V. via een Europees Paspoort haar diensten verleent. Toewijzing van de Zon Obligaties geschiedt ter discretie van de Uitgevende Instelling en geschiedt als regel op volgorde van de datum van inschrijving.

De looptijd van een Obligatie vangt aan op de datum van uitgifte van de Obligatie (naar verwachting 12 april 2024) en eindigt, behalve in geval van vervroegde

terugbetaling naar goedgevallen van de Uitgevende Instelling in uitzonderlijke gevallen, op 21 januari 2029 (looptijd van 5 jaar).

De inkomsten uit het Portfolio van zonne-energiesystemen zullen worden gebruikt om de jaarlijkse exploitatiekosten en financieringskosten te dekken, zijnde rente en aflossing op de lening van de Senior Vreemd Vermogen Projectfinancier, Intra Company lening. De inkomsten van de Intra Company lening zullen worden gebruikt om financieringskosten te dekken, zijnde rente en aflossing op de Obligatielening.

De jaarlijkse vaste rentecoupon (de Rente) die elk van de Obligaties draagt op hun uitstaande hoofdsom per Renteperiode, te beginnen vanaf de Uitgiftedatum tot de Expiratiedatum, is gelijk aan 6,0%. De eerste Rentebetaling vindt plaats op 2 mei 2025. Betaling van de overblijvende Rente vindt jaarlijks plaats op 2 mei van elk jaar.

De terugbetaling van de Obligaties gebeurt volledig door het vervallen van de Obligaties en zal plaatsvinden ten laatste 21 dagen na 21 januari 2029 (de **Expiratiedatum**).

Zonnepanelendelen

Voor de Aanbieding van de Obligaties maakt de Uitgevende Instelling gebruik van het platform en de diensten van ZonnepanelenDelen B.V.. Op het platform van ZonnepanelenDelen kunnen partijen onder andere obligaties ter financiering van zonne-energieprojecten aanbieden. Stichting Zonnedelaers, een stichting waarvan ZonnepanelenDelen B.V. bestuurder is, is aangesteld om de belangen van Investeerders onder deze Aanbieding te behartigen.

ZonnepanelenDelen B.V. noch Stichting Zonnedelaers zijn verantwoordelijk voor de juistheid en volledigheid van de gegevens in dit Informatie Memorandum.

Verantwoordelijkheidsverklaring van de Uitgevende Instelling

Uitsluitend de Uitgevende Instelling is verantwoordelijk voor de juistheid en volledigheid van de gegevens die zijn opgenomen in dit Informatie Memorandum, welke is uitgegeven onder de uitsluitende verantwoordelijkheid van de Uitgevende Instelling. De Uitgevende Instelling verklaart dat, na het treffen van alle redelijke maatregelen om zulks te verklaren en voor zover haar bekend, de gegevens die in dit Informatie Memorandum zijn opgenomen overeenstemmen met de werkelijkheid en dat er geen gegevens zijn weggelaten waarvan vermelding de strekking van dit Informatie Memorandum zou wijzigen.

Dit Informatie Memorandum bevat subjectieve verwachtingen, prognoses, veronderstellingen en aannames die in geen geval mogen worden uitgelegd als een toezegging dan wel een garantie, waarop door een potentiële Zon Obligatiehouder mag worden vertrouwd.

Bepaalde informatie die hierin is opgenomen, is gebaseerd op of afgeleid uit informatie verschaft door derden. Alhoewel de Uitgevende Instelling deze bronnen betrouwbaar acht, heeft zij zulke informatie niet geverifieerd en om deze reden wordt geen enkele verklaring, garantie of toezegging afgegeven, expliciet of impliciet, en geen aansprakelijkheid of verantwoordelijkheid aanvaard door de Uitgevende Instelling met betrekking tot de juistheid of volledigheid van zulke informatie.

Niemand anders dan de Uitgevende Instelling of ZonnepanelenDelen B.V. is gerechtigd enige informatie te verstrekken of enige verklaring af te leggen met betrekking tot de Uitgevende Instelling of de bij dit Informatie Memorandum geboden mogelijkheid van verwerving van Zon Obligaties, voor zover die informatie niet ook in dit Informatie Memorandum vermeld staat. Indien zodanige informatie is verschaft of zodanige verklaringen zijn afgelegd, dient op dergelijke informatie of zodanige verklaringen niet te worden vertrouwd als zijnde verstrekt of afgelegd door of namens de Uitgevende Instelling.

De Uitgevende Instelling behoudt zich het recht voor om de voorwaarden van de Aanbieding aan te passen. In aanvulling hierop kan de informatie in dit Informatie Memorandum worden geactualiseerd, aangevuld en aangepast. Door het verstrekken van dit Informatie Memorandum nemen noch de Uitgevende Instelling, noch haar respectievelijke bestuurders, functionarissen, werknemers, agenten en/of adviseurs de verplichting op zich (maar behouden zich wel het recht daartoe voor) om een ontvanger te voorzien van toegang tot enige bijkomende informatie of om enige onnauwkeurigheid en/of onjuistheden in zulke informatie te corrigeren. Echter, als er sprake is van een materiële aanpassing zal een aangepaste versie van dit Informatie Memorandum of een aanvullend document worden verspreid aan de ontvangers van dit Informatie Memorandum (behalve aan degenen wier inschrijving op de Zon Obligaties is afgewezen), al naar gelang de omstandigheden. De overhandiging van dit Informatie Memorandum is onder geen enkele omstandigheid een verklaring of impliceert dat de informatie hierin juist is op een datum gelegen na de datum van dit Informatie Memorandum.

De inhoud van dit Informatie Memorandum mag niet zonder de uitdrukkelijke schriftelijke goedkeuring van de Uitgevende Instelling en ZonnepanelenDelen worden gereproduceerd, verspreid, gepubliceerd, gekopieerd of openbaar gemaakt aan derden. Dit Informatie Memorandum blijft te allen tijde eigendom van de Uitgevende Instelling.

Dit Informatie Memorandum dient in samenhang met de Bijlagen te worden gelezen. In geval van discrepantie tussen de tekst van dit Informatie Memorandum en de Bijlagen van dit Informatie

Memorandum zullen de Bijlagen prevaleren. Op <https://www.zonnepanelendelen.nl/project/azolis/> zullen tevens het Blad met Essentiële Beleggingsinformatie en de Informatiebrochure worden gepubliceerd.

De Aanbieding tot verwerving van de Obligaties wordt uitsluitend beheerst door Nederlands recht. Dit Informatie Memorandum verschijnt alleen in de Nederlandse en Engelse taal. Alle bedragen zijn in euro. Door ontvangst van dit Informatie Memorandum gaat de ontvanger onvoorwaardelijk akkoord met

vrijwaringen als opgenomen in dit Informatie Memorandum en stemt de ontvanger er tevens mee in de informatie gegeven in dit Informatie Memorandum strikt vertrouwelijk te houden. Een belegger die als eiser een vordering bij een rechterlijke instantie aanhangig maakt met betrekking tot de informatie in het Informatie Memorandum dient, indien van toepassing volgens het toepasselijke recht van een lidstaat van de Europese Unie, de kosten voor vertaling van dit Informatie Memorandum te dragen voordat de rechtsvordering wordt ingesteld. Dit Informatie Memorandum is vastgesteld op **6 februari 2024**

2. Inhoudsopgave

1. BELANGRIJKE INFORMATIE	0
LEESWIJZER	1
AZOLIS FRANKRIJK.....	1
DOEL VAN DE FINANCIERING.....	2
MEDEDELINGEN VOORAF	2
ZONNEPANELENDELEN	4
VERANTWOORDELIJKHEIDSVERKLARING VAN DE UITGEVENDE INSTELLING	4
2. INHOUDSOPGAVE	6
3. AZOLIS FRANCE "HET PORTFOLIO	8
INFORMATIE PORTFOLIO.....	8
INSTALLATIE; TECHNOLOGIE.....	8
PRODUCTIEVOORSPELLING	8
EXPLOITATIE.....	9
INVESTERING	9
4. SAMENVATTING VAN DE AANBIEDING	11
DE AANBIEDING	11
RENTE EN RENDEMENT	12
OVERZICHT VAN DE BETROKKEN PARTIJEN	12
5. UITGEVENDE INSTELLING & BETROKKEN PARTIJEN	13
UITGEVENDE INSTELLING	13
FINANCIËLE PARTIJEN.....	13
ZONNEPANELENDELEN EN STICHTING ZONNEDELERS	13
SENIOR FINANCIER (CREDIT DU NORD).....	14
OVERIGE EXPLOITATIE GERELATEERDE PARTIJEN.....	15
6. RISICO'S	17
ALGEMENE RISICO'S	17
RISICO'S TIJDENS DE BOUW	17
RISICO'S TIJDENS GEBRUIK	17
RISICO'S VOOR AANNEMERS.....	18
RISICO'S VERBONDEN AAN DE BOND	19
ANDERE ALGEMENE RISICO'S	20
7. FINANCIËLE ANALYSE	21
ALGEMEEN	21
TIMING	21
INKOMSTEN EN INTER-COMPANYLENING OP UITGEVENDE INSTELLINGNIVEAU	21
UITGAVEN OP UITGEVENDE INSTELLINGNIVEAU.....	22
RESULTERENDE KASSTROOM OP HET NIVEAU VAN DE UITGEVENDE INSTELLING.....	22
WINSTUITKERINGSBELEID OP UITGEVENDE INSTELLINGNIVEAU	22
TIMING	22
SCHULDVERDELING OP SPV-NIVEAU	23
INKOMSTEN OP SPV-NIVEAU.....	23
UITGAVEN	23
RESULTERENDE KASSTROOM OP SPV-NIVEAU	24
WINSTUITKERINGSBELEID OP SPV-NIVEAU	24
8. BELASTINGINFORMATIE	25
PARTICULIERE DEELNEMER	25
ZAKELIJKE DEELNEMER	25
9. DEELNAME OBLIGATIES	26
DEELNAME	26
INSCHRIJVING.....	26
BETALING.....	26
BIJLAGE 1 - DEFINITIES	28
BIJLAGE 2 - OVERZICHT VAN BELANGRIJKE DATA	29
BIJLAGE 3 - TECHNISCHE SPECIFICATIES PV INSTALLATIE	30
BIJLAGE 4 - A - KASSTROOMOVERZICHT UITGEVENDE INSTELLING / ICGG HOLDING	36

BIJLAGE 4 - B - KASSTROOMOVERZICHT SPV	37
BIJLAGE 5 - STATUTEN STICHTING ZONNEDELERS.....	38
BIJLAGE 6 - OBLIGATIEVOORWAARDEN	43
BIJLAGE 7 - ADRESSEN.....	56

3. Azolis France "Het Portfolio"

Informatie Portfolio

De opbrengsten van de Obligaties zullen worden gebruikt voor de financiering en exploitatie van een portefeuille van zonnepanelen, genaamd Azolis Developpement. Azolis Developpement SAS (de SPV) heeft leasecontracten met 25 dakeigenaren in Frankrijk voor de installatie en exploitatie van een zonnepaneel. Een interactieve kaart van alle zonnepanelen in het Portfolio kan hier worden gevonden: [Portfolio kaart](#). De specificaties van het Portfolio van zonnepanelen zijn als volgt:

Totaal aantal locaties	25 zonnepanelen
Totaal nominaal vermogen van Portfolio	8.000 kWp
Totaal aantal zonnepanelen	20.000 panelen
Verwachte totale zonnepaneelproductie	9.660.000 kWh per jaar
Totale waarde van portefeuille	EUR 11.715.992

Het Portfolio van Zonnepaneelssystemen zijn rechtstreeks aangesloten op het elektriciteitsnet. Alle geproduceerde zonnepaneel-energie wordt verkocht aan Électricité de France Obligation d'Achat.. (EDF OA) via het Franse overheidsprogramma Feed-in tariff (FIT).



Hierboven ziet u een impressie van enkele van de zonnepaneelssystemen in de portefeuille. De zonnepanelen worden op het dak bevestigd met behulp van een montagesysteem. Bij Franse zonnepaneel-energiebedrijven is het gebruikelijk dat de installateur een constructie of hangar bouwt om de zonnepanelen op te monteren en om beschutting te bieden aan de apparatuur en producten van de boer.



Alle systemen zijn uitgerust met Tier one zonnepanelen. Op elk project worden 300 - 1.500 panelen aangesloten op Huawei omvormers. Samen zorgen de Huawei omvormers ervoor dat de laagspanningsgelijkstroom die door de zonnepanelen wordt geproduceerd, wordt omgezet in netconforme wisselstroom. De omvormers zijn via een onderverdeling verbonden met de netaansluiting op elke afzonderlijke locatie.

Installatie; Technologie

Zonnepanelen van Trina solar, Canadian Solar en JA Solar werden om drie redenen gekozen:

1. Omdat hij voldoet aan alle kwaliteitseisen die Zonnepaneelendelen stelt, zoals lineaire prestatiegarantie, alleen positieve vermogenstolerantie, IEC 61215 & 61730 certificering en anti-PID.
2. Deze fabrikanten zijn geclassificeerd door Bloomberg New Energy Finance. Uit deze classificatie kan worden afgeleid dat het product 'bankabel' is, omdat ten minste 6 niet-ontwikkelingsbanken in de afgelopen 24 maanden projectfinanciering van ten minste 1,5 MWP hebben verstrekt.
3. De zonnepanelen hebben een lage CO₂ voetafdruk van minder dan 550 gCO₂/Wp, wat verplicht is volgens de Franse FIT-regeling.

Er is gekozen voor omvormers van het merk Huawei omdat deze onder andere voldoen aan de IEC 62109-1 norm.

Productievoorspelling

Met PVSyst worden yield assessment rapporten opgesteld om een goede schatting te maken van de verwachte productie van zonnepaneel-energie. Een yield assessment rapport is een onafhankelijke analyse van de prestaties van het zonnepaneelstelsel. Bij het

opstellen van zo'n rapport wordt rekening gehouden met alle eigenschappen van de zonnepanelen: het actuele installatie legplan, merk en type zonnepaneel en omvormers, oriëntatie en hellingshoek, energieverliezen en andere onzekerheden. Het resultaat is een verwachte opbrengst waarmee een voorspelling kan worden gedaan van de productie van zonne-energie. De opbrengsten van de projecten in de portfolio variëren van 1.000 tot 1.400 kWh/kWp.

De opbrengsten zijn gecontroleerd door een onafhankelijke derde partij (Greensolver).

Exploitatie

Het inkomen van de SPV voor deze portefeuille van zonne-energiesystemen bestaat uit een vast Feed-in Tariff (FIT) dat door de Franse overheid via EDF OA (een nutsbedrijf) wordt verstrekt op basis van de daadwerkelijke productie van zonne-energie. Het FIT-contract heeft een looptijd van 20 jaar. Elk jaar worden er nieuwe FIT-tarieven gepubliceerd die geïndexeerd worden op basis van de verwachte genivelleerde kosten van zonne-energie in Frankrijk.

Voor de exploitatie van de zonnepanelen is met alle dakeigenaren een leaseovereenkomst gesloten voor het gebruik van het dak voor de productie van zonne-energie voor een periode van 30 jaar. De zonne-energie wordt niet verbruikt door de dakeigenaar, maar verkocht aan EDF in het kader van het FIT-programma.

De jaarlijkse exploitatiekosten die rechtstreeks verband houden met het Portfolio van zonnepanelen

omvatten onderhouds- en verzekeringskosten, beheerkosten. En financieringskosten voor de Senior Vreemd Vermogen Projectfinancier en intra company loan. Voor meer informatie over de bedrijfsopbrengsten en -kosten, zie Hoofdstuk 7: Financiële analyse.

Investering

Het totale investeringsbudget exclusief btw van het Portfolio van zonnepanelen bedraagt 11 715 992 EUR, als volgt onder te verdelen:

- Ca. 60%: Kosten voor de zonnepanelen, omvormers, montageconstructie, kabels & accessoires inclusief netaansluiting, transformatoren en projectrechten. Turn-key (opgeleverd).
- Ca. 25%: Kosten voor de ondersteuningsstructuur, inclusief landbouwschuilplaatsen of hangars.
- Ca. 9%: Voorbereidingskosten inclusief bouwkundig onderzoek, contractvoorbereiding en projectontwikkeling.
- Ongeveer 6%: Transactiekosten en Financiële reserves inclusief een post voor onvoorziene uitgaven en werkkapitaal om te zorgen voor voldoende liquiditeit, met name voor de eerste rentebetalingen van de Senior Vreemd Vermogen Projectfinancier.

De bovenstaande percentages zijn afgerond op hele procentpunten. Hierdoor kan het zijn dat de som van de percentages niet precies 100% is.



4. Samenvatting van De Aanbieding

De Aanbieding

De belangrijkste kenmerken van de aangeboden obligatie zijn als volgt:

- Het bedrag van de financiering door middel van Obligaties voor Azolis France in deze Aanbieding bedraagt minimaal **EUR 300.000 en maximaal EUR 600.000** (24.000 Obligaties).
- Deze Aanbieding maakt deel uit van een raamwerk van 2 tranches met een totale waarde van EUR 1.200.000,- (48.000 obligaties).
- De huidige uitgegeven waarde onder dit raamwerk is EUR 0.
- De nominale waarde en de Uitgifteprijs per Obligatie (een **Obligatie**) is EUR 25,00 (vijfentwintig euro).
- Deelname is mogelijk vanaf EUR 250,00 tot een maximum van EUR 100.000,00.
- Er zullen **geen** Emissiekosten in rekening worden gebracht in verband met de Aanbieding.
- De Obligatie besproken in dit Informatie Memorandum vangt aan op de datum van uitgifte van de Obligaties (naar verwachting 12 april 2024) en eindigt, behalve in geval van vervroegde terugbetaling naar goedgevonden van de Uitgevende Instelling, overeenkomstig artikel 6 van de Obligatievoorwaarden, op 12 april 2024 van 2029 (een **looptijd van 5 jaar**).
- De **Renteperiode duurt** 12 maanden en gaat in op 12 april 2024 tot en met 12 april 2024 van elk opeenvolgend jaar. De rente voor de eerste Renteperiode is betaalbaar op 2 mei 2025.¹ De rente voor de resterende Renteperiodes is betaalbaar op 2 mei van elk jaar¹ na het einde van een Renteperiode.
- De **vaste** rentecoupon (de **Rente**) per Obligatie tijdens de Renteperiode is **6,0%**.
- De Obligaties vormen rechtstreekse en onvoorwaardelijke verbintenissen van de Uitgevende Instelling aan een Obligatiehouder die onderling dezelfde rang hebben zonder enig verschil in voorkeur.
- De Obligaties worden gebruikt om een intra-companylening van Uitgevende Instelling aan SPV te financieren. De intra-companylening is **achtergesteld** aan de Senior Vreemd Vermogen Projectfinancier. Concreet betekent dit dat de verplichtingen aan de uitgiften achtergesteld zijn aan de betalingsverplichting(en), namelijk rente, aflossing, kosten, commissies en alle andere verschuldigde bedragen, aan de Senior Vreemd Vermogen Projectfinancier. Als de SPV niet kan voldoen aan de betalingen en/of voorwaarden verbonden aan de Senior Vreemd Vermogen Projectfinancier door onder andere tegenvallende inkomsten, zal de SPV haar betalingen aan de Uitgevende Instelling moeten opschorten, en achtereenvolgens zal de Uitgevende Instelling haar betalingen aan de Obligatiehouders moeten opschorten.
- De Obligaties zijn **achtergesteld** ten opzichte van de natuurlijke preferente schuldeisers van de Uitgevende Instelling zoals bijvoorbeeld de Belastingdienst.
- De Obligaties hebben een beperkte overdraagbaarheid aangezien er overdrachtsbeperkingen van toepassing zijn met betrekking tot de Obligaties. De Obligaties zijn enkel overdraagbaar wanneer gebruik wordt gemaakt van het model van Overdrachtsakte dat voor dit doel werd voorzien en met de toestemming van de Uitgevende Instelling. Voor meer informatie over de risico's verbonden aan deze beperkte overdraagbaarheid, zie Hoofdstuk 6.
- De Uitgevende Instelling is verplicht om een Debt Service Reserve Account (DSRA) aan te houden met minstens **24 maanden** rentebetalingen totdat de Senior Vreemd Vermogen Projectfinancier de SPV ontslaat van een initiële lock-up op de betalingen van de intra-companylening.
- In geval van faillissement van de SPV kan de Uitgevende Instelling alleen worden afgelost als er gelden resteren nadat de schuld aan de Senior Vreemd Vermogen Projectfinancier en de andere

¹ Als deze datum in enig jaar geen dag is waarop banken in Nederland gewoonlijk zijn geopend, geldt in plaats daarvan de eerstvolgende dag waarop banken gewoonlijk zijn geopend.

(wettelijk) bevoorrechte schuldeisers is voldaan. Achtereenvolgens zal de Uitgevende Instelling de betalingen aan de Obligatiehouders opschorten na schrapping van enige beschikbare fondsen in de DSRA.

- In geval van faillissement van de Uitgevende Instelling en de SPV actief blijft, heeft de Trustee automatisch recht op de rente- en aflossingsbetalingen uit hoofde van de intra-companyleningsovereenkomst beschikbare contanten op de DSRA.
- Indien betalingen aan Obligatiehouders worden opgeschort omwille van de bovenstaande redenen, zullen de opgeschorte bedragen op elk moment worden gecrediteerd op de uitstaande hoofdsom en zal de relevante Uitgevende Instelling nog steeds trachten om haar verplichtingen ten aanzien van Obligatiehouders op een later tijdstip na te komen.
- Het recht van de Obligatiehouder om betaling van rente en/of het saldo van de Hoofdsom van de Obligaties te vorderen door de Uitgevende Instelling zal niet verjaren.
- Onder voorbehoud van de mogelijkheid tot vervroegde terugbetaling naar goeddunken van de Uitgevende Instelling in uitzonderlijke omstandigheden (zoals gespecificeerd in artikel 6 van de Obligatievoorwaarden), zal de terugbetaling van het Hoofdbedrag van de Obligaties volledig gebeuren op de Expiratiedatum van de Obligaties, over 5 jaar.
- Als zekerheid voor de nakoming van de betalingsverplichtingen onder de Obligatie, worden pandrechten in 1^e rang gevestigd op de intra-vennootschapslening, DSRA en aandelen van de Uitgevende Instelling.
- De Obligaties worden beheerst door Nederlands recht en zijn onderworpen aan de voorwaarden uiteengezet in Bijlage 6 - Voorwaarden Obligaties.

Rente en rendement

De jaarlijkse vaste rente per Obligatie is 6,0%. Hieronder vindt u een voorbeeldberekening van de rente. Dit voorbeeld is fictief en dient enkel ter illustratie. Alle genoemde bedragen zijn fictief. Aan het voorbeeld kunnen dan ook geen rechten of verwachtingen worden ontleend.

Nominale waarde	- EUR 1.000,00
Rente 5 jaar	+ EUR 300,00
Aflossing van deposito	+ EUR 1.000,00
Totaal	+ EUR 300,00 (IRR 6,0%)

In het uitzonderlijke geval dat de obligatielening niet (volledig) wordt afgelost, wordt de obligatielening opeisbaar en geldt een boeterente van 2,0%, zodat de Rente na afloop van de oorspronkelijke looptijd 8,0% bedraagt.

Overzicht van de betrokken partijen .

De SPV koopt een zonne-energie-installatie van Azolis France SAS en levert de zonne-energie aan EDF op basis van een FIT-overeenkomst voor een periode van 20 jaar. Ook heeft de SPV een leaseovereenkomst afgesloten met dakeigenaren voor het gebruik van het dak voor een periode van 30 jaar.

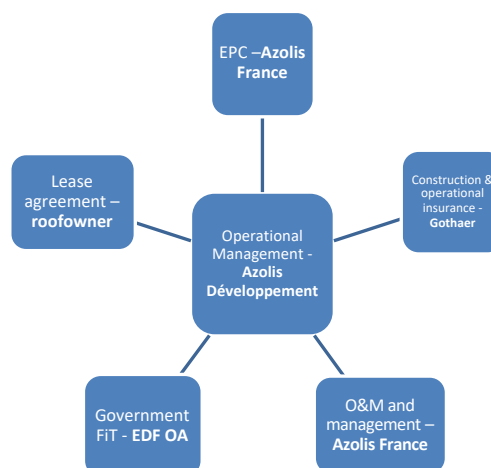

De financiering is als volgt:

1. Een Senior Vreemd Vermogen Projectfinanciering van Credit du Nord.
2. Een intra-companylening van Uitgevende Instelling aan SPV. Uitgevende Instelling wordt gefinancierd door de uitgifte van een Obligatie waarbij ICGG Holding wordt ondersteund door ZonnepanelenDelen B.V. die de Obligatiehouders vertegenwoordigt via de Trustee Stichting Zonedelers.
3. Storting van eigen vermogen door Azolis Développement Holding SAS.

5. Uitgevende instelling & betrokken partijen

Dit deel beschrijft de Uitgevende Instelling en de verschillende partijen die betrokken zijn bij de ontwikkeling, realisatie en exploitatie van Azolis France.

Uitgevende Instelling

ICGG Holding SAS is gevestigd te 3 Rue Paul Tavernier in 77300 Fontainebleau. Het is de Uitgevende Instelling van de Obligaties en bezit een 62% aandeel in Azolis France SAS (Groep), die 100% aandelen bezit in Azolis Developpement Holding SAS together with ICGG Holding. Azolis Developpement Holding SAS bezit 100% van de aandelen van de SPV (Azolis Developpement SAS). Azolis Developpement SAS is de SPV en is de juridische en economische eigenaar van de zonnepanelen, omvormers, bijbehorende kabels en montageapparatuur, evenals alle andere activa van het Portfolio van Zonnesystemen. De kerncijfers van de Uitgevende Instelling en SPV zijn als volgt:

	Uitgevende Instelling	SPV
Rechtsvorm	SAS	SAS
SIREN²	908913262	852608298
Toepasselijk recht	Frans	Frans
Adres	3 Rue Tavernier	3 Rue Tavernier
Stad	77300 Fontainebleau	77300 Fontainebleau
E-mail	contact@azolis.com	contact@azolis.com
Website	Azolis.com	Azolis.com

De SPV is speciaal opgericht voor het verwerven, bouwen en exploiteren van het Portfolio van Solar Systems.

Het dagelijks bestuur en operationeel management van de Uitgevende Instelling wordt gevormd door Azolis Developpement Holding SAS (Holding) op basis van een managementovereenkomst.

De Uitgevende Instelling is een financiële holding die eigendom is van Guillaume Jeangross, de CEO en medeoprichter van Azolis France Group, en heeft geen werknemers.

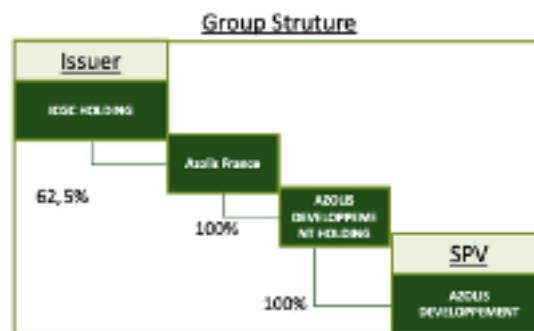

Financiële partijen

Een Senior Vreemd Vermogen Projectfinanciering zal worden verstrekt door Credit du Nord. Credit du Nord is een gerenommeerd banknetwerk in Frankrijk dat volledig in handen is van Société Générale, een van de tien grootste banken in Europa. Credit du Nord is gespecialiseerd in professionals en kleine bedrijven in Frankrijk en heeft ruime ervaring met duurzame energie.

Zonnepanelendelen en Stichting Zonnedelaars

ZonnepanelenDelen B.V. exploiteert een investeringsplatform voor zonne-energieprojecten. Op dit platform kunnen ondernemers op het gebied van zonne-energie obligaties aanbieden ter financiering van zonne-energiesystemen of activiteiten gerelateerd aan zonne-energie. De Uitgevende instelling biedt de Obligaties aan via het platform van ZonnepanelenDelen B.V. Naast het gebruik van het platform maakt ICGG Holding gebruik van financiële & administratieve diensten van ZonnepanelenDelen B.V. Onder administratie van de Obligaties wordt in ieder geval verstaan:

- het bijhouden en actualiseren van een register (met (persoons)gegevens) van de obligatiehouders, waarbij de Obligaties zijn geleverd aan ZonnepanelenDelen B.V. ter opname

² SIREN-nummer is het Franse equivalent van het Nederlandse KvK-nummer

in haar Verzameldepot overeenkomstig de Wet giraal effectenverkeer;

- bijhouden en registreren van rente en aflossing.

ZonnepanelenDelen B.V. verzorgt namens ICGG Holding de jaarlijkse betaling van de Rente naast de administratie van de Obligaties.

Met betrekking tot de dienstverlening van ZonnepanelenDelen B.V. aan ICGG Holding wordt een serviceovereenkomst aangegaan. Op basis van de serviceovereenkomst verplicht ZonnepanelenDelen B.V. zich tot het uitvoeren van de administratieve diensten en het beschikbaar stellen van het platform zodat de Uitgevende Instelling toegang heeft tot relevante informatie. Deze serviceovereenkomst is aangegaan op de Uitgiftedatum van de Obligaties voor een periode eindigend 1 maand na 21 januari 2029.

ZonnepanelenDelen B.V. ontvangt een jaarlijkse vergoeding voor de diensten en het ter beschikking stellen van het platform, vermeerderd met transactiekosten gerelateerd aan de betaling van Rente en Aflossingen. Voor betalingen wordt gebruik gemaakt van een professionele payment service provider.

Stichting Zonnedelaars treedt op als belangenbehartiger van de Obligatiehouders. ZonnepanelenDelen B.V. is de bestuurder van Stichting Zonnedelaars.

Het doel van de Stichting Zonnedelaars is: (a) het behartigen van de belangen van de Obligatiehouders naar eigen goeddunken, (b) het uitoefenen van alle rechten verbonden aan de Obligaties, (met inbegrip van de uitoefening van stemrechten waar toepasselijk), in het belang van de houders van de Obligaties, (c) het beheren en administreren van de Obligaties, (d) het verwerven, aanhouden, administreren, afstand doen, annuleren en afdwingen van zekerheidsrechten ten voordele van de Obligatiehouders en (e) alles te doen wat met het voorgaande verband houdt of daartoe bevorderlijk kan zijn (zie Bijlage 5).

Obligatiehouders geven een volmacht aan Stichting Zonnedelaars om namens de Obligatiehouders te handelen in overeenstemming met de bepalingen van de Obligatievoorwaarden. Stichting Zonnedelaars zal

ook zekerheidsrechten verkrijgen die zij zal uitoefenen en afdwingen namens de Obligatiehouders.

Senior financier (Credit du Nord)

De Senior Vreemd Vermogen Projectfinancier verstrekt een Senior Vreemd Vermogen Projectfinanciering aan de Uitgevende Instelling van EUR 11.715.993 met een looptijd van 20 jaar en gebeeldhouwde terugbetaling. De belangrijkste kenmerken zijn

- Rentevoet. De rente is 16 jaar vast met een gemiddelde van 4,32% en de laatste 4 jaar variabel op basis van het Euribor markttarief vermeerderd met een marge.
- Zekerheden.
 - De Senior Vreemd Vermogen Projectfinancier heeft zekerheidsrechten (pand en hypotheek) op alle activa van en aandelen in de SPV;
 - De Senior Vreemd Vermogen Projectfinancier heeft pandrechten van eerste rang en zogenaamde "cession Dailly" op alle vorderingen van de SPV (FIT, verzekeringen, enz.).
 - Daarnaast zijn er met alle dakeigenaren step-in overeenkomsten gesloten die inhouden dat de Senior Vreemd Vermogen Projectfinancier het recht heeft om bepaalde projectpartijen te vervangen en het beheer van het Portfolio van zonne-energiesystemen over te nemen of uit te besteden aan een derde partij.
- Belangrijkste voorwaarden senior financiering
 - Alle betalingen onder de intra bedrijfslening zijn achtergesteld aan de Senior Vreemd Vermogen Projectfinanciering. Praktisch gezien betekent dit dat zolang deze Senior Vreemd Vermogen Projectfinanciering niet volledig is afgelost, eerst alle betalingen aan de Senior Vreemd Vermogen Projectfinanciering moeten worden gedaan (aflossing, rente, kosten, provisies, betalingen aan de onderhoudsreserve- en schulddienstreserve-rekening, betalingen onder de cash sweep en alle andere verschuldigde bedragen) voordat enige betaling mag worden gedaan onder de Intra company lening, achtereenvolgens de Obligatielening. Ook moeten alle bedrijfskosten, kapitaaluitgaven en belastingen (met inbegrip van de terugbetaling van vooraf gefinancierde belastingen) eerst worden

betaald. Rente en overeengekomen terugbetalingen onder de intra-companylening (en dus Obligatielening) zullen daarom pas worden gedaan wanneer al deze betalingen aan de Senior Vreemd Vermogen Projectfinancier en alle andere hierboven vermelde betalingen zijn gedaan. Daarom is het mogelijk dat u in sommige gevallen pas later (terug) betaald wordt of misschien helemaal niet.

- De verhouding tussen de kasstromen die beschikbaar zijn voor alle rente- en aflossingsbetalingen en het niveau van de rente- en aflossingsbetalingen op de Senior Vreemd Vermogen Projectfinanciering (de "Senior Annual Debt Service Coverage Ratio (DSCR)") moet altijd ten minste 1,05 zijn;
- Een initiële blokkering van rente- en aflossingsbetalingen onder de intra-companylening totdat de SPV een DSCR van ten minste 1,10 over een volledig kalenderjaar kan aantonen;

De Obligatie beschreven in dit Informatie Memorandum financiert een intra-companylening aan de SPV. De intra-companylening is achtergesteld aan de voornoemde Senior Vreemd Vermogen Projectfinancier. Concreet betekent dit dat de verplichtingen aan de Obligatiehouders zijn achtergesteld aan de betalingsverplichting(en), namelijk rente, aflossing, kosten, provisies en alle andere verschuldigde bedragen, onder de Senior Vreemd Vermogen Projectfinancier. Als de SPV niet kan voldoen aan de voorwaarden die zijn gesteld voor de Senior Vreemd Vermogen Projectfinancier door onder andere tegenvallende inkomsten, zal de SPV betalingen aan de Uitgevende Instelling moeten opschorten. Met als gevolg opschorting van Rente- en Aflossingsbetalingen aan Obligatiehouders door de Uitgevende instelling.

In geval van faillissement van de SPV kan de Uitgevende Instelling pas worden afgelost nadat de schuld aan de Senior Vreemd Vermogen Projectfinancier en de andere (wettelijk) bevoorrechte schuldeisers is voldaan. Dit kan leiden tot opgeschorte betalingen door de Uitgevende Instelling aan de Obligatiehouders. Als de betalingen aan de Obligatiehouders worden opgeschort, zullen de opgeschorte bedragen worden gecrediteerd op het

saldo van het Hoofdsombedrag en zal de relevante Uitgevende Instelling op een latere datum alsnog trachten haar verplichtingen aan de Obligatiehouders na te komen.

In geval van faillissement van de Uitgevende Instelling maar de PV blijft actief, zal de Trustee automatisch recht hebben op de betalingen van rente en aflossing onder de Intra company lening en DSRA.

De SPV is beperkt door een Lock-up in de eerste jaren om rente- en aflossingsbetalingen uit te keren aan de Uitgevende Instelling onder de Intra company lening. Om deze reden zal de Uitgevende Instelling 2 jaar rentebetaling blokkeren op een Debt Service Reserve Account (DSRA) om te gebruiken voor rentebetaling op de Obligaties in de eerste jaren terwijl de Lock-up niet wordt vrijgegeven.

Overige exploitatie gerelateerde partijen

Dakeigenaren: zijn eigenaar van het dak (en de grond) en stellen het beschikbaar aan de SPV. Dit wordt vastgelegd in een huurovereenkomst. Enkele relevante kenmerken van deze overeenkomst zijn:

- Looptijd. De overeenkomst geldt voor een ononderbroken periode van 30 jaar vanaf de startdatum van de ingebruikname van het Zonnesysteem.
- In geval van tussentijdse de- en hermontage van de zonnepanelen als gevolg van renovatie, onderhoud en/of sloop van het gebouw, zijn de hieruit voortvloeiende kosten voor rekening van de dakeigenaren.
- In sommige gevallen bouwt de SPV een compleet nieuwe schuur voor de eigenaren van het dak, die door de eigenaren van het dak wordt gebruikt en ruimte biedt voor apparatuur en producten van de boer.

Feed-in programma van de overheid: De opgewekte zonne-energie wordt rechtstreeks aan EDF geleverd op basis van het Feed-in Tariff (FIT) van de overheid. Enkele relevante kenmerken van deze overeenkomst zijn:

- Looptijd. De overeenkomst heeft een looptijd van 20 jaar.

- Tarief. De vergoeding per kWh geleverde zonnestroom onder het FIT is vast en varieert van EUR 100 - EUR 130 per MWh.
- Meer informatie over het FIT-programma: [FIT](#)

Frankrijk heeft een feed-in tariefsysteem voor zonne-energiesystemen. Het feed-in tarief (FIT) mechanisme voor zonne-installaties tussen 100 kW en 500 kW in Frankrijk wordt elk kwartaal aangepast. Het belangrijkste doel van FIT's is om de ontwikkeling van duurzame energieprojecten te stimuleren door een premietarief aan te bieden dat een redelijk rendement op de investering garandeert. Dit helpt de kostenkloof tussen conventionele en hernieuwbare energiebronnen te overbruggen, waardoor schone energieprojecten financieel haalbaar worden.

Installateur: Azolis France SAS levert en installeert de zonnepanelen. Het verzorgt ook het jaarlijkse onderhoud. De volgende garanties zijn van toepassing:

- 12 maanden systeemgarantie. In geval van slechte werking van de verschillende onderdelen die onder de garantie vallen, zal Azolis France SAS dit verhelpen, normaal gezien met inbegrip van de kosten voor vervanging en verplaatsing.
- Performance Ratio (PR) Garantie van 95% van de ontworpen PR gedurende 12 maanden.
- Op de afzonderlijke componenten zijn productgaranties van toepassing, namelijk 12 jaar productgarantie en 25 jaar prestatiegarantie op de zonnepanelen en 5 jaar productgarantie op de omvormers.
- Tot slot hebben de gebouwde hangars of onderstructuren. 10 jaar garantie.

Er is ook een serviceovereenkomst gesloten met Azolis France SAS. Deze overeenkomst voorziet in preventief en correctief onderhoud en noodzakelijke herstellingen voor een duur van minstens 3 jaar na oplevering. Het contract wordt automatisch verlengd met 1 jaar tot een maximum van 20 jaar. Deze overeenkomst voorziet in een jaarlijkse inspectie inclusief rapportage voor alle 25 Zonnepanelen binnen het Portfolio.

Het schoonmaken van de zonnepanelen is niet inbegrepen in de serviceovereenkomst.

Schoonmaakdiensten worden op ad-hoc basis ingehuurd wanneer dat nodig is.

Verzekeraars: Gedurende de exploitatieperiode zorgt de Uitgevende instelling ervoor dat de zonnepanelen verzekerd zijn tegen onheil van binnen en buiten. Hiertoe zal zij een verzekering afsluiten bij Gotheart (of vergelijkbaar). Enkele relevante kenmerken van deze verzekering zijn:

- Materiële schade: verzekerd is een plotselinge en onvoorziene beschadiging van het Portfolio Zonnepanelen door een van buiten komend onheil evenals verlies van het verzekerde goed door diefstal, mits dit tijdens de verzekeringsperiode heeft plaatsgevonden. De maximale dekking betreft de waarde van het Portfolio Zonnepanelen met een eigen risico van EUR 5.000;
- Productieverlies als gevolg van bovenstaande schade is gedekt tot een maximum van 18 maanden met een eigen risico van 5 dagen;
- Schade als gevolg van atoomkernreacties, terrorisme en kwaadwillige besmetting, vulkaanuitbarstingen, oorlog, moedwillige beschadiging, experimenten en tests, esthetische defecten, kosten voor revisie, aanpassingen en verbeteringen, slijtage, corrosie en oxidatie en degeneratie van de zonnepanelen is niet verzekerd.

Als aanvulling op de verzekering tegen binnen- en buitencalamiteiten, zal de Uitgevende Instelling er ook voor zorgen dat zij een wettelijke aansprakelijkheidsverzekering heeft. Hiervoor zal ook een verzekering worden afgesloten bij Gotheart (of vergelijkbaar). Enkele relevante kenmerken van deze verzekering zijn:

- Maximale dekking per jaar van EUR 1.500.000 tijdens
- Schade aan het gebouw veroorzaakt door de PV-installatie is verzekerd onder deze polis;
- Het eigen risico is EUR 1.000;

6. Risico's

Dit hoofdstuk beschrijft de risico's tijdens de bouw- en exploitatiefase. In principe worden de rente- en terugbetalingsverplichtingen gedekt door de kasstromen van de intra-companylening die eigendom is van de Uitgevende Instelling. Niettemin bestaan er potentiële risico's met de contracterende entiteiten en andere onzekerheden die het vermogen van de Uitgevende Instelling kunnen belemmeren om volledig, of gedeeltelijk, te voldoen aan haar verplichtingen met betrekking tot de terugbetaling van de Rente en/of Hoofdsom van de Obligaties.

Wij zijn niet in staat om elk potentieel risico met betrekking tot de verwerving van één of meerdere Obligaties op te sommen, noch zijn wij in staat om elk mogelijk risico te voorzien. In de volgende paragrafen geven wij een overzicht van belangrijke risico's verbonden aan de werking en de voorgenomen aankoop van het Portfolio van Zonnepanelen en het investeren in het Project.

Algemene risico's

Risico convergentie: Een opmerkelijk risico ontstaat wanneer verschillende risicofactoren samenvallen, wat resulteert in het gelijktijdig optreden ervan. Deze convergentie van risico's zou een scenario kunnen creëren waarbij de overblijvende risico's voor Obligatiehouders substantieel zijn, wat mogelijk een impact heeft op de uitkering van de verwachte rente en/of de terugbetaling van de Obligaties.

Beperkt eigen vermogen. De SPV is speciaal opgericht voor de financiering en exploitatie van het Project. Het eigen vermogen van de SPV is beperkt ten opzichte van het vreemd vermogen. Dit betekent dat de eigen vermogensbuffer klein is, waardoor de Uitgevende Instelling bij tegenvallende resultaten relatief snel niet aan haar verplichtingen op de obligaties kan voldoen.

Risico's tijdens de bouw

Tijdoverschrijdingen. Het risico bestaat dat het langer duurt dan verwacht om een of meer van de projecten binnen het Portfolio, die als zekerheid dienen voor de terugbetaling, succesvol te ontwikkelen. Dit resulteert in lagere inkomsten tijdens de beginperiode.

Kostenoverschrijdingen. Het risico bestaat dat een of meer van de Projecten in het Portfolio geconfronteerd worden met buitensporig hoge kosten. Bijvoorbeeld omdat zich onverwachte marktomstandigheden voordoen. In dat geval zal Azolis eigen middelen moeten aanwenden om de kostenoverschrijding te compenseren. Als Azolis niet in staat is om de kosten te dekken, kan dit leiden tot een lagere capaciteit om de betalingen op de intra-companylening en achtereenvolgens de Obligaties te dekken.

Calamiteiten. In het onfortuinlijke en op dit moment onvoorzien geval kan er tijdens de bouw schade aan het zonnepaneel, de onderbouw of het gebouw ontstaan door externe oorzaken en/of door nalatigheid van de hoofdaannemer of zijn onderaannemer(s). In dat geval kunnen kosten en tijdoverschrijdingen optreden. De installateur zorgt voor een Construction All Risk (CAR) verzekering die de daaruit voortvloeiende kosten moet dekken. Indien de kosten niet gedekt zijn, kan dit resulteren in lagere inkomsten voor de SPV, wat de betaling van de verwachte Rente en/of de terugbetaling van de Obligaties kan beïnvloeden.

Risico's tijdens gebruik

Lagere productie. De productieprognose is gebaseerd op een gemiddelde zonne-instraling op lange termijn en een technische prestatieverhouding zoals blijkt uit de opbrengstbeoordeling. Een lagere zoninstraling of tegenvallende performance ratio zal resulteren in een lagere productie, wat zal leiden tot minder inkomsten voor de SPV en daaruit voortvloeiende betaling op de intra bedrijfslening aan de Uitgevende instelling. Dit kan resulteren in een mogelijk lager dan verwachte rente op de obligatielening.

Bij een productiefactor van meer dan 1033 kWh/kWp, dit is ongeveer 14% minder dan verwacht in een conservatief model, zijn er **voldoende** middelen om volledig te voldoen aan de terugbetalingsverplichting onder de Intra company lening en achtereenvolgens de Bond.

Prijrisico. De marktprijzen voor elektriciteit kunnen in de toekomst dalen of stijgen. De energiemarkt en de energieprijzen worden onder andere beïnvloed door

de huidige wereldwijde situatie en onrust. Omdat de SPV een jaarlijkse vaste vergoeding ontvangt voor de exploitatie van de zonnepanelen via het Feed-in Tariff van de overheid, zijn de inkomsten van de SPV redelijk onafhankelijk van de elektriciteitsprijs.

Beperking. Om het elektriciteitsnet efficiënter te gebruiken, is curtailment ingevoerd. Hierdoor kan de netbeheerder producenten van hernieuwbare energie, zoals het SPV, vragen om hun zonne-energiesysteem tijdelijk geheel of gedeeltelijk uit te schakelen. Bijvoorbeeld op zeer zonnige of winderige dagen. In de praktijk gebeurt dit maar een paar keer per jaar. Door ontwikkelingen in het elektriciteitsnet kan dit in de toekomst vaker of minder vaak voorkomen. In deze gevallen zal er minder zonne-energie worden opgewekt, wat resulteert in minder inkomsten. Dit kan een negatief effect hebben op de hoogte van de Rente en het vermogen van de Uitgevende instelling om volledig te voldoen aan de aflossingsverplichting onder de Obligatie.

Technische defecten. Het risico bestaat dat de Portfolio van Zonnesystemen niet goed functioneert. In dat geval zal er minder zonne-energie worden opgewekt, wat resulteert in minder inkomsten en/of extra kosten om de storing te herstellen voor de SPV. Dit kan een negatief effect hebben op het niveau van de Rente onder de Intra company lening en het vermogen van de Uitgevende Instelling om volledig te voldoen aan de terugbetalingsverplichting onder de Obligatie.

Calamiteiten. Er bestaat een risico op schade aan de Zonnesystemen door externe oorzaken. Voor reparatie van de installatie is de SPV in deze situatie verzekerd tegen schade door externe oorzaken zoals brand en normale natuurkrachten zoals wind, storm, hagel, sneeuwdruk en bevriezing, blikseminslag. Als deze situatie zich voordoet, is het mogelijk dat er voor kortere of langere tijd geen zonnestroom kan worden opgewekt totdat het systeem is gerepareerd. De Portfolio van Zonnesystemen is voor een periode van maximaal 18 maanden verzekerd tegen dit opbrengstverlies.

Als er geen of minder zonne-energie kan worden opgewekt of als het opbrengstverlies onvoldoende wordt gedekt, zullen er minder inkomsten zijn en/of moeten er mogelijk extra kosten worden gemaakt om de Zonnesystemen te herstellen. Dit kan een negatief

effect hebben op het bedrag van de Rente en mogelijk leiden tot verminderde inkomsten van de SPV wat een negatief effect kan hebben op het vermogen van de Uitgevende Instelling om volledig te voldoen aan de rentebetalingen of de terugbetalingsverplichting onder de Obligatie.

Verzekeringen en onverzekerbare risico's. Er is een aantal verzekeringen afgesloten voor de operationele fase van de Portfolio of Solar Systems. Niet alle risico's met betrekking tot het Portfolio van zonnesystemen zijn echter verzekeraar. Natuurrampen, terroristische aanslagen en oorlogen zijn bijvoorbeeld niet verzekeraar. Bovendien is het mogelijk dat verzekeringen voor specifieke risico's geen of geen volledige dekking bieden. Bovendien kunnen ontwikkelingen op de verzekeringsmarkt leiden tot hogere verzekeringspremies. Het voorgaande kan een negatieve invloed hebben op de financiële positie van de SPV (bijvoorbeeld omdat schade aan het Portfolio van Zonnesystemen of enig rendementsverlies niet (volledig) wordt betaald), waardoor zij mogelijk niet in staat is om de aflossing van de Intra company lening te betalen, met als gevolg een onvermogen voor de Uitgevende Instelling om rente en aflossing op de Obligaties volledig of tijdig te betalen aan de Obligatiehouders.

Risico's voor aannemers

Risico van in gebreke blijven en/of faillissement van de eigenaar van de daken. In geval van faillissement van een of meerdere eigenaren van de daken, blijft het recht om het Portfolio van zonnesystemen op de daken te exploiteren intact. In de huurovereenkomst is met de dakeigenaren vastgelegd dat het Portfolio van Zonnesystemen voor een ononderbroken periode van niet minder dan 30 jaar geëxploiteerd mag worden. Een akte van de overeenkomst wordt geregistreerd in het Kadaster, zodat de exploitatie zelfs kan worden voortgezet in geval van faillissement van de gebouweigenaar.

Risico van in gebreke blijven en/of faillissement van de koper van de opgewekte energie. Voor de opgewekte zonne-energie wordt een periodieke vergoeding ontvangen van EDF. In het onvoorziene geval dat EDF failliet gaat, zal de Franse overheid een andere instelling moeten vinden. Dit kan leiden tot een tijdelijke vertraging of zelfs vermindering van de periodieke betalingen. Dit kan ertoe leiden dat de

Uitgevende Instelling niet (volledig) kan betalen en/of de aflossing van de Obligaties niet tijdig aan de Obligatiehouders kan betalen.

Faillissement van de beheerder. In het geval dat Azolis Developpement Holding SAS tijdens de exploitatie failliet gaat, zal een andere partij moeten worden gezocht die de taken overneemt en het zonneproject beheert. Dit zal geen directe gevolgen hebben voor de zonnecentrale zelf. De mogelijkheid bestaat dat de kosten hiervoor hoger zullen zijn, wat ertoe kan leiden dat het voor de Uitgevende Instelling niet mogelijk is om de Rente en de Hoofdsom (tijdig) aan de Obligatiehouder te betalen.

Faillissement van leverancier en onderhoudspartij. De mogelijkheid bestaat dat de hoofdaannemer of onderhoudspartij gedurende de looptijd van de Obligatie niet aan zijn verplichtingen voldoet of kan voldoen. In dat geval zal een andere partij worden gevraagd deze taken over te nemen. Er zal naar worden gestreefd om dit onder dezelfde (financiële) voorwaarden te laten plaatsvinden. De mogelijkheid bestaat dat de zonnepanelen (tijdelijk) minder stroom opwekken dan verwacht, of dat de kosten van onderhoud toenemen, waardoor de Uitgevende instelling over onvoldoende middelen kan beschikken om de Rente op de Obligatie (tijdig) aan de Obligatiehouder te betalen.

Faillissement van andere leveranciers. Voor eventuele andere leveranciers of onderaannemers zal in geval van faillissement ook een andere partij worden gevraagd om de taken van de betreffende leverancier of klant over te nemen. De mogelijkheid bestaat echter dat de kosten hoger zullen zijn en/of de opbrengsten lager, wat ertoe kan leiden dat het voor de Uitgevende instelling niet mogelijk is om de Rente van de Obligatielening (tijdig) aan de Obligatiehouder te betalen.

Contracten en overeenkomsten. De Uitgevende Instelling gaat verschillende contracten en overeenkomsten aan. Ondanks de nodige zorgvuldigheid bij het aangaan van deze overeenkomsten, kunnen er meningsverschillen ontstaan als gevolg van (bijvoorbeeld) (i) interpretatieverschillen of (ii) onvoorzien onvermogen/onwil van partijen om hun verplichtingen na te komen. Afwijkingen in de aangegane

overeenkomsten als gevolg van onvoorziene omstandigheden kunnen een invloed hebben op het verwachte rendement en het vermogen van de Uitgevende Instelling om zijn verplichtingen na te komen.

Risico's verbonden aan de Bond

Vervroegd terugbetalingsrisico. Er is een risico van vervroegde terugbetaling omdat de Uitgevende Instelling mogelijk kan beslissen om de Obligaties vervroegd terug te betalen. Dit betekent voor u als belegger dat er minder rente verschuldigd kan zijn in geval van dergelijke vervroegde terugbetaling. De Uitgevende Instelling kan boeterente verschuldigd zijn in geval van dergelijke vervroegde terugbetaling.

Beperkte verhandelbaarheid Obligaties. De Obligaties zullen in principe niet genoteerd worden of verhandeld worden op enige gereguleerde markt of multilaterale handelsfaciliteit. De Obligaties zijn enkel overdraagbaar wanneer gebruik wordt gemaakt van de model Overdrachtsakte die voor dit doel wordt voorzien en met de toestemming van de Uitgevende Instelling.

Tussentijdse verhandeling van een Obligatie kan enkel plaatsvinden indien zowel een koper als een verkoper zich gemeld hebben bij de Uitgevende Instelling via e-mail op contact@azollis.com. De verhandeling van de Obligatie zal plaatsvinden tegen de nominale waarde, of een waarde die anderszins is overeengekomen tussen de kopende en verkopende partij. De Uitgevende Instelling zal het recht hebben om twee procent (2,0%) van de nominale waarde van de over te dragen Obligaties aan te rekenen aan de kopende partij voor de administratie van de overdracht, met een minimum van EUR 10 per transactie. De Obligaties kunnen enkel worden overgedragen aan inwoners van Nederland. Het is daarom mogelijk dat de houder van een Obligatie deze niet kan overdragen.

Waarde van de Obligatie. Het risico bestaat dat tijdens de Expiratiedatum van de Obligaties de waarde van de Obligatie niet objectief kan worden vastgesteld, en/of dat bij overdracht van de Obligatie(s), de kopende partij deze wenst te verwerven voor een andere prijs dan de reële waarde.

Waardeschommelingen. Op de Obligaties wordt een Rente betaald die kan wijzigen gedurende de Looptijd.

Naast de hierboven beschreven omstandigheden onder 'Risico waardering van de Obligaties' is de waardering van de Obligaties ook afhankelijk van de ontwikkeling van de markttrente. Een stijging van de markttrente zal in principe leiden tot een daling van de waarde van de Obligaties en vice versa.

Er bestaat een risico dat indien de Obligaties worden verkocht vóór de Terugbetalingsdatum, de reële marktwaarde van de Obligaties lager kan zijn dan het dan uitstaande Hoofdsombedrag, omwille van hogere markttrentevoeten.

Achterstelling. De intra-vennootschapslening, gefinancierd door de Obligaties, is achtergesteld van aard. De operationele verplichtingen, alle betalingsverplichtingen (rente, aflossing, kosten, commissies en alle andere verschuldigde bedragen) die ontstaan onder de Senior Vreemd Vermogen Projectfinancier zullen eerst worden voldaan vooraleer de betalingsverplichtingen (betaling van Rente en Aflossing) onder de Obligaties kunnen worden voldaan. Het is ook mogelijk dat betalingen onder de Obligaties niet worden toegestaan onder de Senior Vreemd Vermogen Projectfinancier. In geval van faillissement van de SPV kunnen de Obligatiehouders pas worden terugbetaald nadat de Senior Vreemd Vermogen Projectfinancier en de andere (wettelijk) bevoorrechte schuldeisers zijn voldaan. Omdat in een dergelijke situatie waarschijnlijk meerdere partijen tegelijkertijd aanspraak zullen maken op de resterende activa (de "boedel") van de SPV, lopen Obligatiehouders een groter risico dat zij niet volledig zullen worden terugbetaald.

Zelfs als de Hoofdkredietverstrekker de eersterangs zekerheden uitwint (verstrekt in verband met de

Hoofdlening), zullen de opbrengsten na een dergelijke uitwinning eerst toekomen aan de Hoofdkredietverstrekker en alleen aan de Uitgevende Instelling via de intra-companylening als er een restant is nadat alle betalingsverplichtingen (rente, aflossing, kosten, provisies en alle andere verschuldigde bedragen) die voortvloeien uit de Hoofdlening zijn voldaan.

De Obligatiehouders hebben een voorkeurspositie ten opzichte van de aandeelhouders van de Uitgevende Instelling. De Uitgevende Instelling zal geen dividend of andere uitkeringen doen aan haar aandeelhouders voordat de verplichtingen aan de Obligatiehouders zijn voldaan.

Andere algemene risico's

Wet en regelgeving. Er dient te worden opgemerkt dat het risico bestaat dat jurisprudentie, gewijzigde wet- en regelgeving of politieke besluitvorming in het algemeen de positie van de Obligatiehouders kan wijzigen. Dit kan mogelijk financiële, juridische en/of fiscale gevolgen hebben voor de SPV en de Uitgevende Instelling. Indien de financiële veronderstellingen van de Obligatie veranderen als gevolg van rechtspraak of gewijzigde wet- en regelgeving, kan de Uitgevende Instelling, krachtens de Obligatievoorwaarden, beslissen om de Obligaties vervroegd af te lossen. De financieringsmogelijkheden voor een vervroegde gedwongen terugbetaling door de Uitgevende Instelling zijn echter beperkt en kunnen met zich meebrengen dat de nominale waarde van een Obligatie (het depositobedrag van EUR 25,00 per Obligatie) niet volledig of helemaal niet kan worden terugbetaald aan de Obligatiehouders.

7. Financiële analyse

In principe worden de rente- en aflossingsverplichtingen uit hoofde van de Obligatielening gedekt door de kasstromen die samenhangen met de voorgenomen verwerving en exploitatie van het Portfolio van Solar Systems van ICGG Holding.

Disclaimer: In dit hoofdstuk zijn prognoses (verwachtingen) opgenomen door de Uitgevende Instelling. Er wordt uitdrukkelijk opgemerkt dat deze verwachtingen in een later stadium kunnen afwijken van de werkelijke situatie en resultaten, onder andere met betrekking tot de te produceren zonne-energie (uitgedrukt in kWh) en de als gevolg daarvan te genereren kasstromen. De in dit hoofdstuk en in de rest van het Informatie Memorandum opgenomen verwachtingen zijn louter illustratief van aard en gebaseerd op de in dit hoofdstuk opgenomen aannames. Aan de verwachtingen kunnen geen verdere rechten worden ontleend. Er is geen 'assurance' gegeven door een (register)accountant bij deze verwachtingen. Voor elke prognose geldt dat in het verleden behaalde resultaten geen garantie bieden voor de toekomst.

Het in dit hoofdstuk beschreven overzicht geeft inzicht in de kasstromen en het potentieel voor betaling van de jaarlijkse rentecoupon (de Rente) en aflossing aan de Senior Vreemd Vermogen Projectfinancier en de Obligatiehouders. De toelichtingen hieronder geven inzicht in de belangrijkste aannames en verwachtingen die ten grondslag liggen aan dit overzicht. Een kasstroomoverzicht is opgenomen in Bijlage 4. Dit overzicht is gebaseerd op verwachtingen en mag niet worden beschouwd als een uitputtende financiële analyse van de Uitgevende Instelling.

Algemeen

De Uitgevende Instelling wil financiering aantrekken via de Obligatiehouders ten bedrage van EUR 1.200.000. Deze fondsen zullen dan worden uitgeleend aan de SPV (Special Purpose Vehicle) via een intra-companylening. Dit betekent dat er twee niveaus van kasstromen zijn:

- De kasstromen op het niveau van de Uitgevende Instelling en
- De kasstromen op SPV-niveau.

Daarom hebben we aparte hoofdstukken waarin de kasstromen voor de twee afzonderlijke niveaus worden uitgelegd.

Kasstromen op Uitgevende Instellingniveau

Disclaimer: de Uitgevende Instelling is een actieve financiële holding met inkomsten uit investeringen en dividenden en salarissen aan zijn aandeelhouders die allemaal geen verband houden met de lening binnen de onderneming en het Portfolio van Zonnesystemen. Voor de lezers hebben we deze inkomsten en kosten buiten beschouwing gelaten.

Om de potentiële Obligatiehouder inzicht te geven in de mate waarin de Uitgevende Instelling aan haar toekomstige rente- en aflossingsverplichtingen kan voldoen, is een overzicht van verwachte toekomstige kasstromen bijgevoegd in Bijlage 4-A bij dit Informatie Memorandum. Ontvangsten en uitgaven worden toegerekend aan het jaar waarop ze betrekking hebben. De volgende veronderstellingen zijn gemaakt voor het kasstroomoverzicht van de Uitgevende Instelling, ICGG Holding SAS:

Timing

- Uitgiftedatum (start obligatie): 12 april 2024, laatste rente en aflossing op 21 januari 2029.
- Looptijd: De kasstromen worden gemodelleerd tot slechts 5 jaar, wat overeenkomt met de looptijd van de obligaties.
- Het kasstroomoverzicht wijkt af van de standaard boekjaren omdat jaar 1 overeenkomt met het eerste Productiejaar en niet met het eerste kalenderjaar.

Inkomsten en inter-companylening op Uitgevende Instellingniveau

De Uitgevende Instelling ontvangt inkomsten uit de intra-companylening. De belangrijkste veronderstellingen en prognoses ten behoeve van de inkomsten van de Uitgevende Instelling worden hieronder uiteengezet.

- De Uitgevende Instelling ontvangt EUR 1.200.00 aan obligatielening waarvan hij EUR 1.033.000 zal lenen via de intra-companylening aan de SPV;

- De intra-companylening heeft een looptijd van 5 jaar met volledige terugbetaling aan het einde van deze looptijd. In samenhang met de terugbetaling van de obligatiehouders;
- De intra-companylening heeft een vaste rente van 8,0%, die jaarlijks wordt betaald in samenhang met de rentebetalingen aan de obligatiehouders;
- Er zal een initiële lock-up periode zijn waardoor de SPV geen betalingen kan doen aan de Uitgevende Instelling. Om deze reden zal de Uitgevende Instelling EUR 198.000 aanhouden in een DSRA (Debt Service Reserve Account) om de initiële rentebetalingen aan de Obligatiehouders en de operationele kosten voor de Obligatielening te dekken. Deze DSRA zal worden vrijgemaakt na volledige vrijgave van de lock-up op SPV-niveau.

De factoren die de bovenvermelde veronderstellingen beïnvloeden, kunnen niet worden beïnvloed door de leden van de bestuurs-, leidinggevende of toezichthoudende organen van de Uitgevende Instelling.

Uitgaven op Uitgevende Instellingniveau

Kosten voor obligatieleningen zonder obligaties worden niet meegerekend voor lezersdoeleinden.

Eenmalige kosten. Dit zijn kosten die eenmalig moeten worden gemaakt in verband met de uitgifte van de Obligatie.

Vaste operationele kosten. Dit zijn de financiële administratiekosten van de obligaties. Alle operationele kosten worden geïndexeerd en stijgen met 2,0% per jaar. De financiële prognose omvat als bedrijfskosten:

De vermelde ‘totale bedrijfskosten’ worden verkregen door de afzonderlijke eenmalige, vaste en variabele bedrijfskosten bij elkaar op te tellen.

Belasting. Belasting wordt beïnvloed door inkomsten en kosten buiten de obligatielening. Aangenomen wordt dat de belastingen worden gedekt door de andere inkomsten en geen invloed hebben op de rente en aflossing van de obligatielening.

De factoren die de bovenvermelde veronderstellingen beïnvloeden, kunnen in zeer beperkte mate worden beïnvloed door de leden van de bestuurs-,

leidinggevende of toezichthoudende organen van de Uitgevende Instelling, aangezien de tarieven en voorwaarden al zijn vastgesteld op het moment van de Obligatie-uitgifte.

Resulterende kasstroom op het niveau van de Uitgevende Instelling

De resulterende kasstroom wordt verkregen door de uitgaven met betrekking tot financieringsactiviteiten af te trekken van de kasstroom die beschikbaar is voor rente en terugbetaling van Schuld. Het resulterende saldo is jaarlijks beschikbaar voor onder andere dividendbetalingen.

Het kasstroomoverzicht bevat geen dividendbetalingen. De reden hiervoor is dat deze betalingen zijn achtergesteld bij de betalingen aan de Obligatiehouders en dat er voorwaarden zijn verbonden aan de betaling ervan (zie hieronder). Wanneer echter aan deze voorwaarden wordt voldaan, zal een dividendbetaling kunnen plaatsvinden. Het cumulatieve saldo in het kasstroomoverzicht is daarom illustratief. In de praktijk worden dividendbetalingen inderdaad verwacht.

Winstuitkeringsbeleid op Uitgevende Instellingniveau

Alleen als de reserves volledig zijn en andere solvabiliteits- en liquiditeitsvereisten het toelaten, kunnen vrije kasstromen mogelijk worden uitgekeerd als winstdeling aan de Uitgevende Instelling en/of zijn Aandeelhouders. Dit zal altijd gebeuren na uitdrukkelijke toestemming van de Trustee.

Kasstromen op SPV-niveau

Om de potentiële Obligatiehouder inzicht te geven in de mate waarin de SPV aan haar toekomstige rente- en aflossingsverplichtingen kan voldoen, is in Bijlage 4-B bij dit Informatie Memorandum een overzicht opgenomen van de verwachte toekomstige kasstromen. Ontvangsten en uitgaven worden toegerekend aan het jaar waarop ze betrekking hebben. De volgende aannames zijn gemaakt voor het kasstroomoverzicht van de SPV:

Timing

- Start van de intra-companylening komt overeen met de start van de uitgifte van de lening (start Obligatie): 12 april 2024, laatste rente en aflossing op 21 januari 2029.
- Het model wordt uitgebreid met nog eens 15 jaar (20 jaar in totaal), wat overeenkomt met de duur van de FIT-inkomsten.
- Afschrijving: Lineaire afschrijving van het Portfolio van zonnepanelen in 20 jaar.
- Het kasstroomoverzicht wijkt af van de standaard boekjaren omdat jaar 1 overeenkomt met het eerste Productiejaar en niet met het eerste kalenderjaar.

Schuldverdeling op SPV-niveau

Schuld wordt uitgegeven vanuit:

- geeft de Senior Vreemd Vermogen Projectfinancier een EUR 11.447.348 Senior Vreemd Vermogen Projectfinanciering uit;
- de Uitgevende Instelling verstrekt een intra-companylening van 1.033.000 EUR;
- De aandeelhouders leveren EUR 233.000 eigen vermogen.

Het totaal van EUR 11.715.992 is geïnvesteerd in de aankoop van het Portfolio die bestaat uit individuele zonnepanelen.

Na 5 jaar loopt de intra-companylening af en moet deze volledig worden terugbetaald. De SPV en de Uitgevende Instelling verwachten een nieuwe mezzaninefinanciering aan te trekken om de intra-companylening te herfinancieren. Rente en lineaire terugbetaling op de mezzaninefinanciering zijn opgenomen in het kasstroommodel.

Inkomsten op SPV-niveau

Het verwachte rendement op de investering in het Portfolio van zonnepanelen is afhankelijk van een aantal veronderstellingen en prognoses. De belangrijkste aannames en voorspellingen ten behoeve van de inkomsten van de SPV worden hieronder uiteengezet.

- De verwachte hoeveelheid te produceren zonne-energie is ongeveer 1,208 kWh/kWp (P75). Dit wordt omgerekend naar 9.663.347 kWh in totaal in het eerste volledige jaar van exploitatie. Deze opbrengstverwachting is afgeleid van

verschillende rekenprogramma's. Om tot een gemiddelde opbrengst op lange termijn te komen, corrigeren we deze verwachte productie vervolgens met een jaarlijkse degradatiefactor voor zonnepanelen van 0,5% per jaar.

- De zonne-energie die wordt opgewekt met de zonnepanelen wordt verkocht tegen een vast Feed-in Tariff (FIT) via EDF. Het FIT-tarief staat vast voor een periode van 20 jaar. De resulterende opbrengst is een product van de hoeveelheid zonne-energie die elk jaar wordt geproduceerd en de vaste FIT.

De factoren die de bovenvermelde veronderstellingen beïnvloeden, kunnen niet worden beïnvloed door de leden van de bestuurs-, leidinggevende of toezichthoudende organen van de Uitgevende Instelling.

Uitgaven

De jaarlijks terugkerende kosten bestaan uit vaste bedrijfskosten (actieve controle, periodieke inspectie en onderhoud, verzekeringskosten en financiële administratiekosten van de SPV) en variabele bedrijfskosten, zijnde de financieringskosten en belastingen.

Eenmalige kosten. Dit zijn kosten die eenmalig moeten worden gemaakt in verband met de oprichting van de SPV.

Vaste bedrijfskosten. Alle bedrijfskosten worden geïndexeerd en stijgen gemiddeld met 1,5% per jaar. De financiële prognose omvat als bedrijfskosten:

- Kosten voor netaansluiting en meetdiensten;
- Kosten voor het verzekeren van het Portfolio van zonnepanelen;
- Beheer omvat taken zoals het beheren van diverse contracten van het Portfolio Zonnepanelen en het (doen) voeren van de financiële administratie waaronder het laten opstellen van een samenstellingsverklaring;
- Kosten voor bewaking, controle en service & onderhoud;
- Jaarlijkse leasekosten voor dakeigenaars.

De factoren die de bovenvermelde veronderstellingen beïnvloeden, kunnen in beperkte mate worden beïnvloed door de leden van de bestuurs-,

leidinggevende of toezichhoudende organen van de Uitgevende Instelling, in die zin dat als gevolg van de contractuele onderhandelingen die door hen moeten worden gevoerd, de kosten in beperkte mate hoger of lager kunnen zijn.

De vermelde 'totale bedrijfskosten' worden verkregen door de afzonderlijke eenmalige, vaste en variabele bedrijfskosten bij elkaar op te tellen.

Belasting. Er wordt uitgegaan van het belastingregime dat van toepassing is in 2024 (zie hoofdstuk 8). De SPV moet vennootschapsbelasting betalen over de winst na afschrijving.

De factoren die de bovenstaande hypothese met betrekking tot belastingen beïnvloeden, kunnen helemaal niet worden beïnvloed door de leden van de bestuurs-, leidinggevende of toezichhoudende organen van de Uitgevende Instelling.

De vermelde 'beschikbare kasstroom voor rente en schuldaflossing' wordt verkregen door belastingen af te trekken van de operationele kasstroom.

Uitgaven met betrekking tot financieringsactiviteiten. Naast de bedrijfskosten zijn er kosten die verband houden met financieringsactiviteiten. Dit zijn de rente en aflossing op de Senior Vreemd Vermogen Projectfinancier en de rente en aflossing op de intra-company lening en mezzanieneming na 5 jaar. De financieringskosten op de Senior Vreemd Vermogen Projectfinancier worden gespecificeerd in sectie 5. De financieringskosten op de intra-companylening zijn eerder in dit hoofdstuk gespecificeerd.

De factoren die de bovenvermelde veronderstellingen beïnvloeden, kunnen in zeer beperkte mate worden beïnvloed door de leden van de bestuurs-, leidinggevende of toezichhoudende organen van de Uitgevende Instelling, aangezien de tarieven en voorwaarden al zijn vastgesteld op het moment van de Obligatie-uitgifte.

Resulterende kasstroom op SPV-niveau

De resulterende kasstroom wordt verkregen door de uitgaven met betrekking tot financieringsactiviteiten af te trekken van de kasstroom die beschikbaar is voor rente en terugbetaling van Schuld. Het resulterende saldo is jaarlijks beschikbaar voor onder andere dividendbetalingen.

Het kasstroomoverzicht bevat geen dividendbetalingen. De reden hiervoor is dat deze betalingen zijn achtergesteld bij de betalingen aan de Senior Vreemd Vermogen Projectfinancier en de intra-company lening en dat er voorwaarden zijn verbonden aan de betaling ervan (zie hieronder). Wanneer echter aan deze voorwaarden wordt voldaan, zal een dividendbetaling kunnen plaatsvinden. Het cumulatieve saldo in het kasstroomoverzicht is daarom illustratief. In de praktijk worden dividendbetalingen inderdaad verwacht.

Winstuitkeringsbeleid op SPV-niveau

Alleen als de reserves volledig zijn en andere solvabiliteits- en liquiditeitsvereisten het toelaten, kunnen vrije kasstromen mogelijk als winstdeling worden uitgekeerd aan de Aandeelhouders. Dit zal altijd gebeuren na expliciete toestemming van de uitgevende instelling van de Senior Vreemd Vermogen Projectfinancier.

8. Belastinginformatie

Wij adviseren de (potentiële) Zon Obligatiehouders om de concrete fiscale gevolgen van het aanschaffen en aanhouden van een Zon Obligatie in zijn of haar specifieke geval af te stemmen met een belastingadviseur omdat denkbaar is dat de fiscale behandeling van een individuele houder van een Zon Obligatie anders is dan in de onderstaande algemene informatie beschreven staat.

Deze paragraaf bevat algemene informatie over de Nederlandse fiscale aspecten van het houden van een Zon Obligatie door in Nederland wonende particulieren en vennootschappen, die onder het Nederlandse belastingrecht vallen. Voor particulieren en vennootschappen gelden niet dezelfde belastingen.

Particuliere deelnemer

Bij een in Nederland wonende particuliere belegger die een Zon Obligatie aanschafft zal de waarde van de Zon Obligatie belast worden in de inkomstenbelasting. Of dit in Box 1 of Box 3 is hangt van uw situatie af:

- In **Box 3** betaalt u belasting over de waarde van uw bezittingen minus uw schulden. Voor iedereen geldt hierbij een heffingsvrij vermogen van EUR 57.000 (samen met een fiscale partner is dit EUR 114.000). Wanneer de waarde van uw bezittingen minus schulden hoger is dan deze vrijstelling, dan zal de waarde van de Zon Obligatie per saldo worden belast. Het effectieve tarief waartegen dit wordt belast is afhankelijk van de schijf waarin uw waarde van de grondslag sparen en beleggen valt.

- De waarde van de Zon Obligatie is gelijk aan de uitstaande nominale waarde van de Zon Obligatie aan het begin van het jaar (per 1 januari). De concrete hoogte van de betaling van de Rente is voor de fiscale behandeling van de Zon Obligatie in Box 3 niet relevant.

Een Zon Obligatie wordt (helaas) niet aangemerkt als een groene belegging.

- **Box 1.** Indien u samenwerkt met anderen in bijvoorbeeld een maatschap of een eenmanszaak, en de Zon Obligatie wordt tot het ondernemingsvermogen van de particuliere Zon Obligatiehouder gerekend of wordt aangemerkt als 'resultaat uit overige werkzaamheden', worden de met de Zon Obligatie behaalde resultaten belast als inkomsten uit werk en woning in Box 1. Dit inkomen is belast tegen een progressief tarief van maximaal 49,50% (tarief 2024).
- Bij het uitbetalen van de Rente door ICGG Holding, zal geen belasting ingehouden worden.

Zakelijke deelnemer

Indien de Zon Obligatie door een besloten vennootschap (of andere voor de vennootschapsbelasting belastingplichtige entiteit) wordt gehouden zullen de op de Zon Obligatie behaalde resultaten in beginsel belast worden bij de B.V. tegen het vennootschapsbelastingtarief van maximaal 25,8% (tarief 2024) rekening houdend met de financiële positie van de B.V.

9. Deelname Obligaties

Dit hoofdstuk beschrijft de wijze waarop u kunt deelnemen.

Deelname

De Inschrijving is geopend van **12 februari 2024 om 13:00 uur** tot en met **2 april 2024 om 23:59 uur**, met dien verstande dat de Uitgevende Instelling de opening van de Inschrijving vervroegd kan sluiten of, integendeel, kan verlengen.

Iedere ingezetene van de EU boven de 18 jaar (particulier of bedrijf) kan inschrijven op de Aanbieding. Deze Aanbieding is uitsluitend gericht op inwoners van de Europese Unie. Deelname is mogelijk vanaf EUR 250,00 (voor 10 Obligaties) tot een maximum van EUR 100.000,00 (4.000 Obligaties).

De Uitgevende Instelling zal vrij zijn in de toewijzing van Obligaties, met dien verstande dat de Uitgevende Instelling alles zal doen wat redelijkerwijze in haar macht ligt om Obligaties toe te wijzen in volgorde van de datum van inschrijving.

Het staat de Uitgevende Instelling vrij om zonder opgave van redenen geen, meer of minder Obligaties toe te kennen aan één of meer aanvragers, in afwijking van het voorgaande.

Inschrijving

Een verzoek tot deelname kan online worden gedaan door middel van ondertekening van het Inschrijfformulier. De ondertekening vindt plaats middels het uitvoeren van een iDeal betaling per Obligatie conform de instructies vermeld op <https://www.zonnepanelendelen.nl/project/azolis/> en het digitale Inschrijfformulier.

Na de afsluiting van de inschrijvingsperiode zal de Uitgevende Instelling de Obligaties toewijzen zoals beschreven in deze sectie. Ten laatste op 12 april 2024, zullen bevestigingen van de toewijzingen worden verstuurd naar de Obligatiehouders. Vervolgens zal de Uitgifte plaatsvinden, eveneens op 12 april 2024. Deze handelingen zullen worden vastgelegd door Akte van Uitgifte van de Uitgevende Instelling. De Obligatiehouders zullen op de hoogte worden

gebracht van de toewijzing van de Obligaties door middel van een elektronische bevestiging (e-mail) van de Trustee.

Geïnteresseerden die geen Obligaties toegekend krijgen door overdracht zullen ook op de hoogte worden gebracht. Zo snel mogelijk na de uitgiftedatum, maar niet later dan 12 april 2024, zal de Uitgevende Instelling op de website, <https://www.zonnepanelendelen.nl/project/azolis/>, aankondigen hoeveel Obligaties effectief zijn uitgegeven.

Betaling

Het te betalen bedrag is EUR 25,00 per Obligatie; er worden geen Uitgiftekosten in rekening gebracht. Deze betaling geschiedt direct bij inschrijving via een iDEAL-betaling. Dit bedrag wordt gestort op een betaalrekening aangehouden bij de Betalingspartner van Zonnepanelendelen B.V., tot de dag dat de Obligatie ingaat en u als inschrijver een bevestiging van de toekenning heeft ontvangen.

Na acceptatie van de inschrijving op de Obligatie ontvangt de inschrijver een schriftelijke bevestiging van de toewijzing en wordt het bedrag gelijktijdig met de uitgifte van de Obligatie overgemaakt van de betaalrekening bij de Betalingspartner naar de rekening van ICGG Holding. Indien de inschrijver een betaling heeft gedaan maar geen toewijzing ontvangt, zal het totaal betaalde bedrag van EUR 25,00 per Obligatie binnen vijf (5) werkdagen na 12 april 2024 worden teruggestort op het bankrekeningnummer waarvan de oorspronkelijke betaling is gedaan. Er zal geen rente worden betaald op het terugbetaalde bedrag.

Let op! Indien het verschuldigde inlegbedrag voor een Zon Obligatie niet voor 12 april 2024 op de door Zonnepanelendelen B.V. hiertoe aangewezen Betalingspartner (zoals vermeld in het Inschrijfformulier) is ontvangen, dan behoudt de Uitgevende Instelling zich het recht voor om zonder opgave van redenen de reeds gedane toewijzing in te trekken. ZonnepanelenDelen of de Uitgevende Instelling aanvaarden geen enkele aansprakelijkheid

voor enig verlies of schade die een gegadigde daardoor
lijdt.

Bijlage 1 - Definities

In dit Informatie Memorandum, met inbegrip van de bijlagen, hebben de hierna te noemen woorden de volgende betekenis, tenzij duidelijk anders is aangegeven.

Aanbieding	De Aanbieding om in te schrijven op de Obligatie zoals beschreven in dit Informatie Memorandum.
AFM	Autoriteit Financiële Markten
Obligatielening	Het totaal van de Obligaties uitgegeven door de Uitgevende Instelling met een totale nominale waarde van niet meer dan EUR 1.200.000 .
Obligatie(s)	Een obligatie uitgegeven en geregistreerd door de Uitgevende Instelling, met een nominale waarde van EUR 25,00 waaraan de rechten verbonden zijn zoals uiteengezet in de voorwaarden verbonden aan de Obligaties zoals vervat in de Obligatievoorwaarden.
Obligatievoorwaarden	De voorwaarden en bepalingen van de Obligatie beschreven in dit Informatie Memorandum.
Obligatiehouder	Houder van een Obligatie die onderworpen is aan de inschrijvingsprocedure beschreven in Afdeling 9. Participatie Obligaties.
Informatiebrochure	De informatiebrochure is gepubliceerd op https://www.zonnepanelendelen.nl/project/azolis/ .
Informatie Memorandum	Dit document gedateerd 7 februari 2024, samen met de bijlagen.
Rente	De jaarlijkse rentecoupon gedragen door elk van de Obligaties op hun uitstaande Hoofdsom, met ingang vanaf de Uitgiftedatum tot de Expiratiedatum, afhankelijk van, en gelijk aan 6,0%
Renteperiode	Periode van de 12 maanden te rekenen vanaf de datum van Uitgifte van de Obligaties waarover Rente betaalbaar is aan de houders van de Obligaties.
Uitgevende Instelling	ICGG Holding SAS gevestigd op 3 Rue Paul Tavernier in 77300 Fontainebleau.
Productie	Hoeveelheid elektriciteit opgewekt door een Zonnestroomsysteem zoals geregistreerd door 1 (of meer) gecertificeerde Brutoproductiemeters.
Inschrijfformulier	Het formulier dat wordt gebruikt om in te schrijven op een of meer Obligaties.
Senior Vreemd Vermogen Projectfinancier	Verstrekker van de Senior Vreemd Vermogen Projectfinanciering, in dit geval Credit du Nord
Senior Vreemd Vermogen Projectfinanciering	De financiering verstrekt door de Senior Vreemd Vermogen Projectfinancier. De financiering is uitsluitend gebaseerd op de terugbetalingscapaciteit van de kasstromen uit het Portfolio van zonnepanelen. Deze financiering is het minst risicovol aangezien deze de hoogste rang heeft in de volgorde van uitbetalingen (zoals uiteengezet in Hoofdstuk 5).
Zonnedeel	Andere naam voor een Obligatie. Marketingmaterialen kunnen (ook) verwijzen naar Zonnedelen in plaats van Obligaties.
Zonnestroomsysteem	Een fotovoltaïsch Zonnestroomsysteem bestaande uit zonnepanelen, inclusief omvormers, montagemateriaal en bijbehorende kabels en aansluitingen.
Akte van overdracht	Overeenkomst waarin de voorwaarden worden uiteengezet tussen een Obligatiehouder (de verkoper) die zijn Obligatie(s) overdraagt aan een (nieuwe) Obligatiehouder (de verkrijger)
Wft	Wet Financieel Toezicht

Bijlage 2 - Overzicht van belangrijke data

Start inschrijvingsperiode	12 februari 2024	
Einde inschrijvingsperiode	2 april 2024	+ 50 dagen na start inschrijvingsperiode
Toewijzing	12 april 2024	+ 10 dagen na het einde van de inschrijvingsperiode
Bekendmaking # Obligaties	12 april 2024	+ 10 dagen na het einde van de inschrijvingsperiode
Uitgiftedatum	12 april 2024	+ 10 dagen na het einde van de inschrijvingsperiode
Aanvang Rente periode	12 april 2024	Gelijktijdig met de Uitgiftedatum
Einde renteperiode	11 april 2024 van elk jaar	+ 364 dagen
Uitbetaling 1e Rente jaar 1	2 mei 2025	+ 12 maanden en 21 dagen na de Uitgiftedatum.
Uitbetaling Rente jaar 2 tm/ 5	2 mei van elk jaar	+ 21 dagen na afloop van de renteperiode
Expiratiedatum	12 april 2024 van 2029	+ 5 jaar na uitgiftedatum



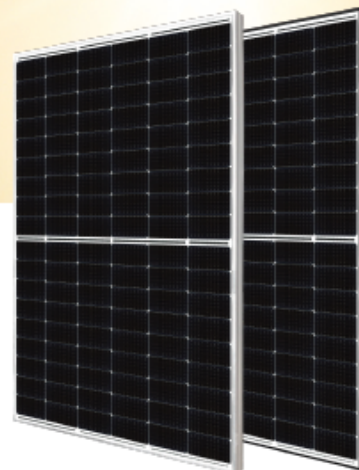

Bijlage 3 - Technische specificaties PV installatie





HiKu6 Mono PERC

395 W ~ 420 W
CS6R-395 | 400 | 405 | 410 | 415 | 420MS

MORE POWER

-  Module power up to 420 W
Module efficiency up to 21.5 %
-  Lower LCOE & system cost
-  Comprehensive LID / LeTID mitigation technology, up to 50% lower degradation
-  Better shading tolerance

MORE RELIABLE

-  Minimizes micro-crack impacts
-  Heavy snow load up to 5400 Pa, wind load up to 2400 Pa*

*Black frame product can be provided upon request.

12 Years Enhanced Product Warranty on Materials and Workmanship*

25 Years Linear Power Performance Warranty*

1st year power degradation no more than 2%
Subsequent annual power degradation no more than 0.55%

*According to the applicable Canadian Solar Limited Warranty Statement.

MANAGEMENT SYSTEM CERTIFICATES*

ISO 9001 : 2015 / Quality management system
ISO 14001 : 2015 / Standards for environmental management system
ISO 45001 : 2018 / International standards for occupational health & safety
IEC62941 : 2019 / Photovoltaic module manufacturing quality system

PRODUCT CERTIFICATES*

IEC 61215 / IEC 61730 / CE / MCS / UKCA
UL 61730 / IEC 61701 / IEC 62716 / IEC 63126 Level1 / IEC 60068-2-68
UNI 9177 Reaction to Fire: Class 1 / Take-e-way



* The specific certificates applicable to different module types and markets will vary, and therefore not all of the certifications listed herein will simultaneously apply to the products you order or use. Please contact your local Canadian Solar sales representative to confirm the specific certificates available for your Product and applicable in the regions in which the products will be used.

CSI Solar Co., Ltd. is committed to providing high quality solar photovoltaic modules, solar energy and battery storage solutions to customers. The company was recognized as the No. 1 module supplier for quality and performance/price ratio in the IHS Module Customer Insight Survey. Over the past 22 years, it has successfully delivered over 100 GW of premium-quality solar modules across the world.

* For detailed information, please refer to the Installation Manual.

CSI Solar Co., Ltd.

199 Lushan Road, SND, Suzhou, Jiangsu, China, 215129, www.csisolar.com, support@csisolar.com

ENGINEERING DRAWING (mm)

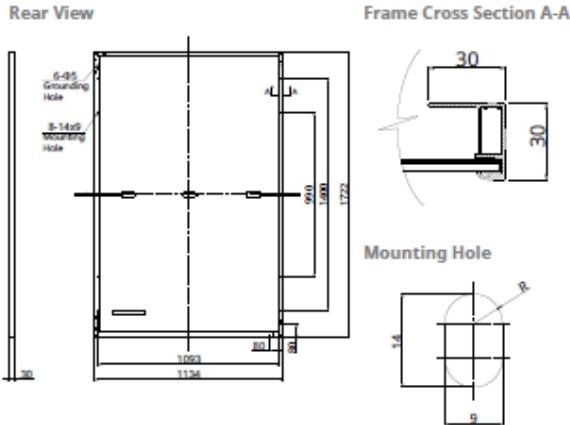

CS6R-405MS / I-V CURVES

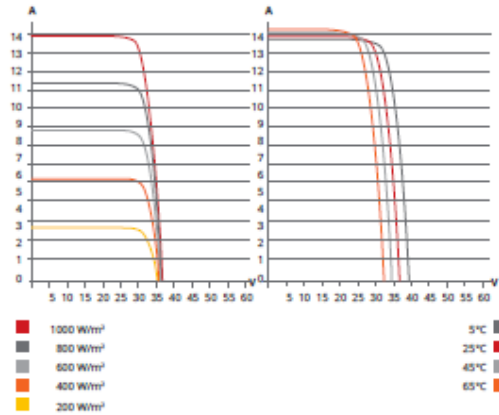

ELECTRICAL DATA | STC*

CS6R	395MS	400MS	405MS	410MS	415MS	420MS
Nominal Max. Power (P _{max})	395 W	400 W	405 W	410 W	415 W	420 W
Opt. Operating Voltage (V _{mp})	30.6 V	30.8 V	31.0 V	31.2 V	31.4 V	31.6 V
Opt. Operating Current (I _{mp})	12.91 A	12.99 A	13.07 A	13.15 A	13.23 A	13.31 A
Open Circuit Voltage (V _{oc})	36.6 V	36.8 V	37.0 V	37.2 V	37.4 V	37.6 V
Short Circuit Current (I _{sc})	13.77 A	13.85 A	13.93 A	14.01 A	14.09 A	14.17 A
Module Efficiency	20.2%	20.5%	20.7%	21.0%	21.3%	21.5%
Operating Temperature	-40°C ~ +85°C					
Max. System Voltage	1500V (IEC/UL) or 1000V (IEC/UL)					
Module Fire Performance	TYPE 1 (UL 61730 1500V) or TYPE 2 (UL 61730 1000V) or CLASS C (IEC 61730)					
Max. Series Fuse Rating	25 A					
Application Classification	Class A					
Power Tolerance	0 ~ + 10 W					

* Under Standard Test Conditions (STC) of Irradiance of 1000 W/m², spectrum AM 1.5 and cell temperature of 25°C.

MECHANICAL DATA

Specification	Data
Cell Type	Mono-crystalline
Cell Arrangement	108 [2 X (9 X 6)]
Dimensions	1772 x 1134 x 30 mm (67.8 x 44.6 x 1.18 in)
Weight	21.3 kg (47.0 lbs)
Front Cover	3.2 mm tempered glass with anti-reflective coating
Frame	Anodized aluminium alloy,
J-Box	IP68, 3 bypass diodes
Cable	4 mm ² (IEC), 12 AWG (UL)
Connector	T6 or MC4 or MC4-EVO2 or MC4-EVO2A
Cable Length (Including Connector)	Portrait: 350 mm (16.1 in) (+) / 250 mm (11.4 in) (-); landscape: 1100 mm (43.3 in)*
Per Pallet	35 pieces
Per Container (40' HQ)	910 pieces

* For detailed information, please contact your local Canadian Solar sales and technical representatives.

ELECTRICAL DATA | NMOT*

CS6R	395MS	400MS	405MS	410MS	415MS	420MS
Nominal Max. Power (P _{max})	296 W	300 W	304 W	307 W	311 W	315 W
Opt. Operating Voltage (V _{mp})	28.7 V	28.9 V	29.1 V	29.2 V	29.4 V	29.6 V
Opt. Operating Current (I _{mp})	10.33 A	10.39 A	10.45 A	10.52 A	10.58 A	10.65 A
Open Circuit Voltage (V _{oc})	34.6 V	34.8 V	35.0 V	35.1 V	35.3 V	35.5 V
Short Circuit Current (I _{sc})	11.09 A	11.15 A	11.21 A	11.28 A	11.34 A	11.41 A

* Under Nominal Module Operating Temperature (NMOT), Irradiance of 800 W/m² spectrum AM 1.5, ambient temperature 20°C, wind speed 1 m/s.

TEMPERATURE CHARACTERISTICS

Specification	Data
Temperature Coefficient (P _{max})	-0.34 % / °C
Temperature Coefficient (V _{oc})	-0.26 % / °C
Temperature Coefficient (I _{sc})	0.05 % / °C
Nominal Module Operating Temperature	41 ± 3°C

PARTNER SECTION



* The specifications and key features contained in this datasheet may deviate slightly from our actual products due to the on-going innovation and product enhancement. CSI Solar Co., Ltd. reserves the right to make necessary adjustment to the information described herein at any time without further notice.

Please be kindly advised that PV modules should be handled and installed by qualified people who have professional skills and please carefully read the safety and installation instructions before using our PV modules.

CSI Solar Co., Ltd.

199 Lushan Road, SND, Suzhou, Jiangsu, China, 215129, www.csisolar.com, support@csisolar.com

June, 2023. All rights reserved, PV Module Product Datasheet V2.2_EN

Harvest the Sunshine

DEEP BLUE 3.0 Light



415W MBB Half-cell Module
JAM54S30 390-415/MR Series

Introduction

Assembled with 11BB PERC cells, the half-cell configuration of the modules offers the advantages of higher power output, better temperature-dependent performance, reduced shading effect on the energy generation, lower risk of hot spot, as well as enhanced tolerance for mechanical loading.

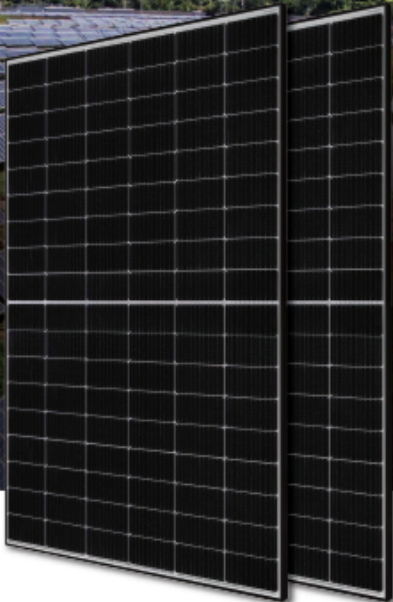

Higher output power



Lower LCOE



Less shading and lower resistive loss



Better mechanical loading tolerance

Superior Warranty

- 12-year product warranty
- 25-year linear power output warranty

0.55% Annual Degradation Over 25 years

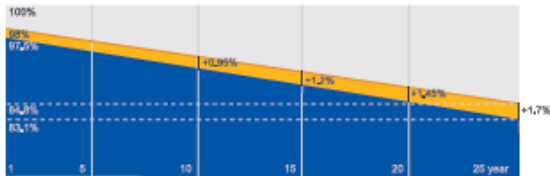

■ New linear power warranty ■ Standard module linear power warranty

Comprehensive Certificates

- IEC 61215, IEC 61730, UL 61215, UL 61730
- ISO 9001: 2015 Quality management systems
- ISO 14001: 2015 Environmental management systems
- ISO 45001: 2018 Occupational health and safety management systems
- IEC 62941: 2019 Terrestrial photovoltaic (PV) modules - Quality system for PV module manufacturing



JASOLAR

www.jasolar.com

Specifications subject to technical changes and tests, JA Solar reserves the right of final interpretation.



MECHANICAL DIAGRAMS

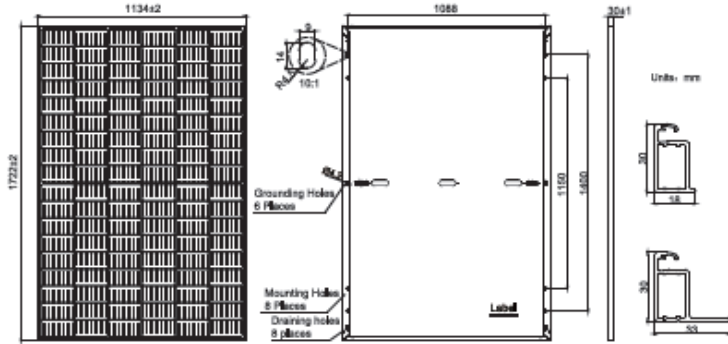

Remark: customized frame color and cable length available upon request

SPECIFICATIONS

Cell	Mono
Weight	19,5kg
Dimensions	1722±2mm×1134±2mm×30±1mm
Cable Cross Section Size	4mm ² (IEC) , 12 AWG(UL)
No. of cells	108(6x18)
Junction Box	IP68, 3 diodes
Connector	QC 4, 10-35/ MC4-EVO2A
Cable Length (Including Connector)	Portrait: 200mm(+)/300mm(-); Landscape: 1100mm(+)/1100mm(-)
Front Glass	2,8mm
Packaging Configuration	36pcs/Pallet 936pcs/40HQ Container

ELECTRICAL PARAMETERS AT STC

TYPE	JAM54S30 -390/MR	JAM54S30 -395/MR	JAM54S30 -400/MR	JAM54S30 -405/MR	JAM54S30 -410/MR	JAM54S30 -415/MR
Rated Maximum Power(P _{max}) [W]	390	395	400	405	410	415
Open Circuit Voltage(V _{oc}) [V]	36,85	36,88	37,07	37,23	37,32	37,45
Maximum Power Voltage(V _{mp}) [V]	30,64	30,84	31,01	31,21	31,45	31,81
Short Circuit Current(I _{sc}) [A]	13,61	13,70	13,79	13,87	13,95	14,02
Maximum Power Current(I _{mp}) [A]	12,73	12,81	12,90	12,98	13,04	13,13
Module Efficiency [%]	20,0	20,2	20,5	20,7	21,0	21,3
Power Tolerance	0→+5W					
Temperature Coefficient of I _{sc} (α _{Isc})	+0,045%/°C					
Temperature Coefficient of V _{oc} (β _{Voc})	-0,275%/°C					
Temperature Coefficient of P _{max} (γ _{Pmp})	-0,350%/°C					
STC	Irradiance 1000W/m ² , cell temperature 25°C, AM1,5G					

Remark: Electrical data in this catalog do not refer to a single module and they are not part of the offer, They only serve for comparison among different module types.

ELECTRICAL PARAMETERS AT NOCT

TYPE	JAM54S30 -390/MR	JAM54S30 -395/MR	JAM54S30 -400/MR	JAM54S30 -405/MR	JAM54S30 -410/MR	JAM54S30 -415/MR
Rated Max Power(P _{max}) [W]	294	298	302	306	310	314
Open Circuit Voltage(V _{oc}) [V]	34,62	34,75	34,88	35,12	35,23	35,37
Max Power Voltage(V _{mp}) [V]	28,87	29,08	29,26	29,47	29,72	29,89
Short Circuit Current(I _{sc}) [A]	10,89	10,98	11,03	11,10	11,16	11,22
Max Power Current(I _{mp}) [A]	10,18	10,25	10,32	10,38	10,43	10,50
NOCT	Irradiance 800W/m ² , ambient temperature 20°C, wind speed 1m/s, AM1,5G					

OPERATING CONDITIONS

Maximum System Voltage	1000V/1500V DC
Operating Temperature	-40°C → +85°C
Maximum Series Fuse Rating	25A
Maximum Static Load, Front*	5400Pa(112lb/ft ²)
Maximum Static Load, Back*	2400Pa(50lb/ft ²)
NOCT	45±2°C
Safety Class	Class II
Fire Performance	UL Type 1

CHARACTERISTICS

Current-Voltage Curve JAM54S30-405/MR

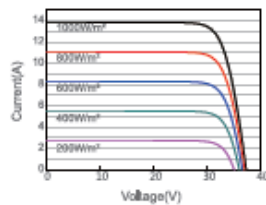

Power-Voltage Curve JAM54S30-405/MR

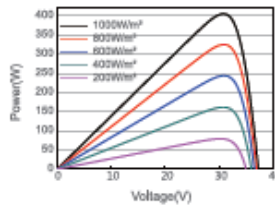

Current-Voltage Curve JAM54S30-405/MR

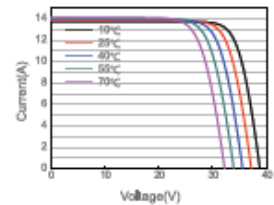

SUN2000-100KTL-M1 Smart PV Controller



Smart

Smart I-V Curve Diagnosis supported



Efficient

Max. efficiency 98.8%



Safe

Fuse free design



Reliable

Type II surge arresters for DC & AC

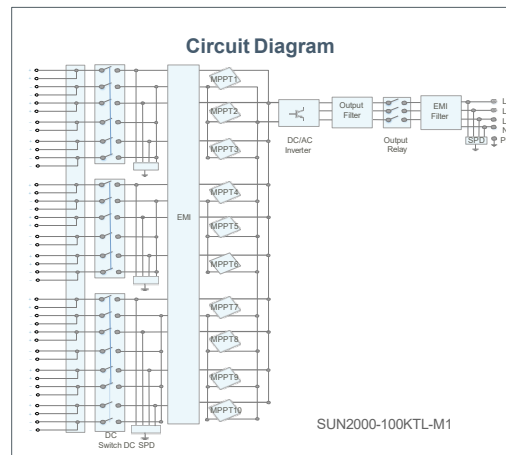
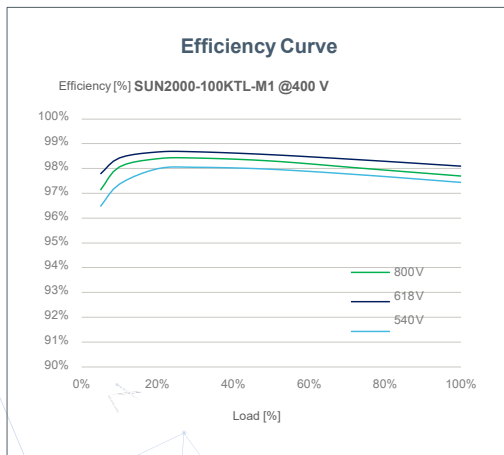

SOLAR.HUAWEI.COM/AU/

SUN2000-100KTL-M1
Technical Specification

Technical Specification	SUN2000-100KTL-M1
Efficiency	
Max. Efficiency	98.8%
European Efficiency	98.6%
Input	
Max. Input Voltage	1,100 V
Max. Current per MPPT	26 A
Max. Short Circuit Current per MPPT	40 A
Start Voltage	200 V
MPPT Operating Voltage Range	200 V ~ 1,000 V
Rated Input Voltage	600 V
Number of Inputs	20
Number of MPP Trackers	10
Output	
Rated AC Active Power	100,000 W
Rated AC Apparent power	100,000 VA
Max. AC Apparent Power	110,000 VA
Max. AC Active Power (cosφ=1)	110,000 W
Rated Output Voltage	400 V, 3W + PE
Rated AC Grid Frequency	50 Hz / 60 Hz
Rated Output Current	144.4 A
Max. Output Current	160.4 A
Adjustable Power Factor Range	0.8 LG ... 0.8 LD
Max. Total Harmonic Distortion	<3%
Protection	
Input-side Disconnection Device	Yes
Anti-islanding Protection	Yes
AC Overcurrent Protection	Yes
DC Reverse-polarity Protection	Yes
PV-array String Fault Monitoring	Yes
DC Surge Arrester	Type II
AC Surge Arrester	Type II
DC Insulation Resistance Detection	Yes
Residual Current Monitoring Unit	Yes
Communication	
Display	LED Indicators, Bluetooth/WLAN + APP
RS485	Yes
USB	Yes
MBUS	Yes (isolation transformer required)
General Data	
Dimensions (W x H x D)	1,035 x 700 x 365mm (40.7 x 27.6x 14.4 inch)
Weight (with mounting plate)	90 kg (187.4 lb.)
Operating Temperature Range	-25°C ~ 60°C (-13°F ~ 140°F)
Cooling Method	Smart Air Cooling
Max. Operating Altitude	4,000 m (13,123 ft.)
Relative Humidity	0 ~ 100%
DC Connector	Staubli MC4
AC Connector	Waterproof Connector + OT/DT Terminal
Protection Degree	IP66
Topology	Transformerless
Nighttime Power Consumption	≤ 3.5W
Country of Manufacture	China
Standard Compliance (more available upon request)	
Safety	EN/IEC 62109-1, EN/IEC 62109-2, IEC 62116
Grid Connection Standards	AS/NZS 4777.2 2020

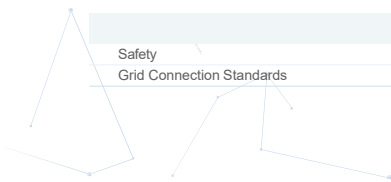

SOLAR.HUAWEI.COM/AU/

Bijlage 4 - A - Kasstroomoverzicht Uitgevende instelling / ICGG Holding

In het kasstroomoverzicht voor de Uitgevende Instelling zijn geen veronderstelde belastingen opgenomen. De Uitgevende Instelling heeft wel andere inkomsten en kosten die van invloed zijn op de toepasselijke belastingen. Voor het gemak van de lezer hebben we deze andere inkomsten en kosten buiten beschouwing gelaten.

ICGG Holding SAS OR ISSUER
Cash flow Statement (excluding VAT)

Period	TOTAAL	2024	2025	2026	2027	2028
Debt Deposits						
Equity		30				
Bonds Loan		1.200	-	-	-	-
Total deposits from financing activities	1.230	1.230	-	-	-	-
	1.230					
Investment into Azolis Developpement						
Intra company loan	1.033	1.033	-	-	-	-
Total investments	1.033	1.033	-	-	-	-
	-					
Subtotal		198	-	-	-	-
Income from intercompany loan						
Interest	413	-	-	248	83	83
Repayment		-	-	-	-	1.033
BOP/IC loan		1.033	1.033	1.033	1.033	1.033
Total income	1.446	-	-	248	83	1.115
	-					
Operational costs						
One-off start-up costs	-42	-42	-	-	-	-
Variable OPEX	-	-	-	-	-	-
Fixed OPEX	-30	-6	-6	-6	-6	-6
Total OPEX	-72	-48	-6	-6	-6	-6
	-					
Operational cash flow	1.374	-48	-6	242	77	1.109
Taxes						
Income taxes						
Total taxes	-	-	-	-	-	-
Cash reserved for Bonds Loan			78	-	170	174
Available cash flow for Bonds Loan	1.994	150	72	242	246	1.284
Debt service Bonds Loan						
Interest Bonds Loan	-360	-72	-72	-72	-72	-72
BOP Bonds Loan		-	-	-	-	-
Repayment Bonds Loan	-1.200	-	-	-	-	-1.200
Total debt service Bonds Loan	-1.560	-72	-72	-72	-72	-1.272
DSCR Bonds Loan	1,28	2,08	1,00	3,36	3,42	1,01
Reservations						
Cash Reserved for Bonds Loan		78	-	170	174	12

Bijlage 4 - B - Kasstroomoverzicht SPV

Azolis Developpement SAS OR SPV
Cash Flow Statement (excluding VAT)

Period	TOTAAL	2021	2022	2023	2024	2025	2026	2027	2028	2029	2030	2031	2032	2033	2034	2035	2036	2037	2038	2039	2040	2041	2042	2043
% Degradation	-	1%	5%	100%	99,5%	99,0%	98,5%	98,0%	97,5%	97,0%	96,5%	96,0%	95,5%	95,0%	94,5%	94,0%	93,5%	93,0%	92,5%	92,0%	91,5%	91,0%	90,5%	90,0%
Production (kWh)	184.086.764	96.633	434.851	9.663.347	9.615.030	9.566.714	9.518.397	9.470.080	9.421.764	9.373.447	9.325.130	9.276.813	9.228.497	9.180.180	9.131.863	9.083.546	9.035.230	8.986.913	8.938.596	8.890.279	8.841.963	8.793.646	8.745.329	
Debt Deposits																								
Equity		1.265,64			(0.032,50)																			
Intra company loan					1.032,50																			
Re-finance loan									1.032,50															
Senior loan	10.447,35				10.447,35																			
Total deposits from financing activities	10.447,35	1.265,64			10.447,35				1.032,50															
Investments into assets																								
PV-systems																								
Replating inverters	11.715,99				11.715,99																			
Total investments	11.715,99				11.715,99																			
Subtotal		1.265,64			(0.268,64)				1.032,50															
Operational income																								
Income from PV-System																								
Feed-in income	23.586,33	0,04	10,30	45,14	1.051,91	1.172,29	1.173,98	1.175,68	1.177,40	1.179,13	1.180,88	1.182,65	1.184,44	1.186,25	1.188,07	1.189,91	1.191,77	1.193,65	1.195,54	1.197,45	1.199,38	1.201,32	1.192,23	1.171,99
Total income	23.586,33	0,04	10,30	45,14	1.051,91	1.172,29	1.173,98	1.175,68	1.177,40	1.179,13	1.180,88	1.182,65	1.184,44	1.186,25	1.188,07	1.189,91	1.191,77	1.193,65	1.195,54	1.197,45	1.199,38	1.201,32	1.192,23	1.171,99
Operational costs																								
One-off start-up costs																								
Variable OPEX																								
Fixed OPEX	(9.960,72)	(9,14)	(75,86)	(133,82)	(150,14)	(158,73)	(161,55)	(165,02)	(175,54)	(191,99)	(197,59)	(200,74)	(203,95)	(207,22)	(210,55)	(213,95)	(217,41)	(220,39)	(216,45)	(206,70)	(207,42)	(211,73)	(216,18)	(226,96)
Total OPEX	(9.960,72)	(9,14)	(75,86)	(133,82)	(150,14)	(158,73)	(161,55)	(165,02)	(175,54)	(191,99)	(197,59)	(200,74)	(203,95)	(207,22)	(210,55)	(213,95)	(217,41)	(220,39)	(216,45)	(206,70)	(207,42)	(211,73)	(216,18)	(226,96)
Operational cash flow	13.625,61	(8,10)	(65,56)	(88,69)	901,77	1.013,56	1.012,43	1.010,66	1.001,86	987,14	983,29	981,91	980,49	979,03	977,52	975,96	974,36	973,25	971,09	969,75	961,66	960,00	976,05	945,03
Taxes																								
Income taxes																								
Total taxes	(936,28)			(1,41)	(1,68)	(6,47)	18,83						8,80)	(11,57)	(13,36)	(16,26)	(19,28)	(22,41)	(25,95)	(29,49)	(40,12)	(65,84)	(61,22)	(61,68)
Available cash flow for Senior Loan	12.689,33				900,09	977,10	1.011,25	1.010,66	1.001,86	987,14	983,29	981,91	979,69	967,46	964,16	959,70	955,08	950,85	943,14	941,27	951,54	924,16	914,83	883,36
Senior debt service																								
Interest Senior debt	4.766,09				(197,48)	(427,78)	(440,27)	(393,34)	(375,30)	(357,15)	(338,94)	(321,63)	(304,48)	(287,77)	(270,21)	(252,70)	(235,47)	(218,49)	(201,79)	(185,39)	(169,27)	(153,40)	(137,80)	(122,40)
Repayment on senior debt	(10.331,54)				(183,79)	(399,50)	(412,28)	(437,26)	(435,96)	(435,20)	(440,60)	(465,30)	(480,70)	(499,56)	(518,11)	(538,40)	(560,48)	(584,79)	(611,27)	(640,53)	(672,00)	(708,80)	(750,83)	(808,97)
DSRF and other financing costs	(49,87)			(2,21)	(2,38)	(2,50)	(2,50)	(2,50)	(2,50)	(2,50)	(2,50)	(2,50)	(2,50)	(2,50)	(2,50)	(2,50)	(2,50)	(2,50)	(2,50)	(2,50)	(2,50)	(2,50)	(2,50)	(2,49)
Total debt service	(15.147,10)			(2,21)	(883,59)	(829,56)	(825,55)	(822,90)	(813,76)	(794,85)	(792,09)	(789,43)	(786,74)	(783,83)	(780,82)	(777,72)	(774,45)	(771,14)	(767,83)	(764,45)	(761,00)	(757,53)	(754,29)	(751,13)
ADSCR Senior	1,26x				2,35x	1,18x	1,25x	1,23x	1,23x	1,24x	1,24x	1,24x	1,24x	1,23x	1,23x	1,23x	1,23x	1,23x	1,23x	1,23x	1,22x	1,22x	1,21x	1,19x
Available cash flow for Intra company loan	4.083,24			(2,12)	536,51	147,77	205,71	187,75	188,10	192,29	191,20	190,48	188,95	188,63	188,34	188,19	188,03	187,91	187,87	187,91	169,52	156,03	160,53	328,22
Debt service Intra company																								
Interest Intra company loan	(413,00)				(82,60)	(82,60)	(82,60)	(82,60)	(82,60)	(82,60)														
BOP Intra company loan					1.032,50	1.032,50	1.032,50	1.032,50	1.032,50															
Repayment Intra company loan	(1.032,50)																							
Total debt service Intra company loan	(1.445,50)				(82,60)	(82,60)	(82,60)	(82,60)	(82,60)															
ADSCR Senior + Intra company loan	1,26x				1,33x	1,07x	1,14x	1,23x	1,25x															
Debt service Re-finance loan																								
Interest Re-finance loan	(660,80)									(82,60)	(77,09)	(71,59)	(66,08)	(60,57)	(55,07)	(49,56)	(44,05)	(38,55)	(33,04)	(27,53)	(22,03)	(16,52)	(11,01)	(5,51)
BOP Re-finance loan					1.032,50	963,67	894,83	826,00	757,17	688,33	619,50	550,67	481,83	413,00	344,17	275,33	206,50	137,67	68,83					
Repayment Re-finance loan	(1.032,50)																							
Total debt service Re-finance loan	(1.693,30)									(82,60)	(77,09)	(71,59)	(66,08)	(60,57)	(55,07)	(49,56)	(44,05)	(38,55)	(33,04)	(27,53)	(22,03)	(16,52)	(11,01)	(5,51)
ADSCR Senior + Re-finance loan	1,06x									1,04x	1,05x	1,06x	1,06x	1,06x	1,07x	1,07x	1,07x	1,08x	1,09x	1,09x	1,09x	1,08x	1,07x	1,06x
Cash available for dividends	1.971,72	1.265,64		(2,21)	(834,74)	65,17	123,11	105,15	105,50	40,86	45,27	52,06	54,23	59,44	63,59	67,74	72,33	77,10	77,55	78,66	70,67	80,68	253,88	
Cummulative cash available for dividends	1.971,72	1.265,64	1.265,64	1.263,43	428,69	493,87	616,97	722,13	827,63	868,48	913,76	965,82	1.015,84	1.070,09	1.129,53	1.193,11	1.260,85	1.333,18	1.410,28	1.497,83	1.566,48	1.637,16	1.717,84	1.971,72

Bijlage 5 - Statuten Stichting Zonedelers

1. BEGRIPSBEPALINGEN

1.1 In deze statuten wordt verstaan onder:

Bestuur: betekent het bestuur van de Stichting;

Schriftelijk: betekent bij brief, telefax of e-mail, of bij boodschap die via een ander gangbaar communicatiemiddel wordt overgebracht en op schrift kan worden ontvangen, mits de identiteit van de verzender met afdoende zekerheid kan worden vastgesteld;

Uitgevende Instelling: iedere overeenkomstig het bepaalde in artikel 5.2 aangewezen Uitgevende Instelling (in dit geval Zonneweide BrabantEnergie 1 B.V., een besloten vennootschap met beperkte aansprakelijkheid met zetel in Sint-Oedenrode en kantoorhoudende te Alfred Nobelstraat 3a, 5491DB Sint-Oedenrode);

Vergadering van Zon Obligatiehouders: betekent de vergadering van houders van Zon Obligaties als bedoeld in artikel 9 van deze statuten;

Zon Obligatiehouders: betekent houders van één of meer Zon Obligaties;

Zon Obligaties: betekent obligaties uitgegeven door een Uitgevende Instelling elk met een nominale waarde van vijftieng euro (EUR 25,00), of zodanige andere nominale waarde als bepaald bij de uitgifte van de betreffende Zon Obligaties.

2. NAAM EN ZETEL

2.1 De Stichting draagt de naam: Stichting Zonedelers.

2.2 De Stichting heeft haar zetel in de gemeente Amsterdam.

3. DOEL

De Stichting heeft ten doel:

a het naar eigen inzicht behartigen van de belangen van de Zon Obligatiehouders, met

inachtneming van de op de genoemde Zon Obligaties toepasselijke voorwaarden;

b het uitoefenen van alle aan de Zon Obligaties verbonden rechten, waaronder begrepen het uitoefenen van stemrechten op de Zon Obligaties, in het belang van de Zon Obligatiehouders;

c het beheren en administreren van de Zon Obligaties, waaronder begrepen het registreren en informeren van Zon Obligatiehouders;

d het houden van zekerheden ten behoeve van de Zon Obligatiehouders en het uitoefenen van rechten verbonden aan genoemde zekerheden;

en al hetgeen met het vorenstaande verband houdt of daartoe bevorderlijk kan zijn, alles in de ruimste zin van het woord.

4. BESTUUR: SAMENSTELLING, BENOEMING, DEFUNGEREN

4.1 Het bestuur van de Stichting bestaat uit een door het bestuur vast te stellen aantal van één of meer natuurlijke personen of rechtspersonen. Een niet voltallig bestuur behoudt zijn bevoegdheden.

4.2 Bestuurders worden benoemd door het bestuur. In ontstane vacatures wordt zo spoedig mogelijk voorzien.

4.3 Indien het bestuur uit meer dan één persoon bestaat, wijst het uit zijn midden een voorzitter aan en kan het voorts uit zijn midden een secretaris benoemen.

4.4 Een bestuurder defungeert:

a door zijn overlijden, in geval van een bestuurder-natuurlijk persoon, of door zijn ontbinding, in geval van een bestuurder-rechtspersoon;

b door zijn aftreden;

c doordat hij failliet wordt verklaard, surseance van betaling aanvraagt of verzoekt om toepassing van de schuldsaneringsregeling als bedoeld in de Faillissementswet;

d door zijn ondercuratelestelling, alsmede door een rechterlijke beslissing waarbij een bewind over één of meer van zijn goederen wordt ingesteld;

e door zijn ontslag, verleend door de rechtbank in de gevallen in de wet voorzien;

f door zijn ontslag verleend door het bestuur.

4.5 Iedere bestuurder kan te allen tijde door het bestuur worden geschorst.

4.6 Een schorsing van een bestuurder kan één of meer malen worden verlengd, maar kan in totaal niet langer duren dan drie maanden. Is na verloop van die tijd geen beslissing genomen omtrent de opheffing van de schorsing of over ontslag, dan eindigt de schorsing.

5. BESTUUR: TAKEN EN BEVOEGDHEDEN

5.1 Het bestuur is belast met het besturen van de Stichting.

5.2 Het bestuur is bevoegd om andere rechtspersonen of personenvennootschappen aan te wijzen als Uitgevende Instelling bij besluit genomen met ten minste twee derden van de uitgebrachte stemmen in een vergadering waarin ten minste de helft van de in functie zijnde bestuurders aanwezig of vertegenwoordigd is.

6. BESTUUR: VERTEGENWOORDIGING

6.1 De Stichting wordt vertegenwoordigd door het bestuur.

6.2 Het bestuur kan besluiten tot het verlenen van volmacht aan één of meer derden, om de Stichting binnen de grenzen van die volmacht te vertegenwoordigen.

7. BESTUUR: BESLUITVORMING

7.1 Bestuursvergaderingen worden gehouden zo dikwijls een bestuurder een bestuursvergadering bijeenroept, doch ten minste één maal per jaar.

7.2 Tot bijeenroeping van een bestuursvergadering is iedere bestuurder bevoegd en wel schriftelijk onder opgaaf van de te behandelen onderwerpen, op een termijn van ten minste zeven dagen. Indien de bijeenroeping niet schriftelijk is geschied, of onderwerpen aan de orde komen die niet bij de oproeping zijn vermeld, dan wel de bijeenroeping is geschied op een termijn korter dan zeven dagen, is besluitvorming niettemin mogelijk, mits de vergadering voltallig is en geen van de bestuurders zich alsdan tegen besluitvorming verzet.

7.3 Bestuursvergaderingen worden gehouden ter plaatse te bepalen door degene die de vergadering bijeenroept.

7.4 Toegang tot de vergaderingen hebben de bestuurders alsmede zij die door de ter vergadering aanwezige bestuurders worden toegelaten. Een bestuurder kan zich door een schriftelijk door hem daartoe gevolmachtigd medebestuurder ter vergadering doen vertegenwoordigen. Een bestuurder kan ten hoogste één medebestuurder ter vergadering vertegenwoordigen.

7.5 Iedere bestuurder heeft één stem. Alle besluiten waaromtrent bij deze statuten niet anders is bepaald worden genomen met volstrekte meerderheid van de uitgebrachte stemmen. Blanco stemmen en ongeldige stemmen gelden als niet uitgebracht. Staken de stemmen bij verkiezing van personen dan beslist het lot; staken de stemmen bij een andere stemming, dan is het voorstel verworpen.

7.6 De vergaderingen worden geleid door de voorzitter; bij diens afwezigheid voorziet de vergadering zelf in haar leiding.

7.7 Van het verhandelde in de vergadering worden notulen opgemaakt.

7.8 Besluiten van het bestuur kunnen ook buiten vergadering worden genomen, schriftelijk of op andere wijze, mits het desbetreffende voorstel aan alle in functie zijnde bestuurders is voorgelegd en geen van hen zich tegen de desbetreffende wijze van

besluitvorming verzet. Van een besluit buiten vergadering dat niet schriftelijk is genomen wordt een verslag opgemaakt. Schriftelijke besluitvorming geschiedt door middel van schriftelijke verklaringen van alle in functie zijnde bestuurders.

8. BOEKJAAR EN JAARSTUKKEN

8.1 Het boekjaar van de Stichting valt samen met het kalenderjaar.

8.2 Het bestuur is verplicht van de vermogenstoestand van de Stichting en van alles betreffende de werkzaamheden van de Stichting naar de eisen die voortvloeien uit deze werkzaamheden, op zodanige wijze een administratie te voeren en de daartoe behorende boeken, bescheiden en andere gegevensdragers op zodanige wijze te bewaren, dat te allen tijde de rechten en verplichtingen van de Stichting kunnen worden gekend.

8.3 Het bestuur is verplicht jaarlijks binnen zes maanden na afloop van het boekjaar een balans en een staat van baten en lasten van de Stichting te maken en op papier te stellen.

8.4 Het bestuur kan, alvorens tot vaststelling van de in artikel 7.3 hiervoor bedoelde stukken over te gaan, deze doen onderzoeken door een door hem aan te wijzen accountant. Deze brengt omtrent zijn onderzoek verslag uit aan het bestuur.

8.5 Het bestuur is verplicht de in de voorgaande leden bedoelde boeken, bescheiden en andere gegevensdragers gedurende zeven jaren te bewaren, onverminderd het bepaalde in artikel 7.6 hiervoor.

8.6 De op een gegevensdrager aangebrachte gegevens, uitgezonderd de op papier gestelde balans en staat van baten en lasten, kunnen op een andere gegevensdrager worden overgebracht en bewaard, mits de overbrenging geschiedt met juiste en volledige weergave der gegevens en deze gegevens gedurende de volledige bewaartijd beschikbaar zijn en binnen redelijke tijd leesbaar kunnen worden gemaakt.

9. VERGADERING VAN ZON OBLIGATIEHOUDERS

9.1 Vergaderingen van Zon Obligatiehouders worden gehouden zo dikwijls het bestuur zulks wenselijk acht. Tevens is het bestuur, op schriftelijk en gemotiveerd verzoek daartoe van (a) een Uitgevende Instelling of (b) houders van ten minste één en vijftig procent (51%) van het totale nominale bedrag aan uitstaande Zon Obligaties, verplicht een Vergadering van Zon Obligatiehouders bijeen te roepen. Indien aan zodanig verzoek niet binnen veertien dagen gevolg wordt gegeven, zijn de verzoekers zelf tot bijeenroeping bevoegd.

9.2 De bijeenroeping van een Vergadering van Zon Obligatiehouders geschiedt schriftelijk onder opgave van de te behandelen onderwerpen, op een termijn van ten minste vijftien dagen. Indien de bijeenroeping niet schriftelijk is geschied, of onderwerpen aan de orde komen die niet bij de oproeping zijn vermeld, dan wel de bijeenroeping is geschied op een termijn korter dan vijftien dagen, is besluitvorming niettemin mogelijk mits (i) alle Zon Obligatiehouders ter vergadering aanwezig zijn of vertegenwoordigd worden, (ii) geen hunner zich alsdan tegen besluitvorming verzet en (iii) de vergadering met voorkennis van het bestuur wordt gehouden.

9.3 Vergaderingen van Zon Obligatiehouders worden gehouden in de gemeente waar de Stichting statutair is gevestigd.

9.4 Toegang tot de Vergadering van Zon Obligatiehouders hebben de Zon Obligatiehouders, de bestuurders van de Stichting alsmede van een Uitgevende Instelling, alsmede zij, die daartoe door de Vergadering van Zon Obligatiehouders zijn uitgenodigd. Een houder van één of meer Zon Obligaties kan zich door een schriftelijk door hem daartoe gevolmachtigde ter vergadering doen vertegenwoordigen.

9.5 Elke Zon Obligatiehouder heeft recht op het uitbrengen van een aantal stemmen gelijk aan het gezamenlijke nominale bedrag van zijn Zon Obligaties gedeeld door de gemiddelde nominale waarde van alle uitgegeven Zon Obligaties (naar beneden afgerond), met een minimum van één stem. Indien gestemd dient te worden over een besluit dat enkel betrekking heeft op één specifieke Uitgevende Instelling, dan hebben alleen de Zon Obligatie houders die in het bezit zijn van

een Zon Obligatie die is uitgegeven door deze Uitgevende instelling recht op het uitbrengen van een aantal stemmen gelijk aan het gezamenlijke nominale bedrag van zijn door deze Uitgevende instelling uitgegeven Zon Obligaties gedeeld door de gemiddelde nominale waarde van alle uitgegeven Zon Obligaties (naar beneden afgerond) behorende bij deze Uitgevende instelling, met een minimum van één stem.

9.6 Alle besluiten waaromtrent bij deze statuten niet anders is bepaald worden genomen met een meerderheid van twee derden van de uitgebrachte stemmen. Blanco stemmen worden geacht niet te zijn uitgebracht.

9.7 Bij het staken van stemmen omtrent andere onderwerpen dan de verkiezing van personen beslist het lot.

9.8 Alle stemmingen geschieden mondeling, tenzij een ter vergadering aanwezige Zon Obligatiehouder schriftelijke stemming verlangt, in welk geval gestemd wordt door middel van ongetekende stembriefjes.

9.9 De Vergadering van Zon Obligatiehouders wordt geleid door een door het bestuur al dan niet uit zijn midden aan te wijzen voorzitter. Indien op deze wijze niet in een voorzitter wordt voorzien, dan voorziet de Vergadering van Zon Obligatiehouders daar zelf in.

9.10 Van het verhandelde in de Vergadering van Zon Obligatiehouders worden door een daartoe door de voorzitter van de vergadering aan te wijzen persoon notulen opgemaakt welke in en door dezelfde of de eerstvolgende vergadering worden vastgesteld en ten blijke daarvan door de voorzitter en de notulist ondertekend.

9.11 De voorzitter kan bepalen dat van het verhandelde een notarieel proces-verbaal wordt opgemaakt. Het notarieel proces-verbaal wordt mede ondertekend door de voorzitter.

9.12 De Vergadering van Zon Obligatiehouders kan ook op andere wijze dan in vergadering besluiten nemen, mits (i) zulks geschiedt met voorkennis van het bestuur, (ii) alle Zon Obligatiehouders in de

gelegenheid worden gesteld hun stem uit te brengen en (iii) zij allen schriftelijk hebben verklaard zich niet tegen deze wijze van besluitvorming te verzetten.

Een besluit is alsdan genomen zodra de vereiste meerderheid van het aantal stemmen schriftelijk vóór het voorstel is uitgebracht.

9.13 Van een buiten vergadering genomen besluit wordt door het bestuur een relaas opgemaakt dat tezamen met de hiervoor in artikel 8.12 bedoelde stukken bij de notulen wordt gevoegd.

10. STATUTENWIJZIGING

10.1 Het bestuur is bevoegd de statuten te wijzigen na voorafgaande goedkeuring van de Vergadering van Zon Obligatiehouders.

10.2 Bij de oproeping tot de vergadering waarin een statutenwijziging zal worden voorgesteld, dient een afschrift van het voorstel, bevattende de woordelijke tekst van de voorgestelde wijziging, te worden gevoegd.

10.3 Een statutenwijziging treedt eerst in werking nadat daarvan een notariële akte is opgemaakt. Tot het doen verlijden van die akte is iedere bestuurder bevoegd.

11. ONTBINDING

11.1 Het bestuur is bevoegd de Stichting te ontbinden.

11.2 Hetgeen na voldoening van schuldeisers aan vermogen van de Stichting resteert, wordt door de vereffenaars bestemd voor de Zon Obligatiehouders, zo veel mogelijk in overeenstemming met het doel van de Stichting, dan wel bestemd voor een nader door de vereffenaars vast te stellen ideëel of sociaal doel.

11.3 Na de ontbinding geschiedt de vereffening door het bestuur. Het bestuur kan besluiten andere personen tot vereffenaar te benoemen.

11.4 Na afloop van de vereffening blijven de boeken, bescheiden en andere gegevensdragers van de ontbonden Stichting gedurende de bij de wet

voorgeschreven termijn onder berusting van de door de vereffenaars aangewezen persoon.

11.5 Op de vereffening zijn overigens de bepalingen van Titel 1, Boek 2 van het Burgerlijk Wetboek van toepassing.

Bijlage 6 - Obligatievoorwaarden

In deze Bondvoorwaarden worden de volgende termen en definities, zowel in meervoud als enkelvoud, in dezelfde betekenis gebruikt als in de Algemene Voorwaarden Gebruiker/Belegger Zonnepanelendelen, tenzij uitdrukkelijk anders vermeld.

DEFINITIES EN INTERPRETATIE

In deze Obligatievoorwaarden zullen de woorden die hieronder worden vermeld, de volgende betekenis hebben tenzij duidelijk anders aangegeven:

Aflossingsbedrag: betekent het bedrag waarnaar wordt verwezen in Artikel 6.3;

Akte van Uitgifte van Obligaties: betekent de onderhandse akte van Uitgifte van Obligaties waarbij de Obligaties worden uitgegeven en geleverd aan ZPD voor opname in een Verzameldepot in overeenstemming met de Wge;

Algemene Voorwaarden Gebruiker/Belegger Zonnepanelendelen: heeft de betekenis als vermeld in de Algemene Voorwaarden Gebruiker/Belegger Zonnepanelendelen

Bestuur: het management van de Trustee.

Management: betekent het management van de Uitgevende Instelling;

Datum van Vervroegde Aflossing: heeft de betekenis die eraan wordt gegeven in Artikel 6.2;

Expiratiedatum: heeft de betekenis die eraan wordt gegeven in Artikel 6.1;

Filiaal: elke persoon, rechtspersoon of vennootschap waarmee een persoon, rechtspersoon of vennootschap in een groep is verbonden;

Informatie Memorandum : heeft de betekenis die daaraan wordt gegeven in de Algemene Voorwaarden Gebruiker/Belegger Zonnepanelendelen d.d. <<DATUM_IM>>;

Inschrijfformulier: het formulier zoals gedefinieerd in de Algemene Voorwaarden Gebruiker/Belegger Zonnepanelendelen, zoals beschreven in Hoofdstuk 9 van het Informatie Memorandum ;

Inschrijvingsperiode: de periode bedoeld in artikel 3.1;

Investeerder: heeft de betekenis zoals gedefinieerd in de Algemene Voorwaarden Gebruiker/Belegger Zonnepanelendelen;

Looptijd: de periode bedoeld in artikel 2.4;

Obligatie: zoals gedefinieerd in de Algemene Voorwaarden Gebruiker/Belegger Zonnepanelendelen betekent een vordering uitgegeven en geregistreerd door de Uitgevende Instelling ingevolge de Akte van Uitgifte van Obligaties, waaraan de rechten verbonden zijn zoals beschreven in deze Obligatievoorwaarden;

Obligatiehouder betekent een Belegger en houder van één of meerdere Obligatie(s), die (i) voldaan heeft aan alle opschortende voorwaarden zoals vermeld in het Inschrijvingsformulier (met inbegrip van de daarin vermelde betalingsverplichtingen) en (ii) voor wiens rekening Obligaties werden uitgegeven voor opname in het Verzameldepot;

Obligatielening: betekent het totaal van de Obligaties uitgegeven door de Uitgevende Instelling met een totale nominale waarde van niet meer dan **EUR 1.200.000.**

Obligatievoorwaarden: betekent deze voorwaarden, die van toepassing zijn op de Obligaties en waarin de Algemene Voorwaarden Gebruiker/Belegger Zonnepanelendelen van toepassing zijn verklaard. De Obligatievoorwaarden zijn ook opgenomen in het Informatie Memorandum ;

Projectregister Wge: betekent het register, dat gekoppeld is aan het Register Wge en informatie bevat zoals vermeld in artikel 10.2 van de Obligatievoorwaarden;

Uitgevende instelling Register: betekent het register van Obligatiehouders als bedoeld in artikel 10 van de Obligatievoorwaarden, dat door de Uitgevende instelling dient te worden bijgehouden indien ZPD geen obligaties aanhoudt overeenkomstig de Wge;

Register Wge: betekent de administratie van het Verzameldepot met betrekking tot de Obligaties gehouden door ZPD ten behoeve van Obligatiehouders, waaruit de gegevens als bedoeld in artikel 9 van de Obligatievoorwaarden blijken alsmede

het aandeel in het betreffende Verzameldepot van een individuele Obligatiehouder, welk aandeel overeenkomt met het aantal genummerde Obligaties dat conform de Wge ten behoeve van de betreffende Obligatiehouder aan ZPD is geleverd en dat ZPD voor de Obligatiehouder in het Verzameldepot houdt en administreert;

Rente: heeft de betekenis die eraan wordt gegeven in artikel 5.1;

Schriftelijk: betekent door middel van (elektronische) communicatiemiddelen voor zover het door de wet of jurisprudentie als geldig schriftelijk bewijs wordt beschouwd;

Senior Vreemd Vermogen Projectfinancier: verstrekker van de Senior Vreemd Vermogen Projectfinanciering, op de datum van het Informatie Memorandum, Credit du Nord

Senior Vreemd Vermogen Projectfinanciering: De financiering verstrekt door de Senior Vreemd Vermogen Projectfinancier, zoals van tijd tot tijd gewijzigd, aangepast, verhoogd, overgedragen of geherfinancierd (door de huidige Senior Vreemd Vermogen Projectfinancier of door een nieuwe partij);

Depositodatum: betekent de datum waarop het bedrag van de Obligatie ter beschikking wordt gesteld van de Uitgevende instelling;

Curator: Stichting Zonnedelaers, in haar hoedanigheid van vertegenwoordiger van de Obligatiehouders, gevestigd aan de James Wattstraat 77K, 1097 DL, Amsterdam, ingeschreven in het handelsregister van de Kamer van Koophandel Amsterdam onder nummer 62979795, vertegenwoordigd door ZonnepanelenDelen B.V.;

Uitgevende Instelling: ICGG Holding SAS;

Uitgiftedatum: betekent de datum waarop de Uitgifte van een Obligatie wordt geregistreerd in het Register in overeenstemming met Artikel 3.7, naar verwachting op 12 april 2024;

Uitgifteprijs: betekent het bedrag betaalbaar door een Obligatiehouder voor een Obligatie in overeenstemming met artikel 3.6;

Uitstaande Hoofdsom: betekent van tijd tot tijd het totale bedrag van de nominale waarde van een Obligatie, zoals weergegeven in het Register;

Wge: betekent Wet giraal effectenverkeer;

Werkdag: een dag die geen zaterdag, zondag of algemeen erkende feestdag in Nederland is;

ZonnepanelenDelen B.V.: de besloten vennootschap Zonnepanelendelen B.V. met adres James Wattstraat 77 K, 1097 DL te Amsterdam, ingeschreven bij de

Kamer van Koophandel onder nummer 56170319, ("ZPD");

Zonnestroomsysteem: een fotovoltaïsch zonnestroomsysteem bestaande uit zonnepanelen inclusief omvormers, montage materiaal en bijbehorende kabels en aansluitingen, zoals nader beschreven in het Informatie Memorandum en zoals (zal worden) geïnstalleerd op de daken.

Andere gebruikte definities met een hoofdletter hebben de betekenis die daaraan wordt gegeven in de Algemene Voorwaarden Gebruiker/Belegger Zonnepanelendelen en het Informatie Memorandum .

1 ALGEMENE VERPLICHTINGEN

1.1 De Uitgevende Instelling zal geen nieuwe schulden aangaan anders dan de schulden of vorderingen die voortvloeien uit haar normale bedrijfsvoering of de schulden die verband houden met het Portfolio van Zonnesystemen, de Obligatielening of schulden om de voornoemde schulden aan te passen of te vervangen.

1.2 Een wijziging of beëindiging van de Projectcontracten (specifiek de intra-company lening) is alleen mogelijk met toestemming van de Trustee.

1.3 Een verandering in de aandeelhouders of het management van de Uitgevende Instelling is niet toegestaan zonder de voorafgaande schriftelijke toestemming van de Trustee. De Trustee zal de toestemming niet weigeren op onredelijke gronden.

1.4 De Uitgevende Instelling zal andere activiteiten uitvoeren dan de exploitatie van de Intra-vennootschapslening.

1.5 De Uitgevende Instelling zal geen desinvesteringen doen zonder de voorafgaande schriftelijke toestemming van de Trustee.

1.6 De Uitgevende Instelling zal geen dividenduitkering of andere uitkering in contanten doen indien in enig jaar niet kan worden voldaan aan de betalingsverplichting(en) aan de Obligatiehouders. Bovendien zal er ook geen dividenduitkering, of andere uitkering in contanten, plaatsvinden indien dergelijke uitkering ertoe leidt dat er minder dan 6

maanden aan rente en aflossing ten voordele van de Obligatiehouders beschikbaar is of wordt in liquiditeit.

2 VERPLICHTINGEN

2.1 De Uitgevende Instelling kan maximaal 24.000 Obligaties uitgeven onder de voorwaarden zoals uiteengezet in deze Obligatievoorwaarden, waarmee een maximumbedrag van **EUR 24.000** kan worden geleend van de Obligatiehouders. Door het loutere feit van het verkrijgen van Obligaties, worden de Obligatiehouders geacht kennis te hebben genomen van en in te stemmen met de voorwaarden van de Obligaties zoals uiteengezet in deze Obligatievoorwaarden.

2.2 De Obligaties worden uitgegeven door de Uitgevende Instelling als girale effecten op naam in overeenstemming met de Wge. Dienovereenkomstig worden de Obligaties geleverd aan ZPD ter opname in het Verzameldepot als bedoeld in artikel 12 Wge.

2.3 De Obligaties zijn op naam en genummerd vanaf O1. Er zullen geen obligatiecertificaten worden uitgegeven van de Obligaties.

2.4 De Obligaties vormen rechtstreekse en onvoorwaardelijke verbintenissen van de Uitgevende Instelling die onderling dezelfde rang hebben zonder enig verschil in voorkeur.

2.5 De looptijd van de Obligaties vangt aan op de Uitgiftedatum en eindigt op de Expiratiedatum (de "Looptijd"), waarna de Obligaties zullen worden terugbetaald overeenkomstig Artikel 6, dit alles onverminderd het recht van de Uitgevende Instelling om over te gaan tot vervroegde terugbetaling zoals bedoeld in Artikel 6.2 en 6.3.

2.6 De Uitgevende Instelling zal altijd gerechtigd zijn om elke vordering die zij heeft op een Obligatiehouder, al dan niet voor of namens zichzelf, al dan niet opeisbaar of voorwaardelijk, te verrekenen met elke tegenvordering, al dan niet opeisbaar of voorwaardelijk of indirect, van de Obligatiehouder op zichzelf. Vorderingen in vreemde valuta zullen worden vereffend tegen de wisselkoers op de dag van vereffening.

3 REGISTRATIE EN UITGIFTE

3.1 De periode gedurende dewelke kan ingeschreven worden op de Obligaties loopt van 12 februari 2024, 13:00 tot en met 12 januarith 2024, 23:59 (de "Inschrijvingsperiode"). De Uitgevende Instelling behoudt zich het recht voor om de Inschrijvingsperiode te verlengen, te verkorten en op te schorten, in welk geval de Uitgiftedatum eveneens kan vervroegd of uitgesteld worden.

3.2 Inschrijving op de Obligaties gebeurt door het elektronisch invullen van het Inschrijvingsformulier door de Investeerder. Door in te schrijven bevestigt de Investeerder kennis te hebben genomen van de Obligatievoorwaarden en van de Algemene Voorwaarden Gebruiker/Belegger Zonnepanelendelen alsook de Obligatievoorwaarden en de Algemene Voorwaarden Gebruiker/Belegger Zonnepanelendelen te aanvaarden. Het doen van de betaling na invulling daarvan door de Investeerder geldt als ondertekening van het Inschrijfformulier. Het Inschrijvingsformulier bevat een herroepbaar Aanbieding aan de Uitgevende Instelling om in te schrijven op Obligaties vanaf de datum van ondertekening. Toewijzing van Obligaties en aanvaarding van deze Aanbieding (en dus wilsovereenstemming tussen de Investeerder en de Uitgevende Instelling) gebeurt door middel van de Akte van Uitgifte van Obligaties.

3.3 Toewijzing van Obligaties door de Uitgevende Instelling zal in principe plaatsvinden in de volgorde van ontvangst van inschrijvingen via het Inschrijvingsformulier, via <https://www.zonnepanelendelen.nl/project/azolis/>.

3.4 De Uitgevende Instelling behoudt zich te allen tijde het recht voor om de aanbieding van, inschrijving op of Uitgifte van Obligaties stop te zetten of op te schorten of om inschrijvingsaanvragen geheel of gedeeltelijk te weigeren zonder verdere opgave van redenen. De Uitgevende Instelling zal de Trustee hiervan schriftelijk in kennis stellen. In dat geval zal elk bedrag dat reeds werd betaald door of namens de aanvrager in dat verband door de Uitgevende Instelling worden terugbetaald op de rekening van oorsprong niet later dan vijf (5) Werkdagen na weigering of opschorting.

3.5 Binnen vijf (5) Werkdagen na het einde van de Inschrijvingsperiode zal de Uitgevende Instelling de

Trustee op de hoogte brengen van de toewijzing van de Obligaties. De Obligatiehouders zullen op de hoogte worden gebracht van de toewijzing van de Obligaties door middel van een elektronische bevestiging (e-mail) van de Trustee namens de Uitgevende Instelling met betrekking tot het Inschrijvingsformulier ingevuld door de Investeerder.

3.6 De Uitgifte van Obligaties zal plaatsvinden door middel van een Akte van Uitgifte van Obligaties tegen betaling van een prijs per Obligatie gelijk aan 100% van de nominale waarde per Obligatie (de "Uitgifteprijs"). Betaling van de Uitgifteprijs, indien van toepassing verminderd met het toepasselijke depotbedrag, zal geschieden door overschrijving of een iDEAL betaling naar de betaalrekening gehouden bij de Betalingspartner van de Uitgevende Instelling zoals aangegeven op het Inschrijvingsformulier. De Uitgifteprijs moet uiterlijk op de in het Inschrijvingsformulier vermelde datum worden ontvangen, tenzij de Uitgevende instelling uitdrukkelijk anders heeft bepaald. Als de Uitgifteprijs niet is betaald in overeenstemming met het Inschrijvingsformulier binnen de daartoe vastgestelde periode, behoudt de Uitgevende Instelling zich het recht voor om de inschrijving te weigeren en de toegewezen Obligaties anderszins toe te wijzen, onverminderd haar recht om in dat geval andere maatregelen te nemen die zij gepast acht.

3.7 De Uitgevende instelling zal uiterlijk zes (6) Werkdagen na afloop van de inschrijvingsperiode, en ontvangst van de Uitgifteprijs per Obligatie, besluiten tot uitgifte van Obligaties en zal de Trustee daarvan in kennis stellen. ZPD zal verplicht zijn de Obligatiehouder in te schrijven in het Register binnen vijf (5) Werkdagen na ontvangst van voornoemde mededeling.

3.8 Een Obligatiehouder houdt minimaal 1 Obligatie en maximaal 4.000 Obligaties.

4LEVERING EN ADMINISTRATIE VAN OBLIGATIES

4.1 Uitgifte van Obligaties geschiedt bij Akte van Uitgifte aan ZPD als intermediair ter opname in het Verzameldepot overeenkomstig het bepaalde in artikel 12 Wge. ZPD is als intermediair belast met het beheer van het Verzameldepot.

4.2 Wanneer de Uitgevende Instelling de Obligaties levert aan ZPD, verwerven de Obligatiehouders, ten behoeve van wie de Obligaties zijn uitgegeven, rechten in het Verzameldepot als deelnemers. Iedere Obligatiehouder heeft recht op een evenredig deel van het Verzameldepot, overeenstemmend met het aantal Obligaties dat aan ZPD is geleverd als tussenpersoon voor die bepaalde Obligatiehouder.

4.3 ZPD houdt de administratie van het Verzameldepot (het Register Wge) in digitale vorm bij in overeenstemming met de wettelijke verplichtingen. ZPD houdt het Register Uitgevende Instelling waar van toepassing *namens de Uitgevende Instelling in digitale vorm bij*. De Uitgevende instelling heeft toegang tot het Register Wge en het Register Uitgevende instelling. Er worden geen certificaten van aandelen in het Verzameldepot uitgegeven. Het Register Wge of Register Uitgevende Instelling, of enig deel daarvan, geldt als volledig bewijs van hetgeen daarin is vervat, behoudens tegenbewijs geleverd door de betreffende Obligatiehouder.

4.5 Een Obligatiehouder dient ZPD onmiddellijk in kennis te stellen van iedere wijziging in de gegevens zoals vermeld in artikel 10. Een wijziging is pas van kracht nadat de Obligatiehouder ZPD hiervan schriftelijk in kennis heeft gesteld en ZPD de wijziging aan de Obligatiehouder heeft bevestigd.

4.6 De Obligatiehouders kunnen informatie met betrekking tot hun Obligaties uit het Wge Register en Project Register Wge inzien via de website van ZPD met een door ZPD aan hen verstrekte inlogcode. Op verzoek van een Obligatiehouder en met inachtneming van de Algemene Voorwaarden Gebruiker/Belegger Zonnepanelendelen, zal ZPD aan de betreffende Obligatiehouder kosteloos een account ter beschikking stellen om de voor de betreffende Obligatiehouder van toepassing zijnde informatie zoals vermeld in het Wge Register, Project Register Wge en het Issuer Register in te zien.

4.7 Het is de Obligatiehouders verboden de Obligaties uit te lenen, te verpanden of te bezwaren met een zekerheidsrecht of vruchtgebruik zonder voorafgaande schriftelijke toestemming van ZPD.

Iedere bezwaring zal, nadat voormelde toestemming is verkregen, plaatsvinden krachtens de Wge.

4.8 Indien (i) ZPD in haar hoedanigheid van Intermediair zelf Deelnemer is in het Verzameldepot en (ii) het Verzameldepot een tekort vertoont, zal aan ZPD in voornoemde hoedanigheid slechts worden toegewezen hetgeen resteert nadat andere Deelnemers zoveel hebben ontvangen dat zij uit hoofde van hun aandeel niets meer te vorderen hebben.

De (netto) opbrengsten van de Uitgifte van de Obligaties zullen worden gebruikt om het Portfolio van Zonnesystemen te financieren en te exploiteren.

5 DOEL

De (netto) opbrengsten van de Uitgifte van de Obligaties zullen worden gebruikt om het Portfolio van Zonnesystemen te financieren en te exploiteren.

6 INTERESSE EN VALIDATIE

6.1 Elk van de Obligaties draagt een jaarlijkse rentecoupon op de uitstaande Hoofdsom, met ingang van de Uitgiftedatum tot de Expiratiedatum, onderworpen aan en gelijk aan: Datum tot de Expiratiedatum, onderworpen aan en gelijk aan: 6.0%

6.2 De Renteperiode gaat in op 22 januarind tot en met 12 april 2024 van het volgende jaar.

6.3 Rente voor de eerste Renteperiode, indien verschuldigd, zal achteraf betaalbaar zijn ten laatste 21 dagen na 12 april 2024 van 2025, namelijk 2 mei 2025.

6.4 Rente op de resterende Renteperiodes, indien verschuldigd, zal per kalenderjaar achteraf betaalbaar zijn ten laatste 21 dagen na 12 april 2024 van elk jaar.

6.5 Betaling van Rente zal gebeuren in Euro door overschrijving op de bankrekening opgegeven door de Obligatiehouder zoals vermeld in het Obligatiehoudersregister, tenzij uit de administratie van de Uitgevende Instelling en de relevante energieleverancier volgt dat een Obligatiehouder een klant is van de relevante energieleverancier waardoor de Rente via die energieleverancier zal worden ontvangen. In het laatste geval zal de betaling van

Rente aan de relevante Obligatiehouders gebeuren door overschrijving in Euro door de Uitgevende Instelling aan de energieleverancier die op zijn beurt zal instaan voor de (verdere) betaling aan voormelde Obligatiehouders, inclusief een bijkomende korting, indien van toepassing.

De Obligatiehouders en de relevante energieleverancier komen overeen dat door de genoemde betaling van Rente door de Uitgevende Instelling aan de samenwerkende energieleverancier, de Uitgevende Instelling zal hebben voldaan aan haar verplichting om Rente te betalen aan relevante Obligatiehouders onder deze Akte.

7 TERUGBETALING

7.1 De Obligaties zullen volledig worden terugbetaald na 5 jaar ten laatste op 21 januari 2029 (de **Expiratiedatum**). Indien de Uitgevende instelling deze terugbetalingsverplichting niet (volledig) nakomt, is zij een jaarlijkse boeterente verschuldigd van 2,0% over de totale uitstaande hoofdsom van de obligatielening zodat de totale rente 8,0% zal bedragen.

7.2 De Uitgevende Instelling heeft het recht om over te gaan tot strafvrije vervroegde terugbetaling van alle of een deel van de Obligaties:

a indien, naar goedgevoelen van de Uitgevende Instelling, wordt vastgesteld dat geen inkomsten meer zullen worden genoten uit de investeringen van de Uitgevende Instelling in het Portfolio van Zonnesystemen en het niet mogelijk is voor de Uitgevende Instelling om (gedeeltelijk) te voldoen aan de Boeterente zoals beschreven in artikel 6.3; of verbreken indien zich een wijziging voordoet in wet- en regelgeving, met inbegrip van belastingwetten, die het naar de mening van de Raad van Bestuur niet langer wenselijk maakt dat de Obligaties uitstaan.

7.3 In aanvulling op Artikel 6.2, zal de Uitgevende Instelling te allen tijde het recht hebben om over te gaan tot vervroegde terugbetaling van alle Obligaties tegen betaling van een administratievergoeding van 0,25% van het dan uitstaande bedrag van de

Obligatielening, pro rata aan de houders van de Obligaties.

7.4 Vervroegde terugbetaling zal plaatsvinden met inachtneming van een opzegtermijn voor Obligatiehouders van niet minder dan vijftien (15) Werkdagen en niet meer dan dertig (30) Werkdagen, in overeenstemming met Artikel 23 (welke opzegging onherroepelijk zal zijn en de vastgestelde datum voor terugbetaling zal specificeren) en tegen betaling van de volgende bedragen (gezamenlijk, het **Terugbetalingsbedrag**):

- a. Het restant van het Uitstaand Hoofdbedrag van de Obligatie;
- b. indien van toepassing, de administratiekosten;
- c. indien van toepassing, de verschuldigde rente tot de datum van vervroegde aflossing.

7.5 Betaling van het Aflossingsbedrag zal gebeuren in euro door overschrijving op de bankrekening opgegeven door de Obligatiehouder zoals vermeld in het Obligatiehoudersregister.

8 GEBRUIK VAN ONTVANGEN FONDSEN

8.1 Alle gelden ontvangen door de Uitgevende Instelling met betrekking tot de exploitatie van het relevante Project zullen worden aangewend om de Obligaties, renteverplichtingen en andere schuldvorderingen onder deze Akte af te lossen indien en wanneer ze verschuldigd zijn en zullen worden betaald in de volgorde zoals uiteengezet in Clausule 8.2.

8.2 Indien de inkomsten van de Uitgevende instelling onvoldoende zijn om de dan verschuldigde Obligatielening en enige verschuldigde opgebouwde rente of andere vorderingen onder deze Akte te dekken, zal de Uitgevende instelling de ontvangen gelden aanwenden in overeenstemming met de volgende volgorde:

- a. voor betaling pro rata van uitstaande vordering(en) tegen de Uitgevende Instelling van een derde partij, zijnde een bevoorrechte schuldeiser;

- b. Ter betaling van onbetaalde kosten of uitgaven in verband met de totstandkoming van deze Akte en de naleving daarvan;
- c. indien van toepassing, ter betaling pro rata van de opgebouwde vervallen renteverplichtingen onder deze Akte;
- d. voor pro rata terugbetaling van de Obligaties;

De volgorde in dit Artikel 8 heeft voorrang op elke andere volgorde van betaling die door de Uitgevende Instelling wordt toegepast.

9 BETALINGEN

9.1 Alle betalingen met betrekking tot de Obligaties door of namens de Uitgevende instelling zullen worden gedaan zonder inhouding of aftrek voor of wegens huidige of toekomstige belastingen, heffingen, aanslagen of overheidslasten van welke aard ook (belastingen), tenzij de inhouding of aftrek van belastingen wettelijk vereist is. In dergelijk geval zal de Uitgevende Instelling de vereiste inhouding of aftrek van de relevante belastingen verwerken voor rekening van de Obligatiehouders en zal de Uitgevende Instelling geen bijkomende bedragen betalen aan de Obligatiehouders.

9.2 Er zullen geen commissies of kosten worden aangerekend aan de Obligatiehouder met betrekking tot betalingen gedaan ingevolge deze Akte, met uitzondering van kosten of commissies die blijken uit het Informatie Memorandum .

9.3 Wanneer betaling dient te gebeuren door overschrijving naar een rekening op naam, zullen betalingsinstructies worden gegeven voor verdeling op de Expiratiedatum, of, indien dit geen Werkdag is, voor verdeling op de volgende Werkdag. Obligatiehouders hebben geen recht op rente of enige andere betaling voor vertraagde ontvangst van het verschuldigde bedrag na de Expiratiedatum indien de Expiratiedatum geen Werkdag is.

10 REGISTERS

10.1 ZPD beheert het **Register Wge** in digitale vorm waarin met betrekking tot alle Obligatiehouders zijn geregistreerd:

- a. de namen en (e-mail)adressen van de Obligatiehouders;

- b. de rekeningnummers van Obligatiehouders;
- c. de datum van Uitgifte en het aantal gehouden Obligaties en de nummers toegekend aan dergelijke Obligaties;
- d. het betaalde bedrag op elke Obligatie;
- e. de terugbetaling en annulering van (rechten op) de Obligaties; en
- f. de naam van het Project.

10.2 ZPD voert ook de **Project Register Wge** uit, welk register gekoppeld is aan de Register Wge. De Project Register Wge bevat de volgende informatie:

- a. type rentevoet (vast of variabel);
- b. rentecomponenten;
- c. type aflossing;
- d. volwassenheid;
- e. renteperioden;
- f. financiële gegevens van de uitgevende instelling.

10.3 Als de Wge niet (langer) van toepassing is, dan zal het Wge-register vervallen en zal de Uitgevende instelling een Obligatiehoudersregister bijhouden (het Uitgevende Instellingenregister), dat zal worden geregistreerd met betrekking tot alle Obligatiehouders:

- a. de namen en (e-mail)adressen van de Obligatiehouders;
- b. Rekeningnummers van obligatiehouders;
- c. de datum van Uitgifte en het aantal gehouden Obligaties en de nummers toegekend aan dergelijke Obligaties;
- d. Het bedrag betaald op elke Obligatie; en
- e. de terugbetaling en annulering van (rechten op) de Obligaties.

10.4 Indien één of meer Obligaties of rechten daarop deel uitmaken van een gemeenschap, kunnen de rechten verbonden aan of afgeleid van de Obligaties enkel worden uitgeoefend door één persoon of entiteit die daartoe schriftelijk werd aangeduid of gemachtigd door de deelnemers aan de relevante gemeenschap. Dergelijke schriftelijke aanwijzing of machtiging zal schriftelijk worden meegedeeld aan de Uitgevende Instelling alsook aan de Trustee. Indien met betrekking tot betalingen op Obligaties meer dan één persoon gerechtigd is om dergelijke betalingen te ontvangen, zijn de bepalingen van de vorige zin dienovereenkomstig van toepassing.

11 JUBILEUM

Vorderingen met betrekking tot hoofdsom en rente vervallen vijf (5) jaar na de datum waarop de betreffende betaling verschuldigd werd.

12 INFORMATIEVERPLICHTINGEN

12.1 Er wordt overeengekomen dat de Trustee informatie zal verstrekken aan de Obligatiehouders namens de Uitgevende Instelling.

12.2 In afwijking van artikel 12.1, is de Uitgevende Instelling verplicht om de Obligatiehouders te informeren, met of zonder tussenkomst van de Trustee, over de volgende mogelijke gebeurtenissen of enig mogelijk voornemen van de Uitgevende Instelling of, al naargelang het geval, haar aandeelhouder(s):

- a. haar bedrijfsactiviteiten geheel of gedeeltelijk te beëindigen;
- b. haar bedrijfsactiviteiten over te dragen aan een rechtspersoon die geen Filiaal is van de Uitgevende Instelling;
- c. een substantieel deel van haar activa over te dragen;
- d. als er executoriaal beslag wordt gelegd op de goederen van de Uitgevende Instelling of een substantieel deel daarvan of als de waardeverklaring van een daarop gelegd conservatoir beslag definitief is geworden;
- e. de Uitgevende Instelling te ontbinden casu quo een aanvraag in te dienen voor het verlenen van surseance van betaling, casu quo zijn faillissement aan te vragen;

De Uitgevende Instelling is verplicht om de Trustee onverwijld op de hoogte te brengen van het bestaan van intenties zoals hierboven beschreven.

12.3 Indien de Uitgevende instelling op grond van regelgeving of vereisten van enige (toezichthoudende) autoriteit verplicht is gegevens van de Uitgevende instelling te verstrekken aan voornoemde autoriteit(en), is zij daartoe bevoegd, alsmede om voor of namens de Obligatiehouders mee te werken aan het toezicht op de naleving van wet- en regelgeving.

13 OVERDRACHT VAN OBLIGATIES

13.1 Overdracht van één of meer Obligaties door een Obligatiehouder vereist (i) ondertekening van het daartoe overeengekomen formulier van onderhandse akte zoals aangehecht als Bijlage II aan de Achterstellingsakte door zowel de Obligatiehouder als de verkrijger, (ii) toestemming van de Uitgevende Instelling, welke toestemming zij niet zal onthouden zonder redelijke grond, (iii) voorafgaande toestemming van de Senior Vreemd Vermorgen Projectfinancier, welke toestemming zij niet zal onthouden zonder redelijke grond en (iv) dat voor het overige voldaan is aan de vereisten zoals vervat in de Achterstellingsakte. De Uitgevende Instelling zal het recht hebben om voor de administratie van de overdracht twee procent (2%) van de nominale waarde van de over te dragen Obligaties aan te rekenen, met een minimum van EUR 10. De Uitgevende Instelling zal aan de Trustee, alsook aan de Obligatiehouder op diens verzoek, een kopie van een standaard overdrachtsovereenkomst ter beschikking stellen.

13.2 Na ontvangst door de Uitgevende Instelling van een passende authentieke of onderhandse akte ondertekend door zowel de Obligatiehouder als de verkrijger en diens toestemming, zal ZPD een overdracht van Obligaties in het Register verwerken. Levering zal plaatsvinden in overeenstemming met de Wge.

13.3 Verplichtingen kunnen niet in delen worden overgedragen.

13.4 Verplichtingen kunnen alleen worden overgedragen aan (potentiële) verkrijgers die ingezetenen zijn van een lidstaat van de Europese Unie, mits ZPD haar diensten in deze lidstaat verleent door middel van een Europees Paspoort.

14 ONDERHOUD

14.1 Alleen de Uitgevende instelling is jegens de Obligatiehouders gehouden tot een behoorlijke nakoming van alle verplichtingen met betrekking tot de Obligatielening.

14.2 De Trustee zal niet aansprakelijk zijn met betrekking tot de plicht die hij hierbij op zich neemt,

behalve in geval van kwade trouw of grove nalatigheid. De Trustee is niet aansprakelijk voor enig handelen of nalaten van personen of instellingen van wier diensten hij gebruik heeft gemaakt.

14.3 Behalve in geval van overmacht, zal de Uitgevende instelling aansprakelijk zijn indien het niet nakomen van een verplichting jegens een Obligatiehouder te wijten is aan opzet of grove nalatigheid. Personen of entiteiten, anders dan de Uitgevende instelling, kunnen niet aansprakelijk worden gesteld of gehouden door Obligatiehouders voor schade of tekortkomingen - in welke vorm of hoedanigheid dan ook of met welk(e) gevolg(en) dan ook - in de nakoming van enige verplichting met betrekking tot deze Akte, anders dan als gevolg van opzet of grove nalatigheid.

15 HANDHAVING VAN RECHTEN IN VERBAND MET DE OBLIGATIELENIING

15.1 Alle rechten van de Obligatiehouders in verband met de Obligatielening zullen exclusief worden afgedwongen en uitgeoefend door de Trustee zowel in als buiten rechte zowel tegen de Uitgevende Instelling, de Senior Vreemd Vermogen Projectfinancier en elke andere persoon in elke omstandigheid met uitsluiting van de Obligatiehouders en zonder de noodzaak om de Obligatiehouders te raadplegen behalve voor zover uitdrukkelijk vermeld in deze Akte.

15.2 De Trustee kan niet overgaan tot afkoop, vermindering of wijziging van rechten die voortvloeien uit de Obligatielening tenzij na machtiging door de vergadering van Obligatiehouders onderworpen aan de bepalingen van Artikel 18.6 onder voorbehoud van de hieronder vermelde uitzonderingen.

15.3 De Trustee zal gerechtigd zijn om afstand te doen van de rechten verbonden aan de Obligatielening, deze te verminderen of te wijzigen zonder toestemming te vereisen van de Obligatiehoudersvergadering, indien dergelijke afstand, vermindering of wijziging gebeurt overeenkomstig de bepalingen van de Achterstellingsakte.

15.4 Ook in dringende gevallen, zoals een dreigend faillissement, surseance van betaling of een

drastische reorganisatie van de Uitgevende instelling, zulks ter beoordeling van de Trustee, zal de Trustee gerechtigd zijn om de rechten van Obligatiehouders geheel of gedeeltelijk af te staan, te verminderen of te wijzigen en andere maatregelen te nemen in het belang van Obligatiehouders, indien de Trustee van mening is dat deze acties geen uitstel kunnen verdragen, zelfs zonder toestemming van de Obligatiehoudersvergadering. De Trustee zal de Obligatiehouders zo snel mogelijk op de hoogte brengen van dergelijke acties en transacties. De Trustee zal nooit aansprakelijk zijn voor het gebruik of niet-gebruik van de in deze paragraaf aan de Trustee verleende bevoegdheid en de gevolgen daarvan.

15.5 Wanneer de Trustee, in overeenstemming met artikel 21 van deze Obligatievoorwaarden, de Obligatie of het overblijvende deel daarvan onmiddellijk en ineens opeisbaar verklaart, zal hij gemachtigd zijn om de rekening op te maken van alle uitstaande Obligaties volgens het Register, met de verschuldigde rente en van al het andere dat redelijkerwijze door de Uitgevende Instelling verschuldigd kan zijn met betrekking tot de desbetreffende Obligatie, vermeerderd met kosten, en om dit totaalbedrag op te eisen. De Uitgevende instelling zal handelen in overeenstemming met en volkomen tevreden zijn met de rekening zoals opgesteld door de Trustee en verbindt zich er hierbij toe om aan de Trustee het verschuldigde bedrag te betalen volgens dergelijke rekening. De Uitgevende Instelling zal geen enkel recht kunnen afdwingen dat hij meent te kunnen ontlenen aan een vermeende onnauwkeurigheid van voornoemd eindbedrag totdat dit eindbedrag volledig is betaald.

16 OVERDRACHT VAN RECHTEN EN VERPLICHTINGEN VAN DE OBLIGATIELENING

De Uitgevende instelling behoudt zich het recht voor om de rechten en verplichtingen die voor haar voortvloeien uit deze Obligatievoorwaarden over te dragen aan een Verbonden Vennootschap van de Uitgevende instelling, op voorwaarde dat zij hiervoor toestemming heeft verkregen bij besluit van de vergadering van Obligatiehouders genomen met een meerderheid en quorum, zoals bedoeld in artikel 18.6. De toestemming waarnaar wordt verwezen in de eerste zin van dit Artikel 16 is niet vereist indien de

Uitgevende instelling de verplichtingen van die vennootschap of rechtspersoon waarborgt.

17 OPROEP VOOR VERGADERINGEN VAN OBLIGATIEHOUDERS

17.1 Zo vaak als de Trustee het nodig acht, zal een vergadering van Obligatiehouders door hem worden bijeengeroepen. Hij is verplicht een vergadering bijeen te roepen op schriftelijk verzoek van de Uitgevende instelling of van de Obligatiehouders die ten minste eenenvijftig procent (51%) van het uitstaande bedrag van de Obligatielening vertegenwoordigen. Het schriftelijk verzoek moet de te behandelen onderwerpen vermelden en een duidelijke uitleg daarvan en, indien het schriftelijk verzoek afkomstig is van Obligatiehouders, moet tegelijkertijd een kopie worden verstuurd naar de Uitgevende instelling. Indien deze bepalingen niet worden nageleefd, vervalt de verplichting van de Trustee om de vergadering bijeen te roepen.

17.2 Indien de Trustee niet binnen één maand aan het verzoek als bedoeld in de vorige paragraaf voldoet, kan de Uitgevende instelling zelf, of een persoon aangewezen door de Obligatiehouders, de vergadering bijeenroepen. Voor dergelijke vergaderingen zullen de normale termijn en formaliteiten waarnaar wordt verwezen in Artikel 17.5 in acht worden genomen. Niettegenstaande de bepalingen van Artikel 17.4, zullen de Aanvragers dan zelf in hun voorzitterschap voorzien.

17.3 Vergaderingen kunnen elektronisch of in Amsterdam worden gehouden.

17.4 De vergaderingen worden geleid door een persoon die daartoe door het bestuur, al dan niet uit zijn midden, is aangewezen, behoudens het bepaalde in artikel 17.2.

17.5 Oproepingen moeten geschieden door middel van oproepingsbrieven gericht aan de adressen van de Obligatiehouders, zoals vermeld in het Obligatiehoudersregister, met inachtneming van een termijn van ten minste veertien (14) dagen, de dag van de oproeping en die van de vergadering niet meegerekend. In dringende gevallen naar goedgevonden van de Trustee, zal een kortere oproepingstermijn, maar niet minder dan zeven (7) dagen, de dag van de

oproeping en die van de vergadering niet inbegrepen, ook geldig zijn.

17.6 In de convocatie worden de onderwerpen vermeld die tijdens de vergadering zullen worden besproken.

17.7 Elke Obligatiehouder heeft het recht om vergaderingen van Obligatiehouders bij te wonen, er het woord te voeren en het stemrecht uit te oefenen. Obligatiehouders kunnen zich op vergaderingen laten vertegenwoordigen door een schriftelijke volmacht. Daarnaast zullen bestuursleden van zowel de Trustee als de Uitgevende instelling toegang hebben tot de vergadering.

17.8 Iedere stemgerechtigde die ter vergadering aanwezig is, moet de presentielijst tekenen. De voorzitter van de vergadering kan bepalen dat de presentielijst ook door andere ter vergadering aanwezigen moet worden ondertekend.

17.9 Over toelating van andere dan de in artikel 17.7 genoemde personen tot de vergadering beslist de voorzitter van de vergadering.

17.10 Er zullen notulen worden opgesteld van de verhandelingen tijdens een Obligatiehoudersvergadering, ondertekend door de voorzitter en door een persoon aan te duiden door de Obligatiehoudersvergadering. Indien een notarieel proces-verbaal wordt opgemaakt van het verhandelde in een Obligatiehoudersvergadering, is de medeondertekening van de voorzitter voldoende.

17.11 Wat in deze Obligatievoorwaarden is bepaald over de vergadering van obligatiehouders en de rechten van Obligatiehouders heeft geen betrekking op wat in de statuten van de Trustee is bepaald over de vergadering van obligatiehouders en de rechten van de vergadering van obligatiehouders.

18 BESLUITVORMING IN EEN VERGADERING VAN OBLIGATIEHOUDERS

18.1 Op Obligatiehoudersvergaderingen zullen alle kwesties worden beslist met een twee/derde meerderheid van de uitgebrachte geldige stemmen voor zover niet anders is bepaald in deze

Obligatievoorwaarden. Blanco stemmen worden geacht niet te zijn uitgebracht.

18.2 Bij staking van stemmen wordt het voorstel geacht te zijn verworpen; indien bij een stemming over personen niemand bij de eerste stemming een tweederde meerderheid behaalt, heeft een tweede vrije stemming plaats. Behaalt ook dan niemand de tweederde meerderheid, dan vindt een tweede vrije stemming plaats tussen de twee personen die de meeste stemmen behaalden. Indien het na de tweede stemming, doordat twee of meer personen evenveel stemmen hebben verkregen, niet mogelijk is twee personen te benoemen die de meeste stemmen hebben verkregen, wordt een tussenstemming gehouden tussen degenen die een gelijk aantal stemmen hebben verkregen om te beslissen wie van hen voor een tweede stemming zal worden aangewezen. Bij de herstemming is degene gekozen die de meeste stemmen op zich verenigd heeft, terwijl bij staking van stemmen het lot beslist.

18.3 Beslissingen die worden genomen - met inbegrip van beslissingen met terugwerkende kracht - zijn ook bindend voor de minderheids- en niet-aanwezige Obligatiehouders.

18.4 Elke Obligatie geeft recht op het uitbrengen van één stem. Een Obligatiehouder (of (rechts)personen verwant aan dergelijke Obligatiehouder) mag en kan nooit meer dan 50% van de Obligaties houden.

18.5 De Uitgevende Instelling ontleent geen stemrechten aan Obligaties die in haar bezit zijn, terwijl met dergelijke Obligaties geen rekening wordt gehouden bij de berekening van het uitstaande of vertegenwoordigde bedrag van de Obligatielening.

18.6 Indien een voorstel tot afstand, vermindering of wijziging van de rechten van Obligatiehouders in overweging dient te worden genomen, met inbegrip van beëindiging van deze Obligatievoorwaarden, alles op verzoek van de Uitgevende instelling, kan hierover enkel worden beslist in een vergadering van Obligatiehouders, indien ten minste twee/derde van het uitstaande bedrag van de Obligatielening vertegenwoordigd is en met ten minste twee/derde van de uitgebrachte geldige stemmen, of - indien in voornoemde vergadering het vereiste aantal

Obligaties niet vertegenwoordigd was - in een tweede vergadering, te houden na een nieuwe oproeping, in welke tweede vergadering dan een besluit over dergelijk onderwerp kan worden genomen, ongeacht het bedrag van de vertegenwoordigde Obligaties, op voorwaarde dat ten minste twee derde van de uitgebrachte geldige stemmen voor is.

18.7 Deze tweede vergadering moet worden gehouden binnen een maand na de hierboven bedoelde eerste vergadering.

19 UITVOERING DOOR TRUSTEE VAN BESLUITEN VAN VERGADERING VAN OBLIGATIEHOUDERS

19.1 Behoudens de bepalingen van Artikel 20.1, zal de Trustee verplicht zijn om gevolg te geven aan een resolutie goedgekeurd door een Obligatiehoudersvergadering binnen een in dergelijke resolutie te specificeren tijdsperiode, die echter niet korter zal zijn dan veertien (14) dagen.

19.2 Indien de Trustee in dit opzicht in gebreke is, kan hij van zijn taken worden ontheven door een besluit van een vergadering van Obligatiehouders, bijeengeroepen met inachtneming van een termijn van niet minder dan veertien (14) en niet meer dan eenentwintig (21) dagen tussen de dag van oproeping en die van de vergadering, welk besluit, ongeacht het bedrag van de vertegenwoordigde Obligaties, kan worden genomen met een meerderheid van ten minste twee derde van de geldig uitgebrachte stemmen. Zolang de Senior Vreemd Vermogen Projectfinancier nog een vordering heeft op de Uitgevende Instelling, kan dit besluit tot dispensatie slechts geldig worden genomen indien de voorafgaande toestemming van de Senior Vreemd Vermogen Projectfinancier werd verkregen.

20 OPSCHORTING DOOR DE TRUSTEE VAN DE UITVOERING VAN EEN RESOLUTIE VAN DE VERGADERING VAN OBLIGATIEHOUDERS

20.1 Indien een resolutie goedgekeurd door een Obligatiehoudersvergadering, naar het oordeel van de Trustee, strijdig is met het belang van de Obligatiehouders, mag de Trustee de uitvoering van de resolutie opschorten, en zich dienovereenkomstig verklaren binnen veertien (14) dagen. Hij zal dan

tevens een andere vergadering van Obligatiehouders bijeenroepen, met inachtneming van een periode van niet minder dan veertien (14) en niet meer dan eenentwintig (21) dagen tussen de dag van de bijeenroeping en de dag van de vergadering, zodat de vergadering plaatsvindt binnen een maand nadat de Trustee zich heeft verklaard; in deze vergadering kan, ongeacht het bedrag van de vertegenwoordigde Obligaties, een besluit worden genomen met een meerderheid van ten minste twee derde van de geldig uitgebrachte stemmen over het onderwerp waarop het besluit genomen in de vorige vergadering betrekking had.

20.2 Voor de gevolgen, voortvloeiende uit het gebruik door de Trustee van de hem in dit artikel verleende bevoegdheid, of uit het nalaten zich ter zake te verklaren, is hij in geen geval aansprakelijk.

20.3 Indien de Trustee niet binnen veertien dagen na het nemen van de beslissing gebruik heeft gemaakt van zijn opschortingsbevoegdheid, wordt de beslissing definitief.

21 VROEGE OPEISBAARHEID

Als:

a. de Uitgevende Instelling haar bedrijfsactiviteiten staakt of laat uitoefenen door een andere persoon dan een Verbonden Vennootschap;

b. de Uitgevende Instelling wordt ontbonden of zijn surseance van betaling of faillissement wordt aangevraagd;

c. beslag wordt gelegd op de goederen van de Uitgevende Instelling of op een belangrijk deel daarvan, of indien de nietigverklaring van een daarop gelegd conservatoir beslag definitief is geworden; of

d. schriftelijk verzocht door de Obligatiehouders die ten minste vijftwintig procent (25%) van het totaal aantal uitstaande Obligaties vertegenwoordigen, enkel nadat de Uitgevende instelling haar verplichtingen tot betaling van rente of hoofdsom of enige andere verplichting onder de Obligatievoorwaarden of de Algemene Voorwaarden Gebruiker/Belegger Zonnepanelendelen niet is

nagekomen na het verstrijken van veertien (14) Werkdagen na ingebrekestelling,

de Uitstaande Hoofdsom plus, indien van toepassing, de aangegroeide rente tot de datum van terugbetaling kan door de Trustee worden gevorderd, indien de Trustee dit wenselijk acht, zonder ingebrekestelling of enig ander rechtsmiddel dat nodig is om een dergelijke tekortkoming of een dergelijk verzuim bekend te maken en dit alles op kosten van de Uitgevende Instelling en de Trustee kan de maatregelen nemen die hij passend acht.

22 POSITIE

22.1 De Trustee is gemachtigd om zijn positie zonder opgaaf van redenen te beëindigen indien de Trustee wordt ontbonden, surseance van betaling wordt aangevraagd of faillissement van de Trustee wordt aangevraagd. Indien een dergelijke situatie zich voordoet, dient de Trustee de Uitgevende Instelling hiervan onverwijld schriftelijk in kennis te stellen.

22.2 De Trustee is bevoegd zijn functie met inachtneming van een geldige reden en een opzegtermijn van ten minste drie (3) maanden te beëindigen indien:

a. hij garandeert aan de Uitgevende Instelling dat de verkregen volmacht om te handelen in naam van de Obligatiehouders zal worden overgenomen door zijn opvolger op zulke wijze dat zijn opvolger naar behoren gemachtigd zal zijn om te handelen in naam van alle Obligatiehouders;

b. zij aannemelijk kan maken dat haar opvolger gekwalificeerd en toegerust is om haar taak op ten minste dezelfde wijze uit te voeren en aan de verplichtingen jegens de Partijen te voldoen;

c. de waarden, gegevens en documenten met betrekking tot deze Obligatievoorwaarden gehouden door de uittredende Trustee zullen door hem worden overgedragen aan zijn opvolger tegen kwijting; en

d. zolang de Senior Vreemd Vermogen Projectfinancier nog een vordering heeft op de Uitgevende Instelling, heeft hij daarvoor de voorafgaande toestemming van de Senior Vreemd Vermogen Projectfinancier

verkregen, welke toestemming niet op onredelijke gronden zal worden onthouden.

22.3 Als de Trustee zich beroept op beëindiging op grond van artikel 22.2, zal hij de Uitgevende instelling een schriftelijk verzoek tot beëindiging doen toekomen met onderbouwing van de geldige reden en vervulling van de gestelde voorwaarden. Toestemming door de Uitgevende instelling zal niet worden onthouden of uitgesteld op onredelijke gronden.

22.4 De Trustee die nieuw benoemd wordt om de Trustee te vervangen, zal de rechten en bevoegdheden hebben en onderworpen zijn aan de verplichtingen vervat in deze Obligatievoorwaarden met betrekking tot de Trustee.

22.5 De aftredende Trustee is verplicht de nodige medewerking te verlenen zodat de nieuw benoemde Trustee zijn taken kan vervullen.

23 WIJZIGING VAN OBLIGATIEVOORWAARDEN

23.1 De rechtsverhouding tussen de Uitgevende Instelling, de Trustee en de Obligatiehouders met betrekking tot de Obligatielening wordt beheerst door deze Obligatievoorwaarden, het Informatie Memorandum en de Statuten van de Trustee en de wet.

23.2 Indien één of meer artikelen in strijd zouden zijn met wettelijke bepalingen nu of in de toekomst of op enige wijze niet-bindend zouden zijn, zal de geldigheid van de overblijvende bepalingen van deze Obligatievoorwaarden niet worden aangetast. De Uitgevende instelling en de Trustee zullen dan handelen in de geest van de Obligatievoorwaarden en deze voor zover nodig wijzigen, in die zin dat de niet-bindende artikelen zullen worden vervangen door andere bepalingen die zo weinig mogelijk afwijken van de betreffende niet-bindende artikelen.

23.3 De Trustee en de Uitgevende Instelling kunnen gezamenlijk beslissen om deze Obligatievoorwaarden te wijzigen zonder toestemming van de Obligatiehouders indien het wijzigingen betreft van niet-materiële aard en wijzigingen van formele, ondergeschikte en technische aard die de belangen van de Obligatiehouders niet schaden. De Trustee kan ook beslissen om afstand te

doen van het recht om op te treden tegen inbreuken op de Obligatievoorwaarden indien het materiële belang van de Obligatiehouders niet wordt geschaad.

23.4 Wijziging van de Obligatievoorwaarden is enkel mogelijk op initiatief van de Uitgevende instelling en nadat de Obligatiehouders de kans hebben gekregen om de Uitgevende instelling schriftelijk op de hoogte te brengen van hun bezwaren tegen de voorgestelde wijziging(en). De Obligatiehouders zullen geacht worden dergelijke gelegenheid te hebben gekregen indien dertig dagen zijn verstreken sinds de kennisgeving van de voorgenomen wijziging(en) werd gegeven door de Uitgevende instelling in overeenstemming met de bovenstaande bepalingen. Wijziging van de Obligatievoorwaarden is niet mogelijk indien Obligatiehouders, die meer dan 25% van het totale aantal uitstaande Obligaties vertegenwoordigen, de Uitgevende instelling binnen dertig dagen na dergelijke kennisgeving door de Uitgevende instelling schriftelijk in kennis hebben gesteld van hun bezwaar tegen de voorgenomen wijziging. In geval van tegenstrijdigheid tussen de bepalingen van deze Obligatievoorwaarden enerzijds en het Informatie Memorandum of andere documentatie die de Obligatielening beschrijft anderzijds, zal de inhoud van deze Obligatievoorwaarden primeren.

24 AANMELDINGEN

24.1 Alle kennisgevingen zullen schriftelijk of elektronisch gebeuren. Kennisgevingen aan Obligatiehouders zullen geldig zijn indien verzonden naar de (e-mail)adressen vermeld in het Obligatiehoudersregister.

24.2 Kennisgevingen door Obligatiehouders worden schriftelijk of elektronisch gedaan door ze te sturen naar het (e-mail)adres van de Uitgevende instelling en/of Trustee.

24.3 Een Obligatiehouder zal verplicht zijn om de bevestigingen, kopieën, nota's of andere verklaringen die hem door de Trustee worden toegestuurd onmiddellijk na ontvangst te controleren, en bij ontdekking van enige onnauwkeurigheid of onvolledigheid de Trustee hiervan onverwijld in kennis te stellen. Zo spoedig mogelijk na ontvangst van deze kennisgeving van de kant van een Obligatiehouder, zal de Trustee het register aanpassen en de Obligatiehouder hiervan in kennis stellen.

25 TOEPASSELIJK RECHT EN FORUM

25.1 Deze Obligatievoorwaarden worden beheerst door Nederlands recht.

25.2 Alle geschillen in verband met of voortvloeiend uit deze Obligatievoorwaarden, geschillen over het bestaan en de geldigheid daarvan daaronder begrepen, zullen bij uitsluiting worden beslecht door de bevoegde rechter te Amsterdam.

Bijlage 7 - Adressen

ICGG Holding SAS

3 Rue Paul Tavernier
77300 Fontainebleau
e-mail: contact@azolis.com

ZonnepanelenDelen B.V.

James Wattstraat 77K
1097 DL, Amsterdam
e-mail: info@zonnepanelendelen.nl

Stichting Zonnedelaers

James Wattstraat 77K
1097 DL, Amsterdam
e-mail: info@zonnepanelendelen.nl

Versies

Datum van aanname IM	Versienummer	Veranderingen
07-02-2024	1.0	-