

INFORMATIE MEMORANDUM

Zonnedak Greenfield Ridderslag



**Let op! U belegt buiten AFM-toezicht.
Geen prospectusplicht voor deze activiteit.**



De in dit Informatie Memorandum omschreven Zon Obligaties zullen worden aangeboden zonder goedgekeurd prospectus met gebruikmaking van de vrijstelling als bedoeld in artikel 5:3 van de Wet op het financieel toezicht (Wft) jo. Artikel 3 lid 1 jo. Artikel 20 lid Prospectusverordening ((EU) 2017/1129), met gebruikmaking van de vrijstelling als bedoeld in artikel 53, lid 2 van de Vrijstellingsregeling Wft. Voor verdere informatie wordt verwezen naar het AFM Informatiedocument.

1. Belangrijke Informatie

Dit informatie memorandum (het **Informatie Memorandum**) is opgesteld in verband met de aanbidding (de **Aanbidding**) en uitgifte (de **Uitgifte**) door Greenfield Ridderlag Beesd B.V., besloten vennootschap met beperkte aansprakelijkheid naar Nederlands recht (de **Uitgevende Instelling**), van maximaal 10.800 gezekerde Obligaties met een Nominale waarde van elk EUR 25,00 (elk een **Zon Obligatie**) in Nederland. De Aanbidding richt zich uitsluitend op ingezetenen van Nederland en de Zon Obligaties worden niet in enig andere jurisdictie, waaronder enig andere lidstaat van de EER, aangeboden.

Leeswijzer

Begrippen in het Informatie Memorandum beginnend met een hoofdletter hebben de betekenis die daaraan is gegeven in Bijlage 1 - Definities.

Op de website en het platform van ZonnepanelenDelen alsmede (extern) marketingmateriaal wordt ook gebruik gemaakt van de naam ZonneDelen. ZonneDelen is een andere naam voor Zon Obligaties. In dit Informatie Memorandum gebruiken we de definitie Zon Obligaties

Hieronder volgt een samenvatting van de Aanbidding alsmede een aantal voorafgaande mededelingen. In de hiernavolgende hoofdstukken van dit Informatie Memorandum zal vervolgens worden ingegaan op:

- de locatie, installatie en exploitatie van het (mede) met de Aanbidding te financieren Zonnestroomsysteem (Hoofdstuk 3).
- een samenvatting van de Aanbidding en toelichting op de ZonneRente en het beoogde rendement (Hoofdstuk 4).
- de bij de Aanbidding en exploitatie van het Zonnestroomsysteem betrokken partijen (Hoofdstuk 5).
- de risico's verbonden aan de Zon Obligaties (Hoofdstuk 6).
- de financiële analyse van de Aanbidding (Hoofdstuk 7).
- de voor deelnemers relevante fiscale informatie (Hoofdstuk 8).

- de wijze waarop geïnteresseerden zich kunnen inschrijven op de Zon Obligatielening (Hoofdstuk 9).

Samenvatting van de Aanbidding

Wat als je zelf graag zonne-energie wil opwekken maar geen geschikt dak hebt? Dankzij speciaal hiervoor ontwikkelde Zon Obligaties geeft Greenfield Ridderlag Beesd B.V. iedereen de mogelijkheid om te profiteren van zonne-energie. Zonnedak Greenfield Ridderlag in Beesd biedt ruimte voor maar liefst 2.283 zonnepanelen! Investeren is al mogelijk vanaf EUR 250,00. Voor dit bedrag koopt u tien Zon Obligaties, formeel tien Zon Obligaties met een nominale waarde van EUR 25,00. Gedurende de looptijd van 3 jaar zijn er vervolgens geen bijkomende kosten voor bijvoorbeeld verzekering of onderhoud. Op deze manier kan iedereen eenvoudig meedoen met de zonne-energierevolutie en kunnen we samen zorgen voor meer zonne-energie in Nederland.

De verantwoordelijkheid voor het structureren, aansturen van- en toezien op de installatiewerkzaamheden en uitvoeren van de exploitatie van het Zonnestroomsysteem gelegen op de Ridderlag 20, 4153XG, Beesd ligt bij Greenfield Ridderlag Beesd B.V..

Doel van de financiering

Met de opbrengst van de Uitgifte van 10.800 Zon Obligaties, waarmee in totaal een bedrag van **EUR 270.000,-** gemoeid is, wordt beoogd om het Zonnestroomsysteem bestaande uit, onder meer, 2.283 zonnepanelen te financieren en te exploiteren in Beesd.

De aanschaf en exploitatie van het Zonnestroomsysteem wordt voor 70,4% gefinancierd middels storting van het eigen vermogen van de Uitgevende Instelling, voorts wordt 29,6% gefinancierd door middel van de Uitgifte van de in deze Aanbidding beschreven Senior Zon Obligaties.

Een Zon Obligatie is een vorderingsrecht op naam van de houder van de Zon Obligatie jegens de Uitgevende Instelling, waaraan de rechten zijn verbonden als

uiteengezet in de voorwaarden verbonden aan de Zon Obligaties zoals opgenomen in Bijlage 7 – Obligatievoorwaarden (de **Obligatievoorwaarden**). De inschrijving op de Obligatielening staat **open van 6 juli 2023, 13:00 uur tot en met 17 augustus 2023, 23:59 uur**, met dien verstande dat de Uitgevende Instelling de inschrijvingsperiode eerder kan beëindigen of verlengen. De Zon Obligaties worden uitsluitend aangeboden aan ingezetene van Nederland en niet aan ingezetene van andere jurisdicties waaronder enig andere lidstaten van de EER. Iedere Nederlandse ingezetene kan zich inschrijven. Toewijzing van de Zon Obligaties geschiedt ter discretie van de Uitgevende Instelling en geschiedt als regel op volgorde van de datum van inschrijving.

De looptijd van een Zon Obligatie vangt aan op de datum van uitgifte van de Zon Obligatie (verwacht 27 augustus 2023) en eindigt, behoudens in het geval van vervroegde aflossing ter discretie van de Uitgevende Instelling in uitzonderlijke gevallen, op 26 augustus 2026 (looptijd van 3 jaar).

De inkomsten van de 2.283 zonnepanelen zullen worden aangewend ter dekking van de jaarlijkse exploitatiekosten en ten behoeve van de financieringskosten; zijnde rente en aflossing op de Zon Obligatielening.

De jaarlijkse vaste rentecoupon (de ZonneRente) die elk van de Zon Obligaties draagt over hun uitstaande hoofdsom per Renteperiode is 4,5% over de uitstaande hoofdsom. De eerste ZonneRente betaling vindt plaats op 16 september 2024. Betaling van de overige ZonneRente vindt plaats jaarlijks op 16 september van ieder jaar.

De aflossing van de Zon Obligaties per ZonneRente periode, ter grootte van EUR 4,17 per jaar ZonneDeel per jaar (waarbij na het derde jaar de resterende Obligatielening wordt afgelost), zal na afloop van iedere Renteperiode worden uitbetaald uiterlijk 21 dagen na verloop van de Renteperiode, jaarlijks op 16 september of zoveel eerder als de Uitgevende Instelling overgaat tot vervroegde aflossing met inachtneming van artikel 6.2. en 6.3 van de Obligatievoorwaarden. De laatste aflossing zal plaatsvinden uiterlijk 21 dagen na 26 augustus 2026 (de **Expiratiedatum**).

Mededelingen vooraf

Geïnteresseerden wordt nadrukkelijk geadviseerd dit Informatie Memorandum en het AFM Informatiedocument zorgvuldig te lezen, kennis te nemen van de volledige inhoud ervan en, waar nodig, onafhankelijk advies in te winnen teneinde zich een afgewogen oordeel te vormen omtrent de risico's verbonden aan de aankoop van één of meer Zon Obligaties. Een beschrijving van de risico's is opgenomen in Hoofdstuk 6 van dit Informatie Memorandum.

Aangezien het vermogen dat wordt aangetrokken door de uitgifte van de Zon Obligaties, mede gelet op de juridische en economische eigenschappen van dat vermogen en de rechten en de verplichtingen van de Zon Obligatiehouders, als vreemd vermogen kwalificeert en de obligaties niet als deelnemingsrechten in de zin van artikel 1:1 Wet op het financieel toezicht (**Wft**) kwalificeren, leidt de beoogde structuur niet tot een vergunningsplicht uit hoofde van artikel 2:65 Wft. Artikel 53 lid 2 van de vrijstellingsregeling Wft bepaalt dat het aanbieden van effecten aan het publiek zonder een algemeen verkrijgbaar en door de Autoriteit Financiële Markten (AFM) goedgekeurd Prospectus toegestaan is, voor zover het effecten betreft die deel uitmaken van een aanbieding waarbij de totale waarde van de aanbieding, berekend over twaalf maanden, minder dan EUR 5 miljoen bedraagt. Deze Aanbieding is derhalve vrijgesteld van deze prospectusplicht. De Uitgevende Instelling is terzake de Aanbieding niet vergunningsplichtig ingevolge de Wft en staat niet onder toezicht van de AFM. De Uitgevende instelling is wel verplicht de aanbieding te melden bij de AFM (wat zij ook heeft gedaan). Ook is ze verplicht tot het opstellen van het AFM Informatiedocument, welke beschikbaar is op de volgende website: <https://www.zonnepanelendelen.nl/project/greenfiel-dridderslag/>.

ZonnepanelenDelen

De Uitgevende Instelling maakt voor de Aanbieding van de Zon Obligaties gebruik van het platform en de diensten van ZonnepanelenDelen B.V. Op het platform van ZonnepanelenDelen kunnen partijen, onder meer, obligaties aanbieden ter financieren van zonne-energieprojecten. Stichting Zonedelers, een stichting waarvan ZonnepanelenDelen B.V. de bestuurder is,

wordt aangewezen om de belangen van investeerders onder deze Aanbieding te behartigen.

ZonnepanelenDelen B.V. noch de Stichting Zonnedelaers zijn verantwoordelijk voor de juistheid en volledigheid van de gegevens die zijn opgenomen in dit Informatie Memorandum.

Verantwoordelijkheidsverklaring van de Uitgevende Instelling

Uitsluitend de Uitgevende Instelling is verantwoordelijk voor de juistheid en volledigheid van de gegevens die zijn opgenomen in dit Informatie Memorandum, welke is uitgegeven onder de uitsluitende verantwoordelijkheid van de Uitgevende Instelling. De Uitgevende Instelling verklaart dat, na het treffen van alle redelijke maatregelen om zulks te verklaren en voor zover haar bekend, de gegevens die in dit Informatie Memorandum zijn opgenomen overeenstemmen met de werkelijkheid en dat er geen gegevens zijn weggelaten waarvan vermelding de strekking van dit Informatie Memorandum zou wijzigen.

Dit Informatie Memorandum bevat subjectieve verwachtingen, prognoses, veronderstellingen en aannames die in geen geval mogen worden uitgelegd als een toezegging dan wel een garantie, waarop door een potentiële Zon Obligatiehouder mag worden vertrouwd.

Bepaalde informatie die hierin is opgenomen, is gebaseerd op of afgeleid uit informatie verschaft door derden. Alhoewel de Uitgevende Instelling deze bronnen betrouwbaar acht, heeft zij zulke informatie niet geverifieerd en om deze reden wordt geen enkele verklaring, garantie of toezegging afgegeven, expliciet of impliciet, en geen aansprakelijkheid of verantwoordelijkheid aanvaard door de Uitgevende Instelling met betrekking tot de juistheid of volledigheid van zulke informatie.

Niemand anders dan de Uitgevende Instelling of ZonnepanelenDelen B.V. is gerechtigd enige informatie te verstrekken of enige verklaring af te leggen met betrekking tot de Uitgevende Instelling of de bij dit Informatie Memorandum geboden mogelijkheid van verwerving van Zon Obligaties, voor zover die informatie niet ook in dit Informatie Memorandum vermeld staat. Indien zodanige informatie is verschaft of zodanige verklaringen zijn afgelegd, dient op dergelijke informatie of zodanige

verklaringen niet te worden vertrouwd als zijnde verstrekt of afgelegd door of namens de Uitgevende Instelling.

De Uitgevende Instelling behoudt zich het recht voor om de voorwaarden van de Aanbieding aan te passen. In aanvulling hierop kan de informatie in dit Informatie Memorandum worden geactualiseerd, aangevuld en aangepast. Door het verstrekken van dit Informatie Memorandum nemen noch de Uitgevende Instelling, noch haar respectievelijke bestuurders, functionarissen, werknemers, agenten en/of adviseurs de verplichting op zich (maar behouden zich wel het recht daartoe voor) om een ontvanger te voorzien van toegang tot enige bijkomende informatie of om enige onnauwkeurigheid en/of onjuistheden in zulke informatie te corrigeren. Echter, als er sprake is van een materiële aanpassing zal een aangepaste versie van dit Informatie Memorandum of een aanvullend document worden verspreid aan de ontvangers van dit Informatie Memorandum (behalve aan degenen wier inschrijving op de Zon Obligaties is afgewezen), al naar gelang de omstandigheden. De overhandiging van dit Informatie Memorandum is onder geen enkele omstandigheid een verklaring of impliceert dat de informatie hierin juist is op een datum gelegen na de datum van dit Informatie Memorandum.

De inhoud van dit Informatie Memorandum mag niet zonder de uitdrukkelijke schriftelijke goedkeuring van de Uitgevende Instelling en ZonnepanelenDelen worden gereproduceerd, verspreid, gepubliceerd, gekopieerd of openbaar gemaakt aan derden. Dit Informatie Memorandum blijft te allen tijde eigendom van de Uitgevende Instelling.

Dit Informatie Memorandum dient in samenhang met de Bijlagen te worden gelezen. In geval van discrepantie tussen de tekst van dit Informatie Memorandum en de Bijlagen van dit Informatie Memorandum zullen de Bijlagen prevaleren. Op <https://www.zonnepanelendelen.nl/project/greenfiel-dridderslag/> zullen tevens het AFM Informatiedocument en de Informatiebrochure worden gepubliceerd.

Het aanbod tot verkrijging van de Zon Obligaties wordt uitsluitend beheerst door het Nederlands recht. Dit Informatie Memorandum verschijnt alleen in de Nederlandse taal. Alle bedragen zijn in euro. Door

ontvangst van dit Informatie Memorandum gaat de ontvanger onvoorwaardelijk akkoord met vrijwaringen als opgenomen in dit Informatie Memorandum en stemt de ontvanger er tevens mee in de informatie gegeven in dit Informatie Memorandum strikt vertrouwelijk te houden. Een belegger die als eiser een vordering bij een rechterlijke instantie aanhangig

maakt met betrekking tot de informatie in het Informatie Memorandum dient, indien van toepassing volgens het toepasselijke recht van een lidstaat van de Europese Unie, de kosten voor vertaling van dit Informatie Memorandum te dragen voordat de rechtsvordering wordt ingesteld. Dit Informatie Memorandum is vastgesteld op **04-07-2023**.

2. Inhoudsopgave

LEESWIJZER.....	1
SAMENVATTING VAN DE AANBIEDING	1
DOEL VAN DE FINANCIERING.....	1
MEDEDELINGEN VOORAF.....	2
ZONNEPANELENDELEN	2
VERANTWOORDELIJKHEIDSVERKLARING VAN DE UITGEVENDE INSTELLING.....	3
2. INHOUDSOPGAVE	5
3. ZONNEDAK GREENFIELD RIDDERSLAG.....	6
KERNINFORMATIE	6
INSTALLATIE	6
PRODUCTIEVERWACHTING.....	6
EXPLOITATIE	6
INVESTERING.....	7
4. SAMENVATTING VAN DE AANBIEDING.....	8
DE AANBIEDING	8
ZONNERENTE & RENDEMENT.....	9
PROGNOSE ZONNERENTE.....	9
SAMENVATTING VAN DE BETROKKEN PARTIJEN.....	9
5. UITGEVENDE INSTELLING & BETROKKEN PARTIJEN	10
UITGEVENDE INSTELLING	10
AAN FINANCIERING GERELATEERDE PARTIJEN	10
ZONNEPANELENDELEN EN STICHTING ZONNEDELERS	10
OVERIGE AAN EXPLOITATIE GERELATEERDE PARTIJEN.....	11
6. RISICO'S	13
ALGEMENE RISICO'S	13
RISICO'S TIJDENS BOUW.....	13
RISICO'S TIJDENS EXPLOITATIE	13
RISICO'S VAN CONTRACTPARTIJEN	14
RISICO'S VERBODEN AAN DE ZON OBLIGATIELENING.....	15
OVERIGE ALGEMENE RISICO'S	16
7. FINANCIËLE ANALYSE	17
ALGEMEEN	17
TIMING.....	17
INKOMSTEN	17
UITGAVEN.....	18
RESULTERENDE KASSTROOM	18
WINSTUITKERINGSBELEID EN LIQUIDITEITSRISICO.....	19
RENDEMENTSBEREKENING ZON OBLIGATIE.....	19
8. FISCALE INFORMATIE	20
PARTICULIERE DEELNEMER	20
ZAKELIJKE DEELNEMER	20
9. DEELNAME ZON OBLIGATIES	21
DEELNAME	21
INSCHRIJVING	21
BETALING	21
BIJLAGE 1 - DEFINITIES	23
BIJLAGE 2 – OVERZICHT VAN BELANGRIJKE DATA.....	25
BIJLAGE 3 - TECHNISCHE SPECIFICATIES PV-INSTALLATIE	26
BIJLAGE 4 – KASSTROOMOVERZICHT ZONNEDAK GREENFIELD RIDDERSLAG	30
BIJLAGE 5 - STATUTEN STICHTING ZONNEDELERS.....	31
BIJLAGE 6 - STATUTEN GREENFIELD RIDDERSLAG BEESD B.V.	36
BIJLAGE 7 – OBLIGATIEVOORWAARDEN.....	54
BIJLAGE 8 – ADRESSEN	66

3. Zonnedak Greenfield Ridderslag

Kerninformatie

De opbrengsten van de Zon Obligaties zullen worden aangewend ter financiering en exploitatie van het Zonnestroomsysteem. De specificaties van het Zonnestroomsysteem zijn als volgt:

Locatie:	Ridderslag 20, 4153XG, Beesd.
Zonnepanelen:	2.283 x JA Solar 390W Half-cut black frame perc. Totaal 890,37 kWp.
Garantie zonnepanelen:	12 jaar productgarantie en 25 jaar vermogensgarantie >= 82,5%.
Omvormers:	6 x Huawei SUN2000 100ktl-M1.
Garantie omvormers:	5 jaar productgarantie.
Montagesysteem:	Allimex.
Nominale initiële Jaaropbrengst:	783.526 kWh.

Het Zonnestroomsysteem is rechtstreeks aangesloten op het net. De hoeveelheid opgewekte zonnestroom zal worden bijgehouden door de omvormers, aangesloten op een gecertificeerde bruto-productiemeter.

Installatie

Op het moment van Uitgifte is het Zonnestroomsysteem al gebouwd en operationeel.



Hierboven is een impressie te zien van het Zonnestroomsysteem op het dak van het gebouw gelegen aan Ridderslag 20. De Zonnepanelen zijn bevestigd op het dak van het gebouw door middel van een montagesysteem van het merk Allimex. De Zonnepanelen zijn geïnstalleerd in oost-west opstelling. In totaal zijn er 2.283 panelen aangesloten op 6 omvormers. Samen zorgen de 6 omvormers ervoor dat de gelijkstroom op laagspanningsniveau die

geproduceerd wordt door de zonnepanelen wordt omgevormd in netconforme wisselstroom. De omvormers zijn via een onderverdeling aangesloten op de netaansluiting van Zonnedak Greenfield Ridderslag.

Er is gekozen voor zonnepanelen van het merk JA Solar om twee redenen:

1. Omdat voldaan wordt aan alle door ZonnepanelenDelen gestelde kwaliteitseisen zoals een lineaire prestatiegarantie, enkel positieve power tolerantie, IEC 61215 & 61730 certificering en anti-PID.
2. Omdat deze fabrikant door Bloomberg New Energy Finance o.a. in 2023 is geclassificeerd als een TIER 1 leverancier. Van deze classificering kan afgeleid worden dat het product 'bankable' is omdat ten minste 6 non-development banken in de voorgaande 24 maanden hier non-recourse projectfinanciering voor hebben verstrekt van ten minste 1,5 MWP.

Er is gekozen voor omvormers van het merk Huawei omdat deze onder andere voldoen aan de IEC 62109-1 norm.

Productieverwachting

Om een goede inschatting te maken van de verwachte zonnestroomproductie is er een yield assessment rapport opgesteld. Een yield assessment rapport is een onafhankelijke analyse van het zonnestroomsysteem. Bij het opstellen van zo'n rapport worden alle eigenschappen van het zonnestroomsysteem meegenomen: het werkelijke legplan, merk en type zonnepaneel en omvormers, oriëntatie en hellingshoek, energieverliezen, en overige onzekerheden. De uitkomst is een verwachte yield waarmee een prognose gedaan kan worden van de zonnestroomproductie. Voor Zonnedak Greenfield Ridderslag is een yield assessment rapport opgesteld met behulp van de specialistische PV software PVSyst. Dit resulteert in een verwachte yield van **880 kWh/kWp** en daarmee **783.526 kWh** in het eerste volledige productiejaar.

Exploitatie

De inkomsten van de Uitgevende Instelling, Greenfield Ridderslag Beesd B.V., bestaan voor dit Zonnestroomsysteem enerzijds uit een vergoeding met een variabel tarief voor de Zonnestroom van Zonedak Greenfield Ridderslag. Hiertoe is een Power Purchase Agreement (PPA) voor een periode van 3 jaar afgesloten met één van de big 4 accountantskantoren, welke is gestart op 01-01-2023. Ten behoeve van de exploitatie van het Zonnestroomsysteem is er een opstalovereenkomst afgesloten met de dakeigenaar voor het gebruik van het dak van het gebouw voor een periode van 25 jaar.

De jaarlijkse direct aan het Zonnestroomsysteem gelieerde exploitatiekosten bestaan onder andere uit onderhouds- en verzekeringskosten, beheerskosten plus de administratiekosten van de Zon Obligaties. Voor meer informatie over de exploitatie inkomsten en kosten, zie Hoofdstuk 7: Financiële analyse.

Investing

De totale investeringsbegroting exclusief btw van het Zonnestroomsysteem bedraagt EUR 912.679,44, onder te verdelen als volgt:

- Ca. 95%: Kosten voor de zonnepanelen, omvormers, draagconstructie, kabels & toebehoren inclusief aansluiting op het net, trafo's en projectrechten. Turn-key (op)geleverd.
- Ca. 1%: Voorbereidingskosten voor onder andere het constructieonderzoek, opstellen van contracten en ontwikkelen van het project.
- Ca. 2%: Transactiekosten voor het verkrijgen van de Obligatielening en juridische kosten voor het oprichten van de vennootschap.
- Ca. 2%: Financiële reserves waaronder een post onvoorzien en werkkapitaal teneinde te voorzien in voldoende liquiditeit.

Bovenstaande percentages zijn afgerond op hele procentpunten. Hierdoor kan het zijn dat de som van de percentages niet precies op 100% uitkomt.

4. Samenvatting van de Aanbieding

De Aanbieding

De voornaamste kenmerken van de aangeboden Zon Obligatielening zijn als volgt:

- De omvang van de financiering door middel van Zon Obligaties voor Zonedak Greenfield Ridderslag bedraagt **EUR 270.000,-** (10.800 Zon Obligaties).
- De nominale waarde en uitgifteprijs per Zon Obligatie (een **Zon Obligatie**) bedraagt EUR 25,00 (vijfentwintig euro).
- Deelname is mogelijk vanaf EUR 25,00 tot een maximum van EUR 80.000,00.
- Ter zake van de Aanbieding worden **géén** emissiekosten berekend.
- De in dit Informatie Memorandum besproken Zon Obligatielening vangt aan op de datum van uitgifte van de Zon Obligaties (verwacht 27 augustus 2023) en eindigt, behoudens in het geval van vervroegde aflossing ter discretie van de Uitgevende Instelling, conform artikel 6 van de Obligatievoorwaarden, op 26 augustus 2026 (een **looptijd van 3 jaar**).
- De **Renteperiode** bedraagt 12 maanden en vangt aan op 27 augustus 2023 t/m 26 augustus van elk opvolgend jaar. De ZonneRente over de eerste Renteperiode, welke aanvangt op 27 augustus 2023, is betaalbaar op 16 september 2024¹. De ZonneRente over de overige Renteperiodes is betaalbaar op 16 september¹ na afloop van een Renteperiode.
- De rentecoupon (de **ZonneRente**) per Zon Obligatie gedurende de Renteperiode wordt vastgesteld op basis van een vast rente percentage van 4,5% van de uitstaande Hoofdsom van de ZonObligatielening.
- De Zon Obligaties vormen directe en onvoorwaardelijke verplichtingen van de Uitgevende Instelling jegens een Obligatiehouder die onderling gelijk in rang zijn zonder enig verschil in preferentie.
- De Zon Obligaties hebben door middel van zekerheidsrechten voorrang op de natuurlijke preferente crediteuren van de Uitgevende Instelling zoals bijvoorbeeld de belastingdienst.
- De Zon Obligaties zijn beperkt overdraagbaar, want er gelden overdrachtsbeperkingen met betrekking tot de Zon Obligaties. De Zon Obligaties zijn slechts overdraagbaar wanneer gebruik wordt gemaakt van het daartoe bestemde model Overdrachtsakte en met instemming van de Uitgevende Instelling. Zie voor de risico's met betrekking tot deze beperkte overdraagbaarheid ook Hoofdstuk 6.
- Indien betalingen aan Zon Obligatiehouders om bovengenoemde reden worden opgeschort, zullen de opgeschorte bedragen worden bijgeschreven op het op enig moment openstaande bedrag van de Hoofdsom en zal de betreffende Uitgevende Instelling alsnog trachten op een later moment, aan haar verplichtingen aan Zon Obligatiehouders te voldoen.
- Het vorderingsrecht van de Zon Obligatiehouder op betaling van de rente en/of het restant van de Hoofdsom van de Zon Obligaties door de Uitgevende Instelling zal niet verjaren.
- Behoudens de mogelijkheid tot vervroegde aflossing ter discretie van de Uitgevende Instelling in uitzonderlijke omstandigheden (zoals gespecificeerd in artikel 6 van de Obligatievoorwaarden) vindt terugbetaling van de Hoofdsom van de Zon Obligaties plaats volgens een lineair aflossingsschema;
- De **aflossing** van de Zon Obligaties geschiedt jaarlijks volgens een lineair aflossingsschema waarbij de eerste aflossing plaatsvindt op 16 september 2024 en de laatste aflossing uiterlijk 21 dagen na 26 augustus 2026.
- Ter zekerheid voor de nakoming van de betalingsverplichtingen onder de Zon Obligatielening worden pandrechten in 1^e rang op het Zonnestroomsysteem en de bijbehorende projectcontracten van de Uitgevende Instelling gevestigd.
- Ter zekerheid van de inkomsten vanuit de afnameovereenkomst is er garantie afgesproken

¹ Indien in enig jaar deze datum niet een dag is waarop banken in Nederland open plegen te zijn, geldt in plaats hiervan de eerstvolgende dag waarop banken open plegen te zijn.

met de aandeelhouder van Greenfield Ridderslag Beesd B.V. voor deze inkomsten, mocht het zo zijn dat de afnemer niet wenst mee te werken aan de verpanding van de inkomsten.

- De Zon Obligaties worden beheerst door Nederlands recht en zijn onderworpen aan de voorwaarden zoals opgenomen in Bijlage 7 - Obligatievoorwaarden.

ZonneRente & Rendement

De jaarlijkse ZonneRente per Zon Obligatie wordt als volgt vastgesteld:

De Jaarlijkse ZonneRente per Zon Obligatie = 4,5% van uitstaande hoofdsom

Prognose ZonneRente

Hieronder volgt een prognose van de verwachte opbrengst van een Zon Obligatie over de gehele looptijd. De berekening van de verwachte opbrengst per Zon Obligatie is gebaseerd op de volgende aannames:

- **Looptijd:** de looptijd van een Zon Obligatie is 3 jaar vanaf de datum van uitgifte van de Zon Obligatie, verwacht op 27 augustus 2023 en derhalve tot 26 augustus 2026.
- **ZonneRente:** op basis van de uitstaande hoofdsom wordt het rentebedrag berekend. Het rentebedrag en het aflossingsschema ziet er als volgt uit per ZonObligatie:

	jaar 1	jaar 2	jaar 3
Hoofdsom	€ 25	€ 21	€ 17
Restschuld eind jaar x	€ 20,83	€ 16,67	€ 12,50
Rente 4,5%	€ 1,13	€ 0,94	€ 0,75
Aflossing	€ 4,17	€ 4,17	€ 16,67

De uiteindelijke bedragen kunnen afwijken door afrondingsverschillen.

- De netto-opbrengst van één (1) Zon Obligatie is op basis hiervan:

Nominale waarde	- EUR 25,00
ZonneRente 3 jaar	+ EUR 2,81
Terugbetaling Inleg	+ EUR 25,00
Totaal	+ EUR 2,81 (IRR 4,5%)

De effectieve ZonneRente over de volledige looptijd wordt berekend aan de hand van de 'Internal Rate of Return' (IRR). De IRR is het te verwachten rendement op een investering, waarbij rekening wordt gehouden met de hoogte en het moment van de kasstromen voor opbrengsten en uitgaven (verdiscontering) ten aanzien van de investering. Hierbij wordt ervan uitgegaan dat over de uit te keren som een vergelijkbaar rendement behaald kan worden gedurende de looptijd van de investering. **Het effectieve rendement in het uitgangsscenario, uitgedrukt als de IRR, bedraagt 4,5%.**

en uitgebreide berekening van de beschreven prognose van het rendement is terug te vinden in het kasstroomoverzicht in **Bijlage 4**.

Samenvatting van de betrokken Partijen

Greenfield Ridderslag Beesd B.V. koopt een zonne-energie-installatie van Xperal B.V. en levert de zonnestroom aan Deloitte Group Support Center B.V. op basis van een PPA voor een periode van 3 jaar. Tevens heeft Greenfield Ridderslag Beesd B.V. een opstalovereenkomst afgesloten met dakeigenaar Mulder-Van Laar V.O.F. voor het gebruik van het dak van het gebouw voor een periode van 25 jaar.

De financiering is als volgt samengesteld:

1. De uitgifte van een Zon Obligatielening waarbij Greenfield Ridderslag Beesd B.V. wordt ondersteund door ZonnepanelenDelen B.V. die via de Trustee Stichting Zonedelers de Zon Obligatiehouders vertegenwoordigt.
2. Storting van eigen vermogen door de aandeelhouders van Greenfield Ridderslag Beesd B.V. zijnde AC B.V..

5. Uitgevende instelling & betrokken partijen

Dit hoofdstuk beschrijft de Uitgevende Instelling en de verschillende partijen die betrokken zijn bij de ontwikkeling, realisatie en exploitatie van Zonedak Greenfield Ridderlag.

Uitgevende instelling

Greenfield Ridderlag Beesd B.V. is gevestigd aan de Australiëlaan 23 in Maastricht-Airport. Zij is de Uitgevende Instelling van de Zon Obligaties en is juridisch en economisch gerechtigde van de zonnepanelen, omvormers, bijbehorende kabels en montagemateriaal, alsmede van alle andere vermogensbestanddelen van het Zonnestroomsysteem. De Kerngegevens van de Uitgevende Instelling zijn als volgt:

Rechtsvorm	besloten vennootschap met beperkte aansprakelijkheid
KvK-registratie	83056459
Toepasselijk recht	Nederlands recht
Adres	Australiëlaan 23
Plaats	6199AA, Maastricht-Airport
E-mail	info@solarrooftopfund.nl
Website	www.solarrooftopfund.nl/

De Uitgevende Instelling is speciaal opgericht ten behoeve van de aanschaf, bouw en exploitatie van het Zonnestroomsysteem. De aandeelhouder is AC B.V..

Het dagelijks bestuur en operationele beheer van de Uitgevende Instelling wordt gevormd door AC B.V. op basis van een managementovereenkomst. De Uitgevende Instelling heeft geen personeel in dienst. De statuten van de Uitgevende Instelling zijn aangehecht in Bijlage 6.

Aan financiering gerelateerde partijen

Hieronder volgt een overzicht van de aan financiering gerelateerde partijen.

ZonnepanelenDelen en Stichting Zonnedelaars

ZonnepanelenDelen B.V. beheert een investeringsplatform voor zonne-energieprojecten. Op dit platform kunnen ondernemers op het gebied van zonne-energie obligaties aanbieden voor de financiering van zonnestroomsystemen of activiteiten gerelateerd aan zonne-energie. De Uitgevende

Instelling biedt de ZonneDelen aan het platform van ZonnepanelenDelen B.V. Naast dat Greenfield Ridderlag Beesd B.V. gebruik maakt van het platform maakt zij gebruik van financiële & administratieve diensten van ZonnepanelenDelen B.V. Onder administratie van de Zon Obligaties wordt in ieder geval verstaan:

- het bijhouden en bijwerken van een register (met (persoons)gegevens) van de obligatiehouders;
- het bijhouden en vastleggen van de ZonneRente en de geproduceerde zonne-energie.

ZonnepanelenDelen B.V. verzorgt in opdracht van Greenfield Ridderlag Beesd B.V. naast de administratie van de Zon Obligaties de jaarlijkse betaling van de ZonneRente.

Met betrekking tot de diensten die ZonnepanelenDelen B.V. aan Greenfield Ridderlag Beesd B.V. verleent wordt een serviceovereenkomst afgesloten. Op basis van de serviceovereenkomst verbindt ZonnepanelenDelen B.V. zich om de administratieve diensten uit te voeren en het platform ter beschikking te stellen en ervoor te zorgen dat de Uitgevende Instelling toegang heeft tot relevante informatie. Deze serviceovereenkomst wordt aangegaan op de uitgiftedatum van de Zon Obligaties voor een periode die verstrijkt 1 maand na de 26 augustus 2026.

ZonnepanelenDelen B.V. ontvangt voor de diensten en het beschikbaar stellen van het platform een jaarlijkse vergoeding, plus transactiekosten met betrekking tot uitbetaling van ZonneRente en aflossingen. Voor betalingen wordt gebruik gemaakt van een professionele betaaldienstverlener.

Stichting Zonnedelaars treedt op als behartiger van de belangen van de houders van Zon Obligaties. ZonnepanelenDelen B.V. is de bestuurder van Stichting Zonnedelaars.

Het doel van Stichting Zonnedelaars is: (a) het naar eigen inzicht behartigen van de belangen van de houders van Zon Obligaties, (b) het uitoefenen van alle aan de Zon Obligaties verbonden rechten, (waaronder

het uitoefenen van stemrechten indien van toepassing), in het belang van de houders van de Zon Obligaties, (c) het beheren en administreren van de Zon Obligaties, (d) het verkrijgen, houden, beheren, afstand doen van, opzeggen en uitwinnen van zekerheidsrechten ten behoeve van de houders van Zon Obligaties en (e) het verrichten van al hetgeen met het vorenstaande verband houdt of daartoe bevorderlijk kan zijn (zie Bijlage 5).

Houders van Zon Obligaties verschaffen aan Stichting Zonnedelaars een volmacht om in overeenstemming met het bepaalde in de Obligatievoorwaarden namens de houders van Zon Obligaties te handelen. Stichting Zonnedelaars zal ook zekerheidsrechten (pandrechten op roerende zaken en vorderingen) verkrijgen die zij zal uitoefenen en uitwinnen ten behoeve van de houders van Zon Obligaties. De verkregen zekerheidsrechten zijn achtergesteld jegens de Senior Vreemd Vermogen Projectfinancier.

Overige aan exploitatie gerelateerde partijen

Gebouweigenaar: De Gebouweigenaar stelt het dak beschikbaar. Dit is vastgelegd in een opstalovereenkomst. Enkele relevante kenmerken van deze overeenkomst zijn:

- Duur. De overeenkomst is voor een onafgebroken periode van 25 jaar, gerekend vanaf startdatum van de installatie van de zonnepanelen.
- In het geval van tussentijdse de- en hermontage van de zonnepanelen als gevolg van verbouwing, onderhoud en/of sloop van het Gebouw zijn de hieruit voortvloeiende kosten voor rekening van de dakeigenaar.

Afnemer energie: De opgewekte zonnestroom zal direct afgenomen worden door Deloitte Group Support Center B.V. op basis van een PPA. Enkele relevante kenmerken van deze overeenkomst zijn:

- Duur. De overeenkomst is voor een periode van 3 jaar.
- Tarief. De vergoeding per geleverde kWh zonnestroom onder de PPA is vastgezet voor een periode van 3 jaar voor een bedrag van EUR 145,- per MWh.

Installateur: Xperal B.V. heeft het Zonnestroomsysteem geleverd en geïnstalleerd.

Daarnaast zorgt zij voor het jaarlijkse onderhoud. De volgende garanties zijn van toepassing:

- 60 maanden systeemgarantie. Bij niet juiste werking van de verschillende componenten die onder de garantie vallen zal Xperal B.V. dit verhelpen, normaal gesproken met inbegrip van vervangings- en verplaatskosten.
- Performance Ratio (PR) Garantie van 84,63%.
- In aanvulling hierop zijn de garanties van de producenten op de individuele componenten van toepassing, zijnde 12 jaar productgarantie en 25 jaar vermogensgarantie op de zonnepanelen, 5 jaar productgarantie op de omvormers en 10 jaar productgarantie op de onderconstructie.

Er wordt tevens een serviceovereenkomst afgesloten met Xperal B.V.. Deze overeenkomst voorziet in het preventief en correctief onderhoud en noodzakelijke reparatie voor een duur van 3 jaar na oplevering. Deze overeenkomst voorziet erin dat er jaarlijks een inspectie wordt uitgevoerd inclusief verslaglegging en dat de zonnepanelen op basis van 'Spot Cleaning' worden gereinigd indien dit door de onderhoudspartij noodzakelijk wordt geacht voor het realiseren van het overeengekomen rendement (de Performance Ratio).

Verzekeraars: Gedurende de exploitatieperiode draagt de Uitgevende Instelling er zorg voor dat de zonnepanelen verzekerd zijn tegen onheil van binnen en buiten. Hiertoe zal zij een verzekering afsluiten bij Avéro Achmea (of vergelijkbaar). Enkele relevante kenmerken van deze verzekering zijn:

- Materiële schade: verzekerd is een plotselinge en onvoorziene beschadiging van het Zonnestroomsysteem door een van buitenkomend onheil alsmede verlies van de verzekerde zaak als gevolg van diefstal, mits ontstaan in de verzekeringstermijn. De maximale dekking betreft de vervangingswaarde van het Zonnestroomsysteem, met een maximum van EUR 870.000,-.
- Eigen gebrek: verzekerd is ook eigen gebrek schade (schade veroorzaakt door de aard of een gebrek van de verzekerde zaak zelf). Maximale dekking bedraagt ook hier EUR 870.000,-.
- Productieverlies uit hoofde van bovengenoemde beschadigingen is gedekt tot een maximum van 26 weken;

- Het eigen risico bedraagt EUR 1.250,-;
- Schade als gevolg van Atoomkernreacties, terrorisme en kwaadwillige besmetting, oorlog, opzet, experimenten en beproevingen, esthetische gebreken, kosten voor revisie, veranderingen en verbeteringen, slijtage, corrosie en oxidatie en degeneratie van de zonnepanelen is niet verzekerd.

Ter aanvulling op de verzekering tegen onheil van binnen en buiten draagt de Uitgevende Instelling er ook zorg voor dat zij in het bezit is van een aansprakelijkheidsverzekering. Ook hiertoe zal een

verzekering worden afgesloten bij Liberty Mutual Insurance Europe SE (of vergelijkbaar). Enkele relevante kenmerken van deze verzekering zijn:

- Maximale dekking per aanspraak per project van EUR 2.500.000,-;
- Maximale dekking per verzekeringsjaar per project van EUR 5.000.000,-;
- Schade aan de opstal veroorzaakt door de PV-installatie is verzekerd onder deze polis;
- Het eigen risico bedraagt EUR 1.000,- ;

6. Risico's

In dit hoofdstuk worden de risico's beschreven tijdens de bouw- en exploitatiefase. In beginsel zijn de rente en aflossingsverplichtingen gedekt uit de kasstromen van de door de Uitgevende Instelling in eigendom zijnde zonnepanelen. Er zijn echter risico's van de contractpartijen en overige risico's als gevolg waarvan de (terug)betaling door de Uitgevende Instelling van de ZonneRente en/of de Hoofdsom van de Zon Obligaties niet of niet geheel kan worden voldaan.

Wij kunnen niet alle risico's benoemen die horen bij de aanschaf van één of meer Zon Obligaties. Deze kunnen wij ook niet allemaal voorspellen. Hieronder leggen wij u de belangrijke risico's uit die samenhangen met de exploitatie en de beoogde aanschaf van de 2.283 zonnepanelen en het investeren in het Project.

Algemene risico's

Samenloop. Een belangrijk risico is gelegen in de samenloop van verschillende risicofactoren, dus wanneer verschillende risicofactoren tegelijkertijd optreden. Een dergelijke samenloop kan leiden tot een situatie waarbij de resterende risico's voor de houders van Zon Obligaties significant zijn, hetgeen gevolgen kan hebben voor de betaling van de verwachte ZonneRente en/of de aflossing van de Zon Obligaties.

Beperkt eigen vermogen. De Uitgevende Instelling is speciaal opgericht ten behoeve van de financiering en exploitatie van het Project. De Uitgevende Instelling haar eigen vermogen is beperkt ten opzichte van het vreemd vermogen. Dit betekent dat de buffer aan eigen vermogen klein is waardoor bij tegenvallende resultaten de uitgevende instelling relatief snel niet meer aan haar verplichtingen op de obligaties zal kunnen voldoen.

Risico's tijdens bouw

Tijdsoverschrijding. Het Zonnestroomsysteem is al opgeleverd. Dit risico is daarom niet van toepassing.

Kostenoverschrijding. Het Zonnestroomsysteem is al opgeleverd. Dit risico is daarom niet van toepassing.

Calamiteiten. Het Zonnestroomsysteem is al opgeleverd. Dit risico is daarom niet van toepassing.

Risico's tijdens exploitatie

Lagere productie. De productieverwachting is gebaseerd op een langjarig gemiddelde zoninstraling en een technische performance ratio zoals uit het yield assessment naar voren is gekomen. Een lagere zoninstraling of tegenvallende performance ratio zal een lagere productie tot gevolg hebben, wat zal leiden tot minder inkomsten voor de Uitgevende Instelling.

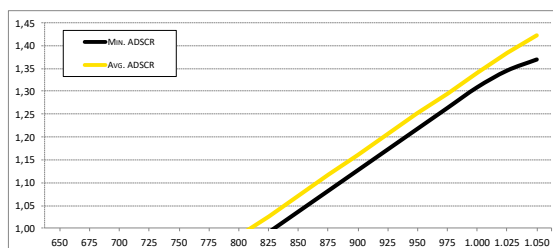

Bij een productiefactor van boven 830 kWh/kWp en gelijkblijvende stroomprijzen zijn er voldoende middelen om volledig aan de terugbetaalverplichting onder de Zon Obligatielening te kunnen voldoen.

Prijsrisico. De Uitgevende Instelling heeft met de afnemer van de opgewekte elektriciteit een vaste prijs afgesproken voor de duur van 3 jaar. Een prijsrisico is alleen van toepassing wanneer deze overeenkomst tussentijds wordt beëindigd en aan het eind van deze looptijd.

Curtailement. Om het elektriciteitsnet efficiënter te benutten is curtailement geïntroduceerd. Hierdoor kan de netbeheerder aan producenten van duurzame energie, zoals de Uitgevende Instelling, vragen om hun zonnestroomsysteem tijdelijk volledig of gedeeltelijk uit te zetten. Bijvoorbeeld op hele zonnige of winderige dagen. In de praktijk gebeurt dit slechts enkele keren per jaar. Door ontwikkelingen in het elektriciteitsnet kan dit in de toekomst vaker of juist minder vaak voorkomen. In deze gevallen zal er minder zonnestroom worden opgewekt waardoor er minder inkomsten zijn. Dit kan een negatief effect hebben op de betaling van de ZonneRente en de mogelijkheid voor de Uitgevende Instelling om volledig aan de terugbetaalverplichting onder de Zon Obligatielening te kunnen voldoen.

Technische gebreken.. Het risico bestaat dat het Zonnestroomsysteem niet naar behoren functioneert. In dat geval zal er minder zonnestroom worden opgewekt waardoor er minder inkomsten zijn en/of er extra kosten gemaakt moeten worden voor het herstel van het defect. Dit kan een negatief effect hebben op de mogelijkheid voor de Uitgevende Instelling om volledig aan de terugbetaalverplichting onder de Zon Obligatielening te kunnen voldoen.

Calamiteiten. Het risico bestaat dat zich schade aan het Zonnestroomsysteem voordoet door oorzaken van buitenaf. Voor het herstel van de installatie is het Zonnestroomsysteem in deze situatie verzekerd tegen schade door dergelijke oorzaken van buitenaf zoals bijvoorbeeld brand, en normale natuurkrachten zoals wind, storm, hagel, sneeuwdruk en bevroering, blikseminslag.

Indien deze situatie zich voordoet is het mogelijk dat er gedurende kortere of langere tijd geen zonnestroom kan worden opgewekt totdat de installatie is hersteld. Het Zonnestroomsysteem is verzekerd voor een maximale periode van 26 weken tegen dit opbrengstverlies. In het geval er geen of minder zonnestroom kan worden opgewekt of indien het opbrengstverlies onvoldoende wordt gedekt zullen er minder inkomsten zijn en/of dienen er mogelijk extra kosten gemaakt moeten worden voor het herstel van het Zonnestroomsysteem. Dit kan ervoor zorgen dat er mogelijk verminderde inkomsten van de Uitgevende Instelling zijn wat een negatief effect kan hebben op de mogelijkheid van de Uitgevende Instelling om volledig aan de rentebetalingen of de terugbetaalverplichting onder de Zon Obligatielening te kunnen voldoen.

Verzekeringen en onverzekerbare risico's. Voor de operationele fase van het Zonnestroomsysteem is een aantal verzekeringen afgesloten. Niet alle risico's met betrekking tot het Zonnestroomsysteem zijn echter verzekeraar. Zo zijn bijvoorbeeld natuurrampen, terroristische aanslagen en oorlogen niet verzekeraar. Daarnaast kan het voorkomen dat verzekeringen geen of geen volledige dekking bieden voor specifieke risico's. Bovendien kunnen ontwikkelingen op de verzekeringsmarkt leiden tot hogere verzekeringspremies. Voorgaande kan negatief van invloed zijn op de financiële positie van de Uitgevende Instelling (bijvoorbeeld omdat schade aan het Zonnestroomsysteem of eventueel

opbrengstverlies niet (volledig) wordt uitbetaald), waardoor zij mogelijk niet volledig of niet tijdig de aflossing van de Zon Obligaties aan de houders van Zon Obligaties kan betalen.

Risico's van contractpartijen

Risico van Wanbetaling en/of faillissement van de eigenaar van het dak van het gebouw. Bij faillissement van dakeigenaar blijft het recht om op de daken het Zonnestroomsysteem te mogen exploiteren in stand. Dit is vastgelegd in de huurovereenkomst en de akte van opstalrecht. In de opstalakte, met de eigenaar van het dak van het gebouw gelegen aan de Ridderlag 20, is overeengekomen dat het Zonnestroomsysteem gedurende een onafgebroken periode van minimaal 25 jaar geëxploiteerd mag worden. Van de overeenkomst wordt een akte ingeschreven in het kadaster, waardoor de exploitatie ook doorgang kan vinden bij een faillissement van de gebouweigenaar.

Risico van Wanbetaling en/of faillissement van de afnemer van de opgewekte stroom. Voor de opgewekte zonnestroom wordt een periodieke vergoeding ontvangen van Deloitte Group Support Center B.V. In het onvoorziene geval dat deze afnemer failliet gaat, zal er gezocht moeten worden naar een andere afnemer. Het kan zijn dat hierdoor een andere prijsstructuur voor de inkomsten ontstaat waardoor de inkomsten van de Uitgevende Instelling lager uit kunnen vallen dan verwacht op basis van de huidige PPA of dat het project voortijdig moet worden gestopt. Dit kan ertoe leiden dat de Uitgevende Instelling niet (volledig) en/of niet tijdig de aflossing van de Zon Obligaties aan de houders van Zon Obligaties kan betalen.

Faillissement bestuurder. In het geval dat AC B.V. gedurende de exploitatie failliet gaat zal er een andere partij gezocht moeten worden die de taken over zal nemen en het management van het zonne-energieproject verzorgt. Dit heeft geen direct effect op de zonne-installatie zelf. De mogelijkheid bestaat dat kosten hiervoor hoger zullen zijn wat ertoe kan leiden dat het voor de Uitgevende Instelling niet mogelijk is de ZonneRente en de Hoofdsom (tijdig) aan de Zon Obligatiehouder te betalen.

Faillissement leverancier en onderhoudspartij. De mogelijkheid bestaat dat de hoofdaannemer of onderhoudspartij gedurende de looptijd van de

Obligatielening niet aan haar verplichtingen voldoet dan wel kan voldoen. Indien dit geval zich voordoet, zal een andere partij gevraagd worden deze taken over te nemen. Geprobeerd zal worden om dit onder dezelfde (financiële) condities te laten plaatsvinden. De mogelijkheid bestaat dat de zonnepanelen (tijdelijk) minder stroom opwekken dan verwacht, of dat de kosten van het onderhoud zullen stijgen, hetgeen ertoe kan leiden dat de Uitgevende Instelling onvoldoende geld tot haar beschikking heeft om de ZonneRente op de Obligatielening (tijdig) aan de Zon Obligatiehouder te betalen.

Faillissement andere leveranciers. Voor eventuele andere leveranciers of onderaannemers geldt ook dat in geval van faillissement een andere partij gevraagd wordt de taken van de desbetreffende leverancier of afnemer over te nemen. De mogelijkheid bestaat echter dat de kosten hoger en/of opbrengsten lager zullen zijn, wat ertoe kan leiden dat het voor de Uitgevende Instelling niet mogelijk is de ZonneRente van de Obligatielening (tijdig) aan de Zon Obligatiehouder te betalen.

Contracten en overeenkomsten. De Uitgevende Instelling gaat verschillende contracten en overeenkomsten aan. Ondanks de zorgvuldigheid bij het aangaan van deze overeenkomsten kan er onenigheid ontstaan doordat (bijvoorbeeld) (i) interpretatieverschillen ontstaan of (ii) partijen onvoorzien niet aan hun verplichtingen kunnen/willen voldoen. Afwijkingen in de gemaakte afspraken door niet voorziene omstandigheden kunnen van invloed zijn op het verwachte rendement en de mogelijkheden van de Uitgevende Instelling om aan haar verplichtingen te voldoen.

Risico's verbonden aan de Zon Obligatielening

Risico van vervroegde aflossing. Er is sprake van het risico op vervroegde aflossing omdat de Uitgevende Instelling mogelijk eerder kan besluiten de Zon Obligaties af te lossen. Dit betekent voor u als belegger dat bij een dergelijke vervroegde aflossing mogelijk minder ZonneRente wordt opgebouwd. De Uitgevende Instelling is mogelijk een boeterente verschuldigd bij een dergelijke vervroegde aflossing.

Risico van geen herfinanciering. Er is sprake van een grotere aflossing na de derde zonnerente periode. Mocht de Uitgevende niet voldoende liquiditeit

hebben opgebouwd om deze aflossing te kunnen doen dient dit te worden hergefinancierd.

Beperkte verhandelbaarheid Zon Obligaties. De Zon Obligaties zullen in beginsel niet op enige gereguleerde markt of multilaterale handelsfaciliteit worden genoteerd of verhandeld. De Zon Obligaties zijn slechts overdraagbaar wanneer gebruik wordt gemaakt van het daartoe bestemde model Overdrachtsakte en met instemming van de Uitgevende Instelling.

Tussentijdse verhandeling van een Zon Obligatie kan alleen plaatsvinden als zich zowel een koper als een verkoper heeft gemeld bij de Uitgevende Instelling per e-mail via info@solarrooftopfund.nl. De verhandeling van de Zon Obligatie zal geschieden tegen de nominale waarde, of een waarde anderszins overeengekomen tussen kopende en verkopende partij. De Uitgevende Instelling zal gerechtigd zijn ter zake de administratie van de overdracht twee procent (2,0%) van de nominale waarde van de over te dragen Obligaties in rekening te brengen bij de kopende partij, met een minimum van EUR 10,- per transactie. De Zon Obligaties kunnen enkel aan ingezetene van Nederland worden overgedragen. Het kan dus voorkomen dat de houder van een Zon Obligatie deze mogelijk niet kan overdragen.

Waarde van de Zon Obligatie. Het risico bestaat dat gedurende de Looptijd van de Zon Obligaties de waarde van de Zon Obligatie niet objectief te bepalen is, en/of dat bij overdracht van de Zon Obligatie(s) de kopende partij deze wil overnemen voor een prijs anders dan de reële waarde.

Waarde fluctuaties. Op de Zon Obligaties wordt een Rente vergoed die gedurende de Looptijd kan wijzigen. De waardering van de Zon Obligaties is, naast de omstandigheden zoals hierboven onder 'Risico waardering van de Zon Obligaties' beschreven, mede afhankelijk van de ontwikkeling van de marktrente. Een stijging van de marktrente leidt in beginsel tot een waardedaling van de Zon Obligaties en vice versa. Het risico bestaat dat bij verkoop van de Zon Obligaties voor de Aflossingsdatum, de waarde van de Zon Obligaties in het economisch verkeer lager is dan de op dat moment uitstaande Hoofdsom, vanwege een hogere marktrente.

Non-recourse. De Zon Obligatielening is een non-recourse financiering. Dat betekent dat de Zon Obligatiehouders uitsluitend een verhaalsrecht hebben op het vermogen van de Uitgevende Instelling en zich niet kunnen verhalen op het (privé)vermogen van de directie of aandeelhouder(s) van de Uitgevende Instelling. De Uitgevende Instelling is specifiek opgericht voor de ontwikkeling en exploitatie van het Project en heeft naast het vermogen in verband met het Project slechts een beperkt eigen vermogen om zich op te verhalen. Er is dus een risico dat bij tegenvallende resultaten er onvoldoende vermogen is om aflossingen of rente onder de Zon Obligaties te voldoen.

Overige algemene risico's

Wet en regelgeving. Opgemerkt dient te worden dat het risico bestaat dat door jurisprudentie, gewijzigde

wet- en regelgeving of politieke besluitvorming in algemene zin de positie van de Zon Obligatiehouders kan wijzigen. Dit zou mogelijk financiële, juridische en/of fiscale consequenties voor het Zonnestroomsysteem kunnen hebben. Indien de financiële uitgangspunten van de Zon Obligatie wijzigt als gevolg van jurisprudentie of gewijzigde wet- en regelgeving kan de Uitgevende Instelling op grond van de Obligatievoorwaarden besluiten tot vervroegde aflossing van de Zon Obligaties. Echter, de financieringsmogelijkheden voor een vervroegde gedwongen aflossing door de Uitgevende Instelling zijn beperkt en kunnen meebrengen dat de nominale waarde van een Zon Obligatie (het inlegbedrag van EUR 25,00 per Zon Obligatie) niet of niet geheel aan de Zon Obligatiehouders kan worden terugbetaald.

7. Financiële Analyse

In beginsel zijn de rente en aflossingsverplichtingen die voortvloeien uit de Zon Obligatielening gedekt uit de kasstromen die samenhangen met de beoogde aanschaf en exploitatie van het Zonnestroomsysteem van Greenfield Ridderslag Beesd B.V.

Disclaimer: In dit hoofdstuk zijn door de Uitgevende Instelling prognoses (verwachtingen) opgenomen. Hierbij wordt uitdrukkelijke opgemerkt dat deze verwachtingen in een later stadium kunnen afwijken van de daadwerkelijke situatie en resultaten, onder meer ten aanzien van de te produceren zonnestroom (uitgedrukt in kWh) en daarmee te genereren kasstromen. De in dit hoofdstuk en in de rest van het Informatie Memorandum opgenomen verwachtingen zijn uitsluitend illustratief van aard op basis van de in dit hoofdstuk opgenomen aannames. Aan de verwachtingen kunnen geen verdere rechten worden ontleend. Er heeft geen 'assurance' plaatsgevonden door een (register)accountant op deze prognoses. Voor iedere prognose heeft te gelden dat eventuele in het verleden behaalde resultaten geen garantie bieden voor de toekomst.

Het in dit hoofdstuk beschreven overzicht geeft inzicht in het verloop van de kasstromen en de mogelijkheden tot het betalen van de jaarlijkse rentecoupon (de ZonneRente) en aflossing aan Zon Obligatiehouders. Onderstaande toelichting geeft inzicht in de belangrijkste aannames en verwachtingen die ten grondslag liggen aan dit overzicht. In Bijlage 4 is een overzicht van de kasstromen opgenomen. Dit overzicht is gebaseerd op verwachtingen en dient niet beschouwd te worden als een uitputtende financiële analyse van de van de Uitgevende Instelling.

Algemeen

Om de potentiële Zon Obligatiehouder inzicht te geven in de mate waarin de Uitgevende Instelling aan haar toekomstige rente- en aflossingsverplichtingen kan voldoen is in Bijlage 4 van dit Informatie Memorandum een overzicht van de te verwachtten toekomstige kasstromen toegevoegd. Ontvangsten en uitgaven worden toegerekend aan het jaar waarop ze betrekking hebben. Voor het kasstroomoverzicht van Zonnedak Greenfield Ridderslag zijn de volgende aannames gedaan:

Timing

- Uitgiftedatum (start Zon Obligatielening): 27 augustus 2023, laatste rente en aflossing op 26 augustus 2026.
- Afschrijving: Lineaire afschrijving van het Zonnestroomsysteem in 16 jaar.
- Het kasstroomoverzicht wijkt af van de standaard boekjaren omdat jaar 1 correspondeert met het eerste Productiejaar, en niet het eerste kalenderjaar.

Inkomsten

Het verwachte rendement van de investering in het Zonnestroomsysteem is afhankelijk van een aantal aannames en prognoses. De belangrijkste aannames en prognoses ten behoeve van de inkomsten van de Uitgevende Instelling zijn hieronder weergegeven.

- De verwachte hoeveelheid te produceren zonnestroom bedraagt 880 kWh/kWp. Dit is omgerekend gemiddeld 343,2 kWh per zonnepaneel en 783.526 kWh in zijn totaliteit in het eerste volledige exploitatiejaar. Deze opbrengst verwachting is afgeleid van diverse rekenprogramma's. Om te komen tot een langjarige gemiddelde opbrengst corrigeren we deze verwachte productie vervolgens met een jaarlijkse degradatiefactor van het zonnepaneel van 0,50% per jaar.
- De opgewekte zonnestroom van de zonnepanelen wordt verrekend op basis van een vaste jaarlijkse vergoeding (de PPA met Deloitte Group Support Center B.V. gedurende de kalenderjaren 2023 t/m 2025). De inkomsten die hieruit voortvloeien zijn een product van de geproduceerde hoeveelheid zonnestroom per jaar en een vast tarief van EUR 145,- per MWh.
- Dit resulteert in inkomsten van EUR 109.828 in jaar 1.

De factoren die invloed hebben op bovenstaande hypothesen kunnen door de leden van de bestuurs-, leidinggevende of toezichthoudende organen van de Uitgevende Instelling niet worden beïnvloed.

De vermelde 'totale operationele inkomsten' uit het kasstroomoverzicht worden verkregen door de afzonderlijke berekeningen bij elkaar op te tellen.

Uitgaven

De jaarlijks terugkerende kosten bestaan uit vaste exploitatiekosten (actieve monitoring, periodieke controle en onderhoud, verzekeringskosten en financiële administratiekosten van de Zon Obligaties) en variabele exploitatiekosten zijnde de financieringskosten en belastingen.

Éénmalige kosten. Dit betreft kosten die eenmalig gemaakt dienen te worden ter zake de uitgifte van de Zon Obligatielening.

Vaste exploitatiekosten. Alle exploitatiekosten zijn geïndexeerd en nemen met 2,0% per jaar toe. In de financiële prognose zijn onder andere als exploitatiekosten opgenomen:

- Kosten voor de netaansluiting en meetdiensten bedragen EUR 660,- op jaarbasis;
- Kosten voor de verzekeringen van het Zonnestroomsysteem tegen (1) onheil van binnen en buiten, (2) bedrijfsonderbreking, (3) opbrengstderving, en (4) aansprakelijkheid bedragen EUR 3.525,- inclusief assurantiebelasting op jaarbasis;
- Onder het beheer vallen taken zoals het beheren van diverse contracten van het Zonnestroomsysteem en het (laten) uitvoeren van de financiële administratie inclusief het laten opstellen van een samenstelverklaring. De jaarlijkse kosten hiervoor bedragen EUR 2.000,-;
- Kosten voor monitoring, controle en service & onderhoud zijn tezamen begroot op EUR 8.500,- op jaarbasis. In het eerste jaar is sprake van aanvullende aanloopkosten.
- Er wordt een huurvergoeding voor het gebruik van het dak van het gebouw in rekening gebracht van EUR 11.500 per jaar.

De factoren die invloed hebben op bovenstaande hypothesen kunnen door de leden van de bestuurs-, leidinggevende of toezichthoudende organen van de Uitgevende Instelling in beperkte mate worden beïnvloed, in die zin dat als gevolg van de door hen te voeren contractuele onderhandelingen de kosten in beperkte mate hoger of lager kunnen uitvallen.

De vermelde 'totale exploitatiekosten' worden verkregen door de afzonderlijke éénmalige, vaste en variabele exploitatiekosten bij elkaar op te tellen.

Belasting. Er wordt uitgegaan van het fiscale regime geldend in 2023 (zie Hoofdstuk 8). In de prognose is gerekend met een vennootschapsbelastingtarief van 19,0% over de eerste EUR 200.000,- aan belastbare winst, en 25,8% hierna. In verband met de overzichtelijkheid is de btw buiten beschouwing gelaten in het kasstroomoverzicht.

De factoren die invloed hebben op bovenstaande hypothese met betrekking tot de belasting kunnen door de leden van de bestuurs-, leidinggevende of toezichthoudende organen van de Uitgevende Instelling in het geheel niet worden beïnvloed.

De vermelde 'beschikbare kasstroom voor rente en aflossing vreemd vermogen' wordt verkregen door belasting in mindering te brengen op de operationele kasstroom.

Uitgaven gerelateerd aan financieringsactiviteiten. Naast de exploitatiekosten zijn er kosten met betrekking tot de financieringsactiviteiten. Dit zijn de rente en aflossing op de Senior Vreemd Vermogen Projectfinanciering en de rente en aflossing op de Zon Obligatielening. De financieringslasten op de Senior Vreemd Vermogen Projectfinanciering staan gespecificeerd in hoofdstuk 5. De financieringslasten uit hoofde van de Zon Obligatielening staan gespecificeerd in hoofdstuk 4.

De factoren die invloed hebben op bovenstaande hypothesen kunnen door de leden van de bestuurs-, leidinggevende of toezichthoudende organen van de Uitgevende Instelling in zeer beperkte mate worden beïnvloed, in die zin dat de tarieven en voorwaarden reeds zijn vastgelegd ten tijde de Uitgifte van de Zon Obligatielening.

Resulterende kasstroom

De resulterende kasstroom wordt verkregen door de uitgaven gerelateerd aan financieringsactiviteiten in mindering te brengen op de beschikbare kasstroom voor rente en aflossing Vreemd Vermogen. Het resulterende saldo is jaarlijks beschikbaar voor onder andere betaling van dividend.

In het kasstroomoverzicht zijn de dividendbetalingen niet meegenomen. Reden hiervoor is dat deze betalingen zijn achtergesteld aan de betalingen aan de Vreemd Vermogen Projectfinancier en de Zon Obligatiehouders en er voorwaarden zijn verbonden aan de uitbetaling hiervan (zie hieronder). Wanneer is voldaan aan deze voorwaarden zal wel een dividendum plaats kunnen vinden. Het cumulatieve saldo in het kasstroomoverzicht is dus ter illustratie. In de praktijk worden wel dividendbetalingen verwacht.

Winstuitkeringsbeleid en liquiditeitsrisico

Enkel indien de reserves volledig zijn en overige solvabiliteits- en liquiditeitseisen dit toelaten, kunnen vrije kasstromen eventueel als winstdeling worden

uitgekeerd aan de Uitgevende Instelling en/of haar aandeelhouder(s). Dit zal altijd gebeuren na expliciete toestemming van de verstrekker van de Senior Vreemd Vermogen Projectfinanciering.

Rendementsberekening Zon Obligatie

Naast een overzicht van de kasstromen voor Greenfield Ridderlag Beesd B.V. is ook een overzicht van de kasstromen behorende bij 1 (één) Zon Obligatie weergegeven.

Er wordt lineair afgelost met een aflossingsbedrag van EUR 45.000,- per jaar waarbij het resterende aflosbedrag van EUR 135.000,- plaatsvindt op de Expiratiedatum.

8. Fiscale Informatie

Wij adviseren de (potentiële) Zon Obligatiehouders om de concrete fiscale gevolgen van het aanschaffen en aanhouden van een Zon Obligatie in zijn of haar specifieke geval af te stemmen met een belastingadviseur omdat denkbaar is dat de fiscale behandeling van een individuele houder van een Zon Obligatie anders is dan in de onderstaande algemene informatie beschreven staat.

Deze paragraaf bevat algemene informatie over de Nederlandse fiscale aspecten van het houden van een Zon Obligatie door in Nederland wonende particulieren en vennootschappen, die onder het Nederlandse belastingrecht vallen. Voor particulieren en vennootschappen gelden niet dezelfde belastingen.

Particuliere deelnemer

Bij een in Nederland wonende particuliere belegger die een Zon Obligatie aanschaf zal de waarde van de Zon Obligatie belast worden in de inkomstenbelasting. Of dit in Box 1 of Box 3 is hangt van uw situatie af:

- In **Box 3** betaalt u belasting over de waarde van uw bezittingen minus uw schulden. Voor iedereen geldt hierbij een heffingsvrij vermogen van EUR 57.000 (samen met een fiscale partner is dit EUR 114.000). Wanneer de waarde van uw bezittingen minus schulden hoger is dan deze vrijstelling, dan zal de waarde van de Zon Obligatie per saldo worden belast. Het effectieve tarief waartegen dit wordt belast is afhankelijk van de schijf waarin uw waarde van de grondslag sparen en beleggen valt.
- De waarde van de Zon Obligatie is gelijk aan de uitstaande nominale waarde van de Zon Obligatie

aan het begin van het jaar (per 1 januari). De concrete hoogte van de betaling van de Rente is voor de fiscale behandeling van de Zon Obligatie in Box 3 niet relevant.

Een Zon Obligatie wordt (helaas) niet aangemerkt als een groene belegging.

- **Box 1.** Indien u samenwerkt met anderen in bijvoorbeeld een maatschap of een eenmanszaak, en de Zon Obligatie wordt tot het ondernemingsvermogen van de particuliere Zon Obligatiehouder gerekend of wordt aangemerkt als ‘resultaat uit overige werkzaamheden’, worden de met de Zon Obligatie behaalde resultaten belast als inkomsten uit werk en woning in Box 1. Dit inkomen is belast tegen een progressief tarief van maximaal 49,50% (tarief 2023).
- Bij het uitbetalen van de ZonneRente door de in Nederland gevestigde Greenfield Ridderslag Beesd B.V. zal geen belasting ingehouden worden. Nederland kent geen heffing op uitbetaalde couponrente.

Zakelijke deelnemer

Indien de Zon Obligatie door een besloten vennootschap (of andere voor de vennootschapsbelasting belastingplichtige entiteit) wordt gehouden zullen de op de Zon Obligatie behaalde resultaten in beginsel belast worden bij de B.V. tegen het vennootschapsbelastingtarief van maximaal 25,8% (tarief 2023) rekening houdend met de financiële positie van de B.V.

9. Deelname Zon Obligaties

Dit hoofdstuk beschrijft de wijze waarop u kunt deelnemen.

Deelname

De Inschrijving staat open van **6 juli 2023 13:00** tot en met **17 augustus 2023 23:59** uur, met dien verstande dat de Uitgevende Instelling de openstelling van de inschrijving vervroegd kan sluiten of juist kan verlengen.

Iedere Nederlands ingezetene boven de 18 jaar (particulier of bedrijf) kan zich inschrijven op de Aanbieding. Deze Aanbieding richt zich uitsluitend tot ingezetenen van Nederland en de Zon Obligaties worden niet aangeboden in enig andere jurisdictie, waaronder enig andere lidstaat van de EER. Deelname is mogelijk vanaf EUR 25,00 (voor 1 Zon Obligatie) tot een maximum van EUR 80.000,00 (3.200 Zon Obligaties).

De Uitgevende Instelling is vrij in de toewijzing van Zon Obligaties, met dien verstande dat de Uitgevende Instelling zich ervoor zal inspannen te doen wat redelijkerwijs binnen haar macht ligt om Zon Obligaties toe te kennen op volgorde van de datum van inschrijving.

Het staat de Uitgevende Instelling vrij om zonder opgave van redenen, in afwijking van het voorgaande, aan één of meer gegadigden geen, meer of minder Zon Obligaties toe te wijzen.

Inschrijving

Een verzoek tot deelname kan online worden gedaan door middel van ondertekening van de Inschrijvingsovereenkomst. De ondertekening vindt plaats middels het uitvoeren van een iDeal betaling per Zon Obligatie conform de instructies vermeld op <https://www.zonnepanelendelen.nl/project/greenfiel-dridderslag/> en de digitale Inschrijvingsovereenkomst.

Na sluiting van de inschrijfperiode wijst de Uitgevende Instelling de Zon Obligaties toe zoals in dit hoofdstuk beschreven. Uiterlijk op 27 augustus 2023 worden de bevestigingen van de toewijzingen aan de Zon Obligatiehouders verzonden. Opvolgend vindt de Uitgifte plaats, eveneens op 27 augustus 2023. Deze

handelingen zullen worden vastgelegd middels een bestuursbesluit van de Uitgevende Instelling. De Zon Obligatiehouders worden van de toewijzing van de Zon Obligaties in kennis gesteld middels een elektronische bevestiging (e-mail) van de Trustee.

Ook geïnteresseerden die door overschrijving geen Zon Obligaties krijgen toegewezen, krijgen hiervan bericht. Zo spoedig mogelijk na de uitgiftedatum, doch uiterlijk op 27 augustus 2023, zal de Uitgevende Instelling op de website, <https://www.zonnepanelendelen.nl/project/greenfiel-dridderslag/>, bekend maken hoeveel Zon Obligaties er daadwerkelijk zijn uitgegeven.

Betaling

Het te betalen bedrag is EUR 25,00 per Zon Obligatie; er worden geen emissiekosten in rekening gebracht. Deze betaling geschiedt direct tijdens de inschrijving via een iDEAL betaling. Dit bedrag wordt ondergebracht bij een betaalrekening gehouden bij de Betalingspartner van Zonnepanelendelen B.V., tot de dag dat de Zon Obligatielening aanvangt en u als inschrijver een bevestiging van de toewijzing heeft ontvangen.

Na acceptatie van de inschrijving op de Zon Obligatielening ontvangt de inschrijver schriftelijk een bevestiging van de toewijzing en wordt het bedrag van de een betaalrekening gehouden bij de Betalingspartner overgeschreven naar de rekening van Greenfield Ridderslag Beesd B.V., gelijktijdig met de uitgifte van de Zon Obligatie. Indien de inschrijver wel een betaling heeft verricht, maar geen toewijzing ontvangt, dan zal het totaal betaalde bedrag van EUR 25,00 per Zon Obligatie binnen vijf (5) werkdagen na 27 augustus 2023 worden teruggestort op het bankrekeningnummer waarvan de oorspronkelijke betaling werd gedaan. Er zal geen rente worden vergoed over het teruggestorte bedrag.

Let op! Indien het verschuldigde inlegbedrag voor een Zon Obligatie niet voor 27 augustus 2023 op de door Zonnepanelendelen B.V. hiertoe aangewezen Betalingspartner (zoals vermeld in de Inschrijvingsovereenkomst) is ontvangen, dan

behoudt de Uitgevende Instelling zich het recht voor om zonder opgave van redenen de reeds gedane toewijzing in te trekken. ZonnepanelenDelen of de

Uitgevende Instelling aanvaarden geen enkele aansprakelijkheid voor enig verlies of schade die een gegadigde daardoor lijdt.

Bijlage 1 - Definities

In dit Informatie Memorandum, inclusief de bijlagen, zullen de na te melden woorden de volgende betekenis hebben, tenzij duidelijk anders aangegeven.

Aanbieding	Het aanbod tot inschrijving op de Zon Obligatielening zoals beschreven in dit Informatie Memorandum.
AFM	Autoriteit Financiële Markten
AFM Informatiedocument	Het op grond van artikel 53 lid 4 sub b verplicht gestelde informatiedocument in het kader van een vrijgestelde aanbieding van effecten.
Uitgevende Instelling	Greenfield Ridderslag Beesd B.V.
ENDEX Index, of Markttarief	Een tarief dat wordt afgeleid van de ICE ENDEX data op basis van een 12-0-12 strategie en de base, end of day prijzen. Dit komt neer op een rekenkundig gemiddelde van alle Endex noteringen (end of day, baseprice) van alle handelsdagen 12 maanden volgend op de eerste dag van iedere Renteperiode van de Zon Obligatielening. De ICE ENDEX is de handelsplaats voor energie (elektriciteit en gas) gericht op lange termijn prijzen ('futures'). Zie ook https://www.theice.com/endex
ESCO	Afkorting voor Energy Service Company. In dit verband de Uitgevende Instelling.
Hoofdsom	De oorspronkelijke of initiële schuld van de Zon Obligatielening.
Informatiebrochure	De informatiebrochure gepubliceerd op https://www.zonnepanelendelen.nl/project/greenfieldridderslag/ .
Informatie Memorandum	Dit document d.d. 26-06-2023, samen met de daarbij behorende bijlagen.
Inschrijvingsovereenkomst	De overeenkomst waarmee op één of meerdere Zon Obligaties kan worden ingeschreven.
IRR	Internal Rate of Return (IRR) of effectief rendement is een getal, meestal uitgedrukt als percentage, dat het netto rendement van de investeringen in een project weergeeft.
Obligatievoorwaarden	De voorwaarden van de in dit Informatie Memorandum beschreven Zon Obligatielening.
Overdrachtsakte	Overeenkomst waarin de voorwaarden zijn vastgelegd tussen een Zon Obligatiehouder (de verkoper) die zijn Zon Obligatie(s) overdraagt aan een (nieuwe) Zon Obligatiehouder (de verkrijger)
Performance Ratio (Garantie)	De verhouding tussen de gemeten en de theoretisch maximaal mogelijke Productie.
PPA	Power Purchase Agreement. De leveringsovereenkomst ten behoeve van de opgewekte zonnestroom.
Productie	Door het Zonnestroomsysteem gegenereerde hoeveelheid elektriciteit zoals geregistreerd door 1 (of meer) gecertificeerde Bruto-productiemeters.
Renteperiode	Periode van de 12 maanden ingaande op de datum van Uitgifte van de Zon Obligatielening waarover ZonneRente verschuldigd is aan de houders van de Zon Obligaties.
Uitgevende Instelling	Greenfield Ridderslag Beesd B.V. gevestigd aan de Australiëlaan 23 in Maastricht-Airport.
Wft	Wet op het financieel toezicht
ZonneDeel	Andere naam voor een Zon Obligatie. In marketing materiaal wordt mogelijk (ook) gesproken van ZonneDelen in plaats van Zon Obligaties.
Zon Obligatielening	Het totaal van de door de Uitgevende Instelling uitgegeven Zon Obligaties met een totale nominale waarde van maximaal EUR 270.000,- .

Zon Obligatie(s)	Een door de Uitgevende Instelling uitgegeven en op naam gestelde vordering, met een nominale waarde van EUR 25,00 waaraan de rechten zijn verbonden als uiteengezet in de voorwaarden verbonden aan de Zon Obligaties zoals opgenomen in de Obligatievoorwaarden.
Zon Obligatiehouder	Houder van een Zon Obligatie met inachtneming van de inschrijfprocedure zoals uiteengezet in Hoofdstuk 9. Deelname Zon Obligaties.
ZonneRente	De jaarlijkse rentecoupon die elk van de Zon Obligaties draagt over hun uitstaande Hoofdsom, met ingang van de Uitgiftedatum tot aan de Expiratiedatum, van 4,5% per jaar.
Zonnestroomsysteem	Een fotovoltaïsch zonne-energiesysteem met een vermogen van 890,37 kWp , bestaande uit 2.283 zonnepanelen van 390 Wp elk, van het merk JA Solar, met inbegrip van omvormers van het merk Huawei, montagemateriaal en bijbehorende kabels en verbindingen, gelegen aan de Ridderslag 20, 4153XG, Beesd.

Bijlage 2 – Overzicht van belangrijke data

Start inschrijvingsperiode	6 juli 2023	
Einde inschrijvingsperiode	17 augustus 2023	+ 42 dagen na Start inschrijfperiode
Toewijzing	27 augustus 2023	+ 10 dagen na einde inschrijvingsperiode
Bekendmaking # Zon Obligaties	27 augustus 2023	+ 10 dagen na einde inschrijvingsperiode
Uitgifte datum	27 augustus 2023	+ 10 dagen na einde inschrijvingsperiode
Aanvang ZonneRente periode	27 augustus 2023	Gelijktijdig met de Uitgifte datum
Einde ZonneRente periode	26 augustus van enig jaar	+ 364 dagen
Uitbetaling 1e ZonneRente jaar 1	16 september 2024	+ 12 maanden en 21 dagen na de Uitgiftedatum.
Uitbetaling ZonneRente jaar 2 tm/ 15	16 september van enig jaar	+ 21 dagen na verloop Renteperiode
Expiratiedatum	26 augustus 2026	+ 3 jaar na Uitgifte datum
Start 1e productiejaar	27 augustus 2023	Gelijktijdig met de Uitgifte datum
Einde 1e productiejaar	26 augustus	+ 364 dagen

Bijlage 3 - Technische specificaties PV-installatie



Harvest the Sunshine

Mono

395W PERC Module

JAM72S09 375-395/PR Series

Introduction

Powered by high-efficiency PERCIUM cells, this series of high-performance modules provides the most cost-effective solution for lowering the LCOE of any PV systems large or small.



5 busbar solar cell design



Higher output power



Excellent low-light performance



Lower temperature coefficient

Superior Warranty

- 12-year product warranty
- 25-year linear power output warranty

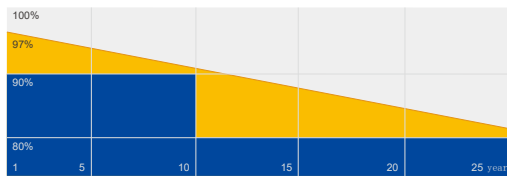

■ JA Linear Power Warranty ■ Industry Warranty

Comprehensive Certificates

- IEC 61215, IEC 61730, UL 1703
- ISO 9001: 2015 Quality management systems
- ISO 14001: 2015 Environmental management systems
- OHSAS 18001: 2007 Occupational health and safety management systems
- IEC TS 62941: 2016 Terrestrial photovoltaic (PV) modules – Guidelines for increased confidence in PV module design qualification and type approval



JASOLAR

www.jasolar.com

Specifications subject to technical changes and tests.
JA Solar reserves the right of final interpretation.



MECHANICAL DIAGRAMS

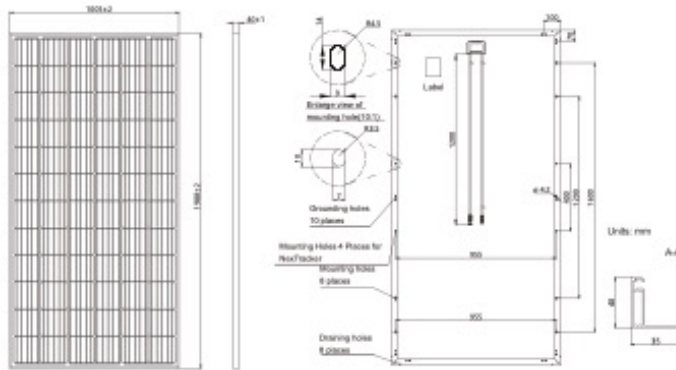

Remark: customized frame color and cable length available upon request

SPECIFICATIONS

Cell	Mono
Weight	22.6kg±3%
Dimensions	1988±2mm×1005±2mm×40±1mm
Cable Cross Section Size	4mm ² (12AWG)
No. of cells	72(6x12)
Junction Box	IP67, 3 diodes
Connector	QC 4.10 (1000V) QC 4.10-35 (1500V)
Packaging Configuration	27 Per Pallet

ELECTRICAL PARAMETERS AT STC

TYPE	JAM72S09 -375/PR	JAM72S09 -380/PR	JAM72S09 -385/PR	JAM72S09 -390/PR	JAM72S09 -395/PR
Rated Maximum Power(Pmax) [W]	375	380	385	390	395
Open Circuit Voltage(Voc) [V]	48.47	48.75	49.04	49.35	49.64
Maximum Power Voltage(Vmp) [V]	39.27	39.59	39.90	40.21	40.48
Short Circuit Current(Isc) [A]	10.06	10.12	10.17	10.22	10.27
Maximum Power Current(Imp) [A]	9.55	9.60	9.65	9.70	9.76
Module Efficiency [%]	18.8	19.0	19.3	19.5	19.8
Power Tolerance	0→+5W				
Temperature Coefficient of Isc(α _{Isc})	+0.060%/°C				
Temperature Coefficient of Voc(β _{Voc})	-0.300%/°C				
Temperature Coefficient of Pmax(γ _{Pmp})	-0.370%/°C				
STC	Irradiance 1000W/m ² , cell temperature 25°C, AM1.5G				

Remark: Electrical data in this catalog do not refer to a single module and they are not part of the offer. They only serve for comparison among different module types.
*For NexTracker installations static loading performance: front load measures 2400Pa, while back load measures 2400Pa.

ELECTRICAL PARAMETERS AT NOCT

TYPE	JAM72S09 -375/PR	JAM72S09 -380/PR	JAM72S09 -385/PR	JAM72S09 -390/PR	JAM72S09 -395/PR	OPERATING CONDITIONS
Rated Max Power(Pmax) [W]	278	281	285	289	292	Maximum System Voltage 1000V/1500V DC(U _L)
Open Circuit Voltage(Voc) [V]	45.86	46.15	46.47	46.78	47.09	Operating Temperature -40°C~+85°C
Max Power Voltage(Vmp) [V]	37.05	37.34	37.64	37.92	38.21	Maximum Series Fuse 20A
Short Circuit Current(Isc) [A]	7.95	7.99	8.03	8.07	8.11	Maximum Static Load,Front* 5400Pa(112 lb/ft ²)
Max Power Current(Imp) [A]	7.49	7.53	7.57	7.61	7.65	Maximum Static Load,Back* 2400Pa(50 lb/ft ²)
NOCT	Irradiance 800W/m ² , ambient temperature 20°C, wind speed 1m/s, AM1.5G					NOCT 45±2°C
						Fire Performance Type 1

CHARACTERISTICS

Current-Voltage Curve JAM72S09-385/PR

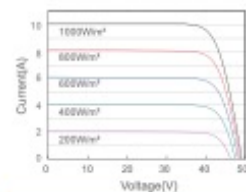

Power-Voltage Curve JAM72S09-385/PR

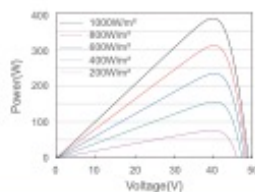

Current-Voltage Curve JAM72S09-385/PR

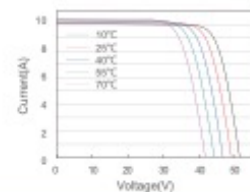

SUN2000-100KTL-M1
Smart PV Controller



Smart

Smart I-V Curve Diagnosis supported



Efficient

Max. efficiency 98.8%



Safe

Fuse free design



Reliable

Type II surge arresters for DC & AC

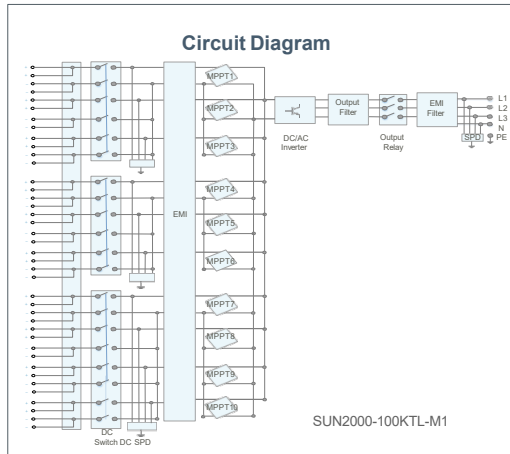
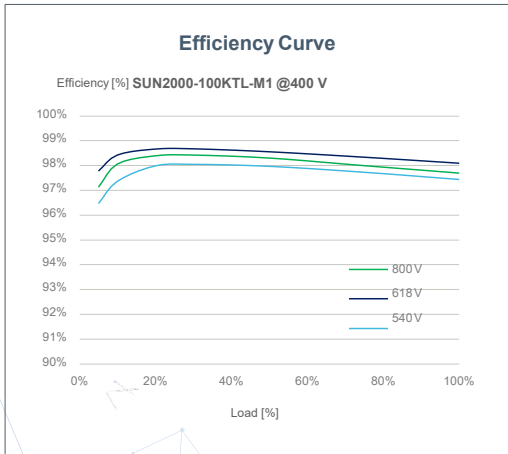

SUN2000-100KTL-M1
Technical Specification

Technical Specification	SUN2000-100KTL-M1
Efficiency	
Max. Efficiency	98.8%
European Efficiency	98.6%
Input	
Max. Input Voltage	1,100 V
Max. Current per MPPT	26 A
Max. Short Circuit Current per MPPT	40 A
Start Voltage	200 V
MPPT Operating Voltage Range	200 V ~ 1,000 V
Rated Input Voltage	600 V
Number of Inputs	20
Number of MPP Trackers	10
Output	
Rated AC Active Power	100,000 W
Rated AC Apparent power	100,000 VA
Max. AC Apparent Power	110,000 VA
Max. AC Active Power (cosφ=1)	110,000 W
Rated Output Voltage	400 V, 3W + PE
Rated AC Grid Frequency	50 Hz / 60 Hz
Rated Output Current	144.4 A
Max. Output Current	160.4 A
Adjustable Power Factor Range	0.8 LG ... 0.8 LD
Max. Total Harmonic Distortion	<3%
Protection	
Input-side Disconnection Device	Yes
Anti-islanding Protection	Yes
AC Overcurrent Protection	Yes
DC Reverse-polarity Protection	Yes
PV-array String Fault Monitoring	Yes
DC Surge Arrester	Type II
AC Surge Arrester	Type II
DC Insulation Resistance Detection	Yes
Residual Current Monitoring Unit	Yes
Communication	
Display	LED Indicators, Bluetooth/WLAN + APP
RS485	Yes
USB	Yes
MBUS	Yes (isolation transformer required)
General Data	
Dimensions (W x H x D)	1,035 x 700 x 365mm (40.7 x 27.6x 14.4 inch)
Weight (with mounting plate)	90 kg (187.4 lb.)
Operating Temperature Range	-25°C ~ 60°C (-13°F ~ 140°F)
Cooling Method	Smart Air Cooling
Max. Operating Altitude	4,000 m (13,123 ft.)
Relative Humidity	0 ~ 100%
DC Connector	Staubli MC4
AC Connector	Waterproof Connector + OT/DT Terminal
Protection Degree	IP66
Topology	Transformerless
Nighttime Power Consumption	≤ 3.5W
Country of Manufacture	China
Standard Compliance (more available upon request)	
Safety	EN/IEC 62109-1, EN/IEC 62109-2, IEC 62116
Grid Connection Standards	AS/NZS 4777.2 2020

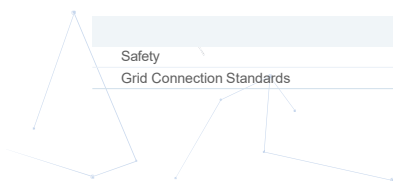

SOLAR.HUAWEI.COM/AU/

Bijlage 4 – Kasstroomoverzicht Zonnedak Greenfield Ridderslag

KASSTROOM OVERZICHT ZONNEPANELEN (exclusief BTW)					
Periode	TOTAAL	Jaar 1	Jaar 2	Jaar 3	Jaar 4
% productie	-	100%	99,5%	99,0%	98,5%
Zonnestroom (kWh)	12.026.372	780.860	777.034	773.129	769.224
Inkomsten uit financieringsactiviteiten					
Storting Eigen Vermogen	642.678	642.678	-	-	-
Storting Zon Obligatielening	270.000	270.000	-	-	-
Storting Zonlening	-	-	-	-	-
Totale inkomsten uit financieringsactiviteiten	912.679	912.679	-	-	-
Uitgaven door investeringsactiviteiten					
Aanschaf PV-systeem	-870.544	-870.544	-	-	-
Vervangen omvormers	-	-	-	-	-
Totale investering	-870.544	-870.544	-	-	-
Subtotaal	42.135	42.135	-	-	-
Inkomsten uit exploitatie					
Inkomsten uit zonnepanelen	983.360	109.828	109.262	84.624	83.546
Overige inkomsten (SDE)	-	-	-	-	-
Totale operationele inkomsten	983.360	109.828	109.262	84.624	83.546
Exploitatiekosten					
Eénmalige kosten	-36.060	-36.060	-	-	-
Variabele exploitatiekosten	-	-	-	-	-
Vaste exploitatiekosten	-424.699	-21.609	-26.574	-27.009	-24.511
Totale exploitatiekosten	-460.760	-57.669	-26.574	-27.009	-24.511
Operationele kasstroom	564.735	94.294	82.687	57.615	59.035
Belasting					
Vennootschapsbelasting	-	-	-1.147	-	-
Ontvangst voorbelasting éénmalige kosten PV-systeem	-	-	-	-	-
Totale belastingen	-1.147	-	-1.147	-	-
Beschikbare kasstroom voor rente en aflossing Vreemd Vermogen	563.588	94.294	81.540	57.615	59.035
Uitgaven financieringsactiviteiten Senior Vreemd Vermogen					
Rente Senior Vreemd Vermogen	-0	-0	-0	-0	-0
Aflossing Senior Vreemd Vermogen	-1	-0	-0	-0	-0
Totale uitgaven Senior Vreemd Vermogen	-1	-0	-0	-0	-0
<i>ADSCR Rente en Aflossing</i>		1.656.224,39	915.497,52	658.710,05	687.517,24
Beschikbare kasstroom voor rente en aflossing Zon Obligatielening		94.294	81.540	57.615	59.035
Uitgaven gerelateerd aan financieringsactiviteiten Zon Obligatielening					
Zonne-Rente Zon Obligatielening	-88.673	-12.150	-10.125	-8.100	-4.484
Reservering Zon Obligatielening	-	-	-	-	-
Aflossing Zon Obligatielening	-238.235	-45.000	-45.000	-45.000	-7.941
Totale uitgaven gerelateerd aan Zon Obligatielening	-326.909	-57.150	-55.125	-53.100	-12.426
<i>ADSCR Rente en Aflossing (Zonlening+ZonneDelen)</i>		1,54	1,48	1,09	4,75
Saldo liquide middelen					
Reserve onvoorzien	-	-	-	-	-
Rekening Courant	-	37.144	26.415	4.515	46.609
Totaal saldo beschikbaar voor dividend	236.679	37.144	26.415	4.515	46.609
RENDERING ZONNEDEEL (ZON OBLIGATIE) VZONNEPANELENDELEN.NL					
Periode	TOTAAL	Jaar 1	Jaar 2	Jaar 3	Jaar 4
Verwachte totale productie zonnestroom (kWh)	150,1	10,4	10,3	10,3	10,2
Verwachte gemiddelde jaarproductie zonnestroom (kWh)	10,0				
Zonne-Rente & rendement via ZonnepanelenDelen:					
12-0-12 Endex	-	0,049	0,049	0,049	0,049
Vaste opslag	-	0,014	0,014	0,014	0,014
Totale tarief Zon Obligatie	-	0,063	0,063	0,063	0,063
Jaarlijkse Zonnerente per deel (EUR)	-	1,13	0,94	0,75	0,76
Jaarlijks rendement (%)	-	4,5%	4,5%	4,5%	76,1%
Gemiddeld rendement (IRR %)	4,5%				
Aflossing	25,00	4,17	4,17	16,67	1,47
Zonnedeel overzicht					
Aanschaf zonnedeel		-25			
Zonne-rente		1,13	0,94	0,75	0,76
Aflossing		4,17	4,17	16,67	1,47
Totaal (per jaar)		-19,71	5,10	17,42	2,23
Totaal (saldo)		-19,71	-14,60	2,81	5,04
	-25,00	5,29	5,10	17,42	2,23

Bijlage 5 - Statuten Stichting Zonedelers

1. BEGRIPSBEPALINGEN

1.1 In deze statuten wordt verstaan onder:

Bestuur: betekent het bestuur van de Stichting;

Schriftelijk: betekent bij brief, telefax of e-mail, of bij boodschap die via een ander gangbaar communicatiemiddel wordt overgebracht en op schrift kan worden ontvangen, mits de identiteit van de verzender met afdoende zekerheid kan worden vastgesteld;

Uitgevende Instelling: iedere overeenkomstig het bepaalde in artikel 5.2 aangewezen Uitgevende Instelling (in dit geval Greenfield Ridderslag Beesd B.V., een besloten vennootschap met beperkte aansprakelijkheid met zetel in Maastricht-Airport en kantoorhoudende te Australiëlaan 23, 6199AA Maastricht-Airport);

Vergadering van Zon Obligatiehouders: betekent de vergadering van houders van Zon Obligaties als bedoeld in artikel 9 van deze statuten;

Zon Obligatiehouders: betekent houders van één of meer Zon Obligaties;

Zon Obligaties: betekent obligaties uitgegeven door een Uitgevende Instelling elk met een nominale waarde van vijftiengintig euro (EUR 25,00), of zodanige andere nominale waarde als bepaald bij de uitgifte van de betreffende Zon Obligaties.

2. NAAM EN ZETEL

2.1 De Stichting draagt de naam: Stichting Zonedelers.

2.2 De Stichting heeft haar zetel in de gemeente Amsterdam.

3. DOEL

De Stichting heeft ten doel:

a het naar eigen inzicht behartigen van de belangen van de Zon Obligatiehouders, met inachtneming van de op de genoemde Zon Obligaties toepasselijke voorwaarden;

b het uitoefenen van alle aan de Zon Obligaties verbonden rechten, waaronder begrepen het uitoefenen van stemrechten op de Zon Obligaties, in het belang van de Zon Obligatiehouders;

c het beheren en administreren van de Zon Obligaties, waaronder begrepen het registreren en informeren van Zon Obligatiehouders;

d het houden van zekerheden ten behoeve van de Zon Obligatiehouders en het uitoefenen van rechten verbonden aan genoemde zekerheden;

en al hetgeen met het vorenstaande verband houdt of daartoe bevorderlijk kan zijn, alles in de ruimste zin van het woord.

4. BESTUUR: SAMENSTELLING, BENOEMING, DEFUNGEREN

4.1 Het bestuur van de Stichting bestaat uit een door het bestuur vast te stellen aantal van één of meer natuurlijke personen of rechtspersonen. Een niet voltallig bestuur behoudt zijn bevoegdheden.

4.2 Bestuurders worden benoemd door het bestuur. In ontstane vacatures wordt zo spoedig mogelijk voorzien.

4.3 Indien het bestuur uit meer dan één persoon bestaat, wijst het uit zijn midden een voorzitter aan en kan het voorts uit zijn midden een secretaris benoemen.

4.4 Een bestuurder defungeert:

a door zijn overlijden, in geval van een bestuurder-natuurlijk persoon, of door zijn ontbinding, in geval van een bestuurder-rechtspersoon;

b door zijn aftreden;

c doordat hij failliet wordt verklaard, surseance van betaling aanvraagt of verzoekt om toepassing van

de schuldsaneringsregeling als bedoeld in de Faillissementswet;

d door zijn ondercuratelestelling, alsmede door een rechterlijke beslissing waarbij een bewind over één of meer van zijn goederen wordt ingesteld;

e door zijn ontslag, verleend door de rechtbank in de gevallen in de wet voorzien;

f door zijn ontslag verleend door het bestuur.

4.5 Iedere bestuurder kan te allen tijde door het bestuur worden geschorst.

4.6 Een schorsing van een bestuurder kan één of meer malen worden verlengd, maar kan in totaal niet langer duren dan drie maanden. Is na verloop van die tijd geen beslissing genomen omtrent de opheffing van de schorsing of over ontslag, dan eindigt de schorsing.

5. BESTUUR: TAKEN EN BEVOEGDHEDEN

5.1 Het bestuur is belast met het besturen van de Stichting.

5.2 Het bestuur is bevoegd om andere rechtspersonen of personenvennootschappen aan te wijzen als Uitgevende Instelling bij besluit genomen met ten minste twee derden van de uitgebrachte stemmen in een vergadering waarin ten minste de helft van de in functie zijnde bestuurders aanwezig of vertegenwoordigd is.

6. BESTUUR: VERTEGENWOORDIGING

6.1 De Stichting wordt vertegenwoordigd door het bestuur.

6.2 Het bestuur kan besluiten tot het verlenen van volmacht aan één of meer derden, om de Stichting binnen de grenzen van die volmacht te vertegenwoordigen.

7. BESTUUR: BESLUITVORMING

7.1 Bestuursvergaderingen worden gehouden zo dikwijls een bestuurder een bestuursvergadering bijeenroept, doch ten minste één maal per jaar.

7.2 Tot bijeenroeping van een bestuursvergadering is iedere bestuurder bevoegd en wel schriftelijk onder opgaaf van de te behandelen onderwerpen, op een termijn van ten minste zeven dagen. Indien de bijeenroeping niet schriftelijk is geschied, of onderwerpen aan de orde komen die niet bij de oproeping zijn vermeld, dan wel de bijeenroeping is geschied op een termijn korter dan zeven dagen, is besluitvorming niettemin mogelijk, mits de vergadering voltallig is en geen van de bestuurders zich alsdan tegen besluitvorming verzet.

7.3 Bestuursvergaderingen worden gehouden ter plaatse te bepalen door degene die de vergadering bijeenroept.

7.4 Toegang tot de vergaderingen hebben de bestuurders alsmede zij die door de ter vergadering aanwezige bestuurders worden toegelaten. Een bestuurder kan zich door een schriftelijk door hem daartoe gevolmachtigd medebestuurder ter vergadering doen vertegenwoordigen. Een bestuurder kan ten hoogste één medebestuurder ter vergadering vertegenwoordigen.

7.5 Iedere bestuurder heeft één stem. Alle besluiten waaromtrent bij deze statuten niet anders is bepaald worden genomen met volstreekte meerderheid van de uitgebrachte stemmen. Blanco stemmen en ongeldige stemmen gelden als niet uitgebracht. Staken de stemmen bij verkiezing van personen dan beslist het lot; staken de stemmen bij een andere stemming, dan is het voorstel verworpen.

7.6 De vergaderingen worden geleid door de voorzitter; bij diens afwezigheid voorziet de vergadering zelf in haar leiding.

7.7 Van het verhandelde in de vergadering worden notulen opgemaakt.

7.8 Besluiten van het bestuur kunnen ook buiten vergadering worden genomen, schriftelijk of op andere wijze, mits het desbetreffende voorstel aan alle in functie zijnde bestuurders is voorgelegd en geen van hen zich tegen de desbetreffende wijze van besluitvorming verzet. Van een besluit buiten vergadering dat niet schriftelijk is genomen wordt een verslag opgemaakt. Schriftelijke besluitvorming

geschiedt door middel van schriftelijke verklaringen van alle in functie zijnde bestuurders.

8. BOEKJAAR EN JAARSTUKKEN

8.1 Het boekjaar van de Stichting valt samen met het kalenderjaar.

8.2 Het bestuur is verplicht van de vermogenstoestand van de Stichting en van alles betreffende de werkzaamheden van de Stichting naar de eisen die voortvloeien uit deze werkzaamheden, op zodanige wijze een administratie te voeren en de daartoe behorende boeken, bescheiden en andere gegevensdragers op zodanige wijze te bewaren, dat te allen tijde de rechten en verplichtingen van de Stichting kunnen worden gekend.

8.3 Het bestuur is verplicht jaarlijks binnen zes maanden na afloop van het boekjaar een balans en een staat van baten en lasten van de Stichting te maken en op papier te stellen.

8.4 Het bestuur kan, alvorens tot vaststelling van de in artikel 7.3 hiervoor bedoelde stukken over te gaan, deze doen onderzoeken door een door hem aan te wijzen accountant. Deze brengt omtrent zijn onderzoek verslag uit aan het bestuur.

8.5 Het bestuur is verplicht de in de voorgaande leden bedoelde boeken, bescheiden en andere gegevensdragers gedurende zeven jaren te bewaren, onverminderd het bepaalde in artikel 7.6 hiervoor.

8.6 De op een gegevensdrager aangebrachte gegevens, uitgezonderd de op papier gestelde balans en staat van baten en lasten, kunnen op een andere gegevensdrager worden overgebracht en bewaard, mits de overbrenging geschiedt met juiste en volledige weergave der gegevens en deze gegevens gedurende de volledige bewaartijd beschikbaar zijn en binnen redelijke tijd leesbaar kunnen worden gemaakt.

9. VERGADERING VAN ZON OBLIGATIEHOUDERS

9.1 Vergaderingen van Zon Obligatiehouders worden gehouden zo dikwijls het bestuur zulks wenselijk acht. Tevens is het bestuur, op schriftelijk en gemotiveerd verzoek daartoe van (a) een Uitgevende

Instelling of (b) houders van ten minste één en vijftig procent (51%) van het totale nominale bedrag aan uitstaande Zon Obligaties, verplicht een Vergadering van Zon Obligatiehouders bijeen te roepen. Indien aan zodanig verzoek niet binnen veertien dagen gevolg wordt gegeven, zijn de verzoekers zelf tot bijeenroeping bevoegd.

9.2 De bijeenroeping van een Vergadering van Zon Obligatiehouders geschiedt schriftelijk onder opgave van de te behandelen onderwerpen, op een termijn van ten minste vijftien dagen. Indien de bijeenroeping niet schriftelijk is geschied, of onderwerpen aan de orde komen die niet bij de oproeping zijn vermeld, dan wel de bijeenroeping is geschied op een termijn korter dan vijftien dagen, is besluitvorming niettemin mogelijk mits (i) alle Zon Obligatiehouders ter vergadering aanwezig zijn of vertegenwoordigd worden, (ii) geen hunner zich alsdan tegen besluitvorming verzet en (iii) de vergadering met voorkennis van het bestuur wordt gehouden.

9.3 Vergaderingen van Zon Obligatiehouders worden gehouden in de gemeente waar de Stichting statutair is gevestigd.

9.4 Toegang tot de Vergadering van Zon Obligatiehouders hebben de Zon Obligatiehouders, de bestuurders van de Stichting alsmede van een Uitgevende Instelling, alsmede zij, die daartoe door de Vergadering van Zon Obligatiehouders zijn uitgenodigd. Een houder van één of meer Zon Obligaties kan zich door een schriftelijk door hem daartoe gevolmachtigde ter vergadering doen vertegenwoordigen.

9.5 Elke Zon Obligatiehouder heeft recht op het uitbrengen van een aantal stemmen gelijk aan het gezamenlijke nominale bedrag van zijn Zon Obligaties gedeeld door de gemiddelde nominale waarde van alle uitgegeven Zon Obligaties (naar beneden afgerond), met een minimum van één stem. Indien gestemd dient te worden over een besluit dat enkel betrekking heeft op één specifieke Uitgevende Instelling, dan hebben alleen de Zon Obligatie houders die in het bezit zijn van een Zon Obligatie die is uitgegeven door deze Uitgevende instelling recht op het uitbrengen van een aantal stemmen gelijk aan het gezamenlijke nominale bedrag van zijn door deze Uitgevende instelling

uitgegeven Zon Obligaties gedeeld door de gemiddelde nominale waarde van alle uitgegeven Zon Obligaties (naar beneden afgerond) behorende bij deze Uitgevende instelling, met een minimum van één stem.

9.6 Alle besluiten waaromtrent bij deze statuten niet anders is bepaald worden genomen met een meerderheid van twee derden van de uitgebrachte stemmen. Blanco stemmen worden geacht niet te zijn uitgebracht.

9.7 Bij het staken van stemmen omtrent andere onderwerpen dan de verkiezing van personen beslist het lot.

9.8 Alle stemmingen geschieden mondeling, tenzij een ter vergadering aanwezige Zon Obligatiehouder schriftelijke stemming verlangt, in welk geval gestemd wordt door middel van ongetekende stembriefjes.

9.9 De Vergadering van Zon Obligatiehouders wordt geleid door een door het bestuur al dan niet uit zijn midden aan te wijzen voorzitter. Indien op deze wijze niet in een voorzitter wordt voorzien, dan voorziet de Vergadering van Zon Obligatiehouders daar zelf in.

9.10 Van het verhandelde in de Vergadering van Zon Obligatiehouders worden door een daartoe door de voorzitter van de vergadering aan te wijzen persoon notulen opgemaakt welke in en door dezelfde of de eerstvolgende vergadering worden vastgesteld en ten blijke daarvan door de voorzitter en de notulist ondertekend.

9.11 De voorzitter kan bepalen dat van het verhandelde een notarieel proces-verbaal wordt opgemaakt. Het notarieel proces-verbaal wordt mede ondertekend door de voorzitter.

9.12 De Vergadering van Zon Obligatiehouders kan ook op andere wijze dan in vergadering besluiten nemen, mits (i) zulks geschiedt met voorkennis van het bestuur, (ii) alle Zon Obligatiehouders in de gelegenheid worden gesteld hun stem uit te brengen en (iii) zij allen schriftelijk hebben verklaard zich niet tegen deze wijze van besluitvorming te verzetten.

Een besluit is alsdan genomen zodra de vereiste meerderheid van het aantal stemmen schriftelijk vóór het voorstel is uitgebracht.

9.13 Van een buiten vergadering genomen besluit wordt door het bestuur een relaas opgemaakt dat tezamen met de hiervoor in artikel 8.12 bedoelde stukken bij de notulen wordt gevoegd.

10. STATUTENWIJZIGING

10.1 Het bestuur is bevoegd de statuten te wijzigen na voorafgaande goedkeuring van de Vergadering van Zon Obligatiehouders.

10.2 Bij de oproeping tot de vergadering waarin een statutenwijziging zal worden voorgesteld, dient een afschrift van het voorstel, bevattende de woordelijke tekst van de voorgestelde wijziging, te worden gevoegd.

10.3 Een statutenwijziging treedt eerst in werking nadat daarvan een notariële akte is opgemaakt. Tot het doen verlijden van die akte is iedere bestuurder bevoegd.

11. ONTBINDING

11.1 Het bestuur is bevoegd de Stichting te ontbinden.

11.2 Hetgeen na voldoening van schuldeisers aan vermogen van de Stichting resteert, wordt door de vereffenaars bestemd voor de Zon Obligatiehouders, zo veel mogelijk in overeenstemming met het doel van de Stichting, dan wel bestemd voor een nader door de vereffenaars vast te stellen ideëel of sociaal doel.

11.3 Na de ontbinding geschiedt de vereffening door het bestuur. Het bestuur kan besluiten andere personen tot vereffenaar te benoemen.

11.4 Na afloop van de vereffening blijven de boeken, bescheiden en andere gegevensdragers van de ontbonden Stichting gedurende de bij de wet voorgeschreven termijn onder berusting van de door de vereffenaars aangewezen persoon.

11.5 Op de vereffening zijn overigens de bepalingen van Titel 1, Boek 2 van het Burgerlijk Wetboek van toepassing.

Bijlage 6 - Statuten Greenfield Ridderslag Beesd B.V.



OPRICHTING BESLOTEN VENNOOTSCHAP

Greenfield Ridderslag Beesd B.V.

Vandaag, elf juni tweeduizend eenentwintig, verscheen voor mij, mr. Bonny Elisabeth Ricarda Broen, als waarnemer - en in die hoedanigheid hierna verder te noemen: notaris - van mr. Branko Reumkens, notaris gevestigd in de gemeente Beek: de heer **Marcel Jan Willij Derks**, geboren te Geleen op vijftientwintig mei negentienhonderd negenenzestig, wonende te 3620 Lanaken (België), Merelstraat 12, houder van een Nederlands paspoort met nummer NV6D61C88, ongehuwd en niet als partner geregistreerd,

te dezen handelend als alleen / zelfstandig bevoegde bestuurder van de te Maastricht gevestigde en te 6199 AA Maastricht-Airport, Australiëlaan 21 kantoorhoudende besloten vennootschap met beperkte aansprakelijkheid **SKYLAR Holding B.V.**, en als zodanig deze in het handelsregister van de Kamer van Koophandel onder nummer 77373545 ingeschreven vennootschap rechtsgeldig vertegenwoordigend.

De verschenen persoon, handelende als gemeld, verklaarde dat SKYLAR Holding B.V. deze akte een besloten vennootschap met beperkte aansprakelijkheid wenst op te richten en daarvoor vast te stellen de navolgende:

STATUTEN

Naam en zetel.

ARTIKEL 1

1. De vennootschap is genaamd: **Greenfield Ridderslag Beesd B.V.**.
2. De vennootschap is gevestigd in de gemeente Beek.

Doel

ARTIKEL 2

De vennootschap heeft ten doel:

- a) het exploiteren van een onderneming die met name gericht is op het ontwikkelen, exploiteren, financieren, creëren, bouwen, onderhouden en (doen) beheren van solarparken/zonnepark en al hetgeen dienstbaar is aan het vorenstaande;
- b) het uitoefenen van (tussen)holding, beheer- en managementactiviteiten. Het interim- en projectmanagement en verrichten van advieswerkzaamheden. Het (doen) verzorgen van wettelijk gefacilieerde en niet gefacilieerde pensioenvoorzieningen en/of oudedagsvoorzieningen en/of invaliditeitsvoorzieningen en/of arbeidsongeschiktheidsvoorzieningen en/of lijfrenten of anderszins voor haar directeuren en gewezen directeuren, aandeelhouders en gewezen aandeelhouders, huidige en gewezen eigen werknemers, huidige en gewezen werknemers van gelieerde ondernemingen en vennootschappen alsmede hun weduwen/weduwnaars en/of (geregistreerde) partners en (pleeg)kinderen.



- Het (doen) aangaan en afsluiten, administreren en uitvoeren van wettelijk gefacilieerde — en niet gefacilieerde regelingen op het gebied van pensioenen en/of —
oudedagsvoorzieningen en/of invaliditeitsvoorzieningen en/of —
arbeidsongeschiktheidsvoorzieningen en/of lijfrenten of anderszins; —
- c) het oprichten en verwerven van, het deelnemen in, het samenwerken met, het voeren — van de directie over, alsmede het (doen) financieren van andere ondernemingen, in — welke rechtsvorm ook. —
Het verkrijgen, beheren, houden, afstoten en vervreemden van aandelen, deelnemingen — en andere belangen in vennootschappen en rechtspersonen en het uitoefenen van alle — aan die aandelen, deelnemingen en belangen verbonden rechten. —
Het zich op enige wijze interesseren in, alsmede het (doen) financieren van andere — ondernemingen, in welke rechtsvorm ook en het deelnemen in of optreden als — (commanditair of beherend) vennoot in gezamenlijke ondernemingen; —
- d) het verstrekken en aangaan van geldleningen. —
Het stellen van zekerheden, ook voor schulden van anderen. —
Het zich sterk maken voor andere ondernemingen of derden, waaronder begrepen het — zich als borg of hoofdelijk (mede)schuldenaar verbinden. —
Het stellen van zakelijke en persoonlijke zekerheid voor dochtermaatschappijen en — andere aan de vennootschap gelieerde ondernemingen alsmede het stellen van — zakelijke, persoonlijke en beperkte zekerheidsrechten voor derden, met name die — waarmee de vennootschap in een groep verbonden is en al of niet een onderneming — drijvende. —
Het aangaan van borgstellingen en garantieovereenkomsten; —
- e) het verkrijgen, vervreemden en beheren van- alsmede het beschikken over — registergoederen, het exploiteren, administreren, verwerven en vervreemden, huren en — verhuren, kopen en verkopen van goederen (zaken en vermogensrechten) - daaronder — uitdrukkelijk begrepen octrooien, patenten, licenties, know how en merken – alsook de — export en import daarvan. —
Het ontplooiën van handelsactiviteiten in al deze goederen alsmede de ontwikkeling, de — productie en de distributie daarvan; —
- f) het beleggen van vermogen in lijfrenten, effecten, (register)goederen, hypothecaire — schuldvorderingen en andere vermogensbestanddelen; —
- g) het verrichten van alle andere werkzaamheden op financieel, administratief, — economisch, commercieel en industrieel terrein alsmede het verrichten van alle verdere — handelingen, die met het vorenstaande in de ruimste zin verband houden of daartoe — bevorderlijk kunnen zijn. —
- Kapitaal en aandelen —
- ARTIKEL 3 —
1. Het kapitaal van de vennootschap bestaat uit een of meer aandelen van elk nominaal — groot één euro (€ 1,00). —
 2. De aandelen in het kapitaal van de vennootschap zijn gewone aandelen met stemrecht — en winstrecht. —
- ARTIKEL 4 —
1. De aandelen luiden op naam en zijn doorlopend genummerd van 1 af. —
 2. Aandeelbewijzen kunnen niet worden afgegeven. —



ARTIKEL 5

1. a. Uitgifte van aandelen (daaronder begrepen het verlenen van rechten tot het nemen — van aandelen) geschiedt krachtens een besluit van de algemene vergadering. _____
b. De algemene vergadering stelt in dit besluit tevens de koers en de voorwaarden van — de uitgifte vast, met inachtneming van deze statuten. _____
c. De koers van uitgifte mag niet beneden pari zijn. _____
d. De algemene vergadering kan haar bevoegdheid tot het nemen van de besluiten sub — a en b bedoeld aan een ander vennootschapsorgaan overdragen en kan deze _____ overdracht herroepen. _____
e. Voor de uitgifte van een aandeel is voorts vereist een daartoe bestemde, ten _____ overstaan van een notaris met plaats van vestiging in Nederland verleden akte _____ waarbij de betrokkenen partij zijn. _____
2. Bij uitgifte van aandelen heeft iedere aandeelhouder een voorkeursrecht naar _____ evenredigheid van het gezamenlijke bedrag van zijn aandelen, behoudens het bepaalde — in de wet. _____
Het voorkeursrecht is niet overdraagbaar. _____
Het voorkeursrecht kan, telkens voor een enkele uitgifte, worden beperkt of uitgesloten — door het tot uitgifte bevoegde orgaan. _____

ARTIKEL 6

1. Bij het nemen van het aandeel moet daarop het nominale bedrag of een deel daarvan — worden gestort. _____
Bedongen kan worden dat het nominale bedrag of een deel van het nominale bedrag — eerst behoeft te worden gestort na verloop van een bepaalde tijd of nadat de _____ vennootschap het zal hebben opgevraagd. _____
2. Storting op een aandeel moet in geld geschieden voor zover niet een andere inbreng is — overeengekomen. _____
Storting in een andere geldeenheid dan die waarin het nominale bedrag van de _____ aandelen luidt kan slechts geschieden met toestemming van het bestuur. _____

Aandelhoudersregister

ARTIKEL 7

1. Het bestuur houdt een register waarin - voor zover van toepassing - tenminste zijn _____ opgenomen: _____
 - de namen en de adressen van alle aandeelhouders; _____
 - het door hen gehouden aantal aandelen, met vermelding van de datum waarop zij — de aandelen hebben verkregen, de datum van erkenning of betekening en of aan — die aandelen stemrecht in de algemene vergadering is verbonden; _____
 - het op ieder aandeel gestorte bedrag; _____
 - de namen en adressen van hen die een recht van vruchtgebruik of pandrecht op _____ aandelen hebben, met vermelding van de datum waarop zij het recht hebben _____ verkregen, de datum van erkenning of betekening, alsmede met vermelding welke — aan de aandelen verbonden rechten hun overeenkomstig artikel 8 toekomen; _____
 - welke aandeelhouders niet gebonden zijn aan een statutaire eis of verplichting; _____
 - de namen en adressen van de houders van certificaten van aandelen waaraan _____



- vergaderrecht is verbonden, met vermelding van de datum waarop het _____
vergaderrecht aan hun certificaat is verbonden en de datum van erkenning of _____
betekening; _____
- voor welke aandelen een aandeelbewijs is afgegeven, aan wie en op welke datum; _____
overige vermeldingen die krachtens de wet in het register moeten worden _____
aangetekend. _____
2. Het register wordt regelmatig bijgehouden, met dien verstande dat elke wijziging van de _____
hiervoor in lid 1 vermelde gegevens zo spoedig mogelijk in het register wordt _____
aangetekend; _____
daarin wordt mede aangetekend elk verleend ontslag van aansprakelijkheid voor nog _____
niet gedane stortingen, met vermelding van de datum waarop het ontslag is verleend. _____
3. Aandeelhouders en anderen van wie gegevens ingevolge dit artikel in het register _____
moeten worden opgenomen, verschaffen aan het bestuur tijdig de nodige gegevens. _____
Indien tevens een elektronisch adres bekend wordt gemaakt met als doel opname in _____
het aandeelhoudersregister, houdt deze bekendmaking tevens de instemming in om alle _____
kennisgevingen en mededelingen alsmede oproepingen voor een vergadering langs _____
elektronische weg te krijgen toegezonden. _____
4. Het bestuur verstrekt desgevraagd aan een hiervoor in lid 1 bedoelde persoon om niet _____
een uittreksel uit het register met betrekking tot zijn recht op een aandeel. _____
Rust op het aandeel een recht van vruchtgebruik of een pandrecht, dan vermeldt het _____
uittreksel aan wie de in artikel 8 bedoelde rechten toekomen. _____
5. Het bestuur legt het register ten kantore van de vennootschap ter inzage van de _____
vergadergerechtigden. _____
Onder vergadergerechtigden worden in deze statuten verstaan: _____
- aandeelhouders; _____
 - vruchtgebruikers en pandhouders aan wie de in artikel 8 lid 3 bedoelde rechten _____
toekomen; alsmede _____
 - houders van certificaten van aandelen waaraan bij de statuten vergaderrecht is _____
verbonden. _____
- De gegevens van het register omtrent niet-volgestorte aandelen zijn ter inzage van een _____
ieder; afschrift of uittreksel van deze gegevens wordt ten hoogste tegen kostprijs _____
verstrekkt. _____

Vruchtgebruik/pandrecht _____

ARTIKEL 8 _____

1. Op aandelen kan vruchtgebruik worden gevestigd. _____
De aandeelhouder heeft het stemrecht op de aandelen waarop vruchtgebruik is _____
gevestigd voor zover aan die aandelen stemrecht is verbonden. _____
In afwijking daarvan komt het aan aandelen verbonden stemrecht toe aan de _____
vruchtgebruiker: _____
- indien het een vruchtgebruik is, als bedoeld in de artikelen 4:19 en 4:21 Burgerlijk _____
Wetboek, tenzij bij de vestiging van het vruchtgebruik door partijen of de _____
kantonrechter op de voet van artikel 4:23 lid 4 Burgerlijk Wetboek anders is _____
bepaald, of _____
 - indien dit bij de vestiging van het vruchtgebruik is bepaald of nadien schriftelijk _____



- tussen de aandeelhouder en de vruchtgebruiker is overeengekomen, mits zowel _____
deze bepaling als - bij overdracht van het vruchtgebruik - de overgang van het _____
stemrecht is goedgekeurd door de algemene vergadering. _____
2. Op aandelen kan pandrecht worden gevestigd. _____
De aandeelhouder heeft het stemrecht op de aandelen waarop pandrecht is gevestigd _____
voor zover aan die aandelen stemrecht is verbonden. _____
In afwijking daarvan komt het aan aandelen verbonden stemrecht toe aan de _____
pandhouder indien dit, al dan niet onder opschortende voorwaarde, bij de vestiging van _____
het pandrecht is bepaald of nadien schriftelijk tussen de aandeelhouder en de _____
pandhouder is overeengekomen, mits zowel deze bepaling als - indien een ander in de _____
rechten van de pandhouder treedt - de overgang van het stemrecht is goedgekeurd _____
door de algemene vergadering. _____
3. De aandeelhouder die geen stemrecht heeft en de vruchtgebruiker of pandhouder die _____
stemrecht heeft, hebben vergaderrecht. _____
De vruchtgebruiker of pandhouder die geen stemrecht heeft, heeft vergaderrecht, _____
indien bij de vestiging of overdracht van het vruchtgebruik of pandrecht niet anders is _____
bepaald. _____
- Certificaten _____
- ARTIKEL 9** _____
1. De algemene vergadering kan vergaderrecht aan certificaten van aandelen verbinden en –
ontnemen. _____
2. Certificaten aan toonder van aandelen mogen niet worden uitgegeven. _____
Indien in strijd hiermee is gehandeld kunnen, zolang certificaten aan toonder uitstaan, _____
de aan de desbetreffende aandelen verbonden rechten niet worden uitgeoefend. _____
- Gemeenschap _____
- ARTIKEL 10** _____
- Indien aandelen, beperkte rechten daarop of voor aandelen uitgegeven certificaten tot een _____
gemeenschap behoren, kunnen de deelgenoten zich slechts door één (1) schriftelijk aan te _____
wijzen persoon tegenover de vennootschap doen vertegenwoordigen. _____
- Verkrijging van eigen aandelen/kapitaalvermindering _____
- ARTIKEL 11** _____
1. Verkrijging door de vennootschap van niet volgestorte aandelen in haar kapitaal is _____
nietig. _____
2. De vennootschap mag, behalve om niet, geen volgestorte eigen aandelen verkrijgen _____
indien het eigen vermogen, verminderd met de verkrijgingsprijs, kleiner is dan de _____
reserves die krachtens de wet of de statuten moeten worden aangehouden of indien _____
het bestuur weet of redelijkerwijs behoort te voorzien dat de vennootschap na de _____
verkrijging niet zal kunnen blijven voortgaan met het betalen van haar opeisbare _____
schulden. _____
3. De vorige leden gelden niet voor aandelen die de vennootschap onder algemene titel _____
verkrijgt. _____
4. Indien de vennootschap na een verkrijging anders dan om niet, niet kan voortgaan met _____
het betalen van haar opeisbare schulden, zijn de bestuurders die dat ten tijde van de _____
verkrijging wisten of redelijkerwijs behoorden te voorzien, jegens de vennootschap _____
hoofdelijk verbonden tot vergoeding van het tekort dat door de verkrijging is ontstaan, _____



met de wettelijke rente vanaf de dag van de verkrijging, met inachtneming van het _____
daaromtrent in de wet bepaalde. _____

5. Onder het begrip aandelen in dit artikel zijn certificaten daarvan begrepen. _____

Kapitaalvermindering _____

ARTIKEL 12 _____

1. De algemene vergadering kan besluiten tot vermindering van het geplaatste kapitaal _____
door: _____

- intrekking van aandelen; of _____
- door het bedrag van aandelen bij statutenwijziging te verminderen. _____

2. In dit besluit moeten de aandelen waarop het besluit betrekking heeft worden _____
aangewezen en moet de uitvoering van het besluit zijn geregeld. _____

3. Kapitaalvermindering dient overigens te geschieden met inachtneming van het _____
dienaangaande in de wet bepaalde. _____

Levering van aandelen _____

ARTIKEL 13 _____

1. Voor de levering van een aandeel of de levering van een beperkt recht daarop is vereist _____
een daartoe bestemde, ten overstaan van een notaris met plaats van vestiging in _____
Nederland verleden akte waarbij de betrokkenen partij zijn. _____

2. De levering van een aandeel werkt mede van rechtswege tegenover de vennootschap. _____
Behoudens in het geval dat de vennootschap zelf bij de rechtshandeling partij is, kunnen _____
de aan het aandeel verbonden rechten eerst worden uitgeoefend nadat de _____
vennootschap de rechtshandeling heeft erkend of de akte aan haar is betekend _____
overeenkomstig het in de wet daaromtrent bepaalde, dan wel de vennootschap deze _____
overdracht heeft erkend door inschrijving in het aandeelhoudersregister als bedoeld in _____
artikel 7. _____

Blokkeringsregeling/aanbiedingsplicht algemeen _____

ARTIKEL 14 _____

1. Overdracht van aandelen kan slechts plaatshebben, nadat de aandelen aan de mede- _____
aandeelhouders te koop zijn aangeboden op de wijze als hierna is bepaald. _____

2. Een aandeelhouder behoeft zijn aandelen niet aan te bieden indien de overdracht _____
geschiedt met schriftelijke toestemming van de mede-aandeelhouders, binnen drie (3) _____
maanden nadat zij allen hun toestemming hebben verleend. _____

3. De aandeelhouder die een of meer aandelen wil overdragen - hierna te noemen: "de _____
aanbieder" - deelt aan het bestuur mede, welke aandelen hij wenst over te dragen. _____
Deze mededeling geldt als een aanbod aan de mede-aandeelhouders tot koop van de _____
aandelen. _____

De vennootschap, voor zover houdster van aandelen in haar eigen kapitaal, is onder _____
deze mede-aandeelhouders slechts begrepen, indien de aanbieder bij zijn aanbod heeft _____
verklaard daarmee in te stemmen. _____

De prijs zal - tenzij de aandeelhouders eenparig anders overeenkomen - worden _____
vastgesteld door een of meer onafhankelijke deskundigen, die door de aandeelhouders _____
in gemeenschappelijk overleg worden benoemd. _____

Komen zij hieromtrent binnen twee (2) weken na ontvangst van de in lid 5 bedoelde _____
kennisgeving van het aanbod niet tot overeenstemming, dan zal de meest gerede partij _____



- aan de voorzitter van de Koninklijke Notariële Beroepsorganisatie de benoeming van —
drie (3) onafhankelijke deskundigen verzoeken. _____
4. De in het vorige lid bedoelde deskundigen zijn gerechtigd tot inzage van alle boeken en —
bescheiden van de vennootschap en tot het verkrijgen van alle inlichtingen, waarvan —
kennisneming voor hun prijsvaststelling dienstig is. _____
5. Het bestuur brengt het aanbod binnen twee (2) weken na de ontvangst van de —
mededeling, bedoeld in lid 3, ter kennis van de mede-aandeelhouders van de aanbieder —
en stelt vervolgens alle aandeelhouders binnen veertien (14) dagen, nadat haar de door —
de deskundigen vastgestelde of door de aandeelhouders overeengekomen prijs is _____
medegedeeld, van die prijs op de hoogte. _____
6. In afwijking van het bepaalde in lid 8 geeft het bestuur, indien zij voor het verstrijken —
van de daar bedoelde termijn reeds van alle mede-aandeelhouders bericht heeft _____
ontvangen, dat het aanbod niet of niet volledig wordt aanvaard, hiervan onverwijld _____
kennis aan de aanbieder. _____
7. De aandeelhouders, die de aangeboden aandelen willen kopen, geven daarvan kennis —
aan het bestuur binnen twee (2) weken nadat zij overeenkomstig lid 5 op de hoogte zijn —
gesteld van de prijs. _____
8. Het bestuur wijst alsdan de aangeboden aandelen aan gegadigden toe en geeft daarvan —
kennis aan de aanbieder en aan alle aandeelhouders binnen twee (2) weken na het _____
verstrijken van de in lid 7 vermelde termijn. _____
Voor zover geen toewijzing heeft plaats gehad, geeft het bestuur daarvan eveneens _____
binnen gemelde termijn kennis aan de aanbieder en aan alle aandeelhouders. _____
9. De toewijzing van aandelen door het bestuur aan gegadigden geschiedt als volgt: _____
- a. naar evenredigheid van de nominale waarde van het aandelenbezit van de _____
gegadigden; _____
- b. voor zover toewijzing naar evenredigheid niet mogelijk is, zal loting beslissen. _____
Aan de vennootschap kunnen slechts aandelen worden toegewezen voor zover de _____
mede-aandeelhouders daarop niet hebben gereflecteerd. _____
Aan niemand kunnen meer aandelen worden toegewezen dan waarop hij heeft _____
gereflecteerd. _____
10. De aanbieder blijft bevoegd zijn aanbod in te trekken mits dit geschiedt binnen een (1) —
maand nadat hem bekend is geworden aan welke gegadigde hij al de aandelen waarop —
het aanbod betrekking heeft, kan verkopen en tegen welke prijs. _____
11. De gekochte aandelen moeten tegen gelijktijdige betaling van de koopsom worden _____
geleverd binnen acht (8) dagen na verloop van de termijn, gedurende welke het aanbod —
kan worden ingetrokken. _____
12. Indien de aanbieder zijn aanbod niet heeft ingetrokken kan hij de aangeboden aandelen —
vrijelijk overdragen binnen drie (3) maanden nadat door de kennisgeving bedoeld in lid —
6 of 8 vaststaat, dat het aanbod niet of niet volledig is aanvaard. _____
13. De in lid 3 bedoelde deskundigen zullen bij het vaststellen van de prijs naar billijkheid —
bepalen te wiens laste de kosten van de prijsvaststelling komen. _____
Zij kunnen aangeven dat daarbij mede bepalend is of de aanbieder al dan niet zijn _____
aanbod intrekt. _____



14. Het in dit artikel bepaalde vindt zoveel mogelijk overeenkomstige toepassing bij _____
vervreemding door de vennootschap van door haar ingekochte of op andere wijze _____
verkregen aandelen. _____

15. Het in dit artikel bepaalde blijft buiten toepassing indien de aandeelhouder krachtens de —
wet tot overdracht van zijn aandeel aan een eerdere houder verplicht is. _____

Bijzondere aanbiedingsplicht _____

ARTIKEL 15 _____

1. a. Ingeval van overlijden van een aandeelhouder, zomede ingeval hij het vrije beheer —
over zijn vermogen verliest, alsook ingeval van ontbinding van een _____
huwelijksgoederengemeenschap dan wel goederengemeenschap krachtens _____
geregistreerd partnerschap van een aandeelhouder, moeten zijn aandelen worden —
aangeboden met inachtneming van het in de navolgende leden bepaalde. _____

b. Eenzelfde verplichting tot aanbieding bestaat indien het stemrecht op aandelen niet —
meer toekomt aan de vruchtgebruiker en het vruchtgebruik is gevestigd op grond —
van artikel 4:19 of 4:21 Burgerlijk Wetboek, dan wel bij het einde van een dergelijk —
vruchtgebruik. _____

c. Voorts bestaat er eenzelfde verplichting tot aanbieding ingeval een aandeelhouder- —
rechtspersoon wordt ontbonden of de aandelen van een aandeelhouder- _____
rechtspersoon ten gevolge van een juridische fusie of splitsing onder algemene titel —
overgaan. _____

d. Voorts bestaat er eenzelfde verplichting tot aanbieding ingeval de zeggenschap over —
de onderneming van een aandeelhouder-rechtspersoon direct of indirect overgaat —
op een of meer anderen, zoals bedoeld in het SER-besluit Fusiegedragsregels 2015, —
ook indien die regels niet van toepassing zijn. _____

2. Ingeval een verplichting tot tekoopaanbieding bestaat, is het bepaalde in artikel 14 van —
overeenkomstige toepassing met dien verstande, dat de aanbieder: _____

a. niet het recht heeft zijn aanbod in te trekken overeenkomstig lid 10 van dat artikel; —

b. zijn aandelen kan behouden, indien van het aanbod geen of geen volledig gebruik —
wordt gemaakt. _____

3. Degenen, die tot tekoopaanbieding van één of meer aandelen zijn gehouden, dienen —
binnen dertig (30) dagen na het ontstaan van die verplichting - in het geval in lid 6 sub b —
bedoeld na verloop van de daar genoemde termijn - van hun aanbieding aan het _____
bestuur kennis te geven. _____

Bij gebreke daarvan zal het bestuur de tot de aanbieding verplichte personen _____
mededeling doen van dit verzuim en hen daarbij wijzen op de bepaling van de vorige —
zin. _____

Blijven zij in verzuim de aanbieding binnen acht (8) dagen alsnog te doen, dan zal de —
vennootschap de aandelen namens de desbetreffende aandeelhouder(s) te koop _____
aanbieden en indien van het aanbod volledig gebruik wordt gemaakt, de aandelen aan —
de koper tegen gelijktijdige betaling van de koopsom leveren; de vennootschap is alsdan —
daartoe onherroepelijk gevolmachtigd. _____

4. De vennootschap zal, ingeval van overdracht van aandelen met toepassing van het in —
het vorige lid bepaalde, de opbrengst na aftrek van alle ter zake vallende kosten _____
uitkeren aan hem of hen, namens wie de aanbieding is geschied. _____



5. Zolang de aandeelhouder in verzuim is te voldoen aan de verplichting tot aanbieder van aandelen op grond van het bepaalde in dit artikel, is het aan die aandelen verbonden stemrecht, het recht op deelname aan de algemene vergadering en het recht op uitkeringen opgeschort.
6. De verplichting ingevolge lid 1 geldt niet:
 - a. indien alle mede-aandeelhouders binnen drie (3) maanden na het ontstaan van de aanbiederplicht schriftelijk hebben verklaard akkoord te zijn gegaan met de nieuwe aandeelhouder(s);
 - b. indien de aandelen zijn gaan behoren tot een gemeenschap waartoe naast degene van wiens zijde de aandelen in de gemeenschap zijn gevallen nog één of meer andere personen gerechtigd zijn, voor zover de aandelen binnen een (1) jaar na de ontbinding van de gemeenschap zijn toegeedeeld aan degene van wiens zijde de aandelen in de gemeenschap zijn gevallen.

Bestuur

ARTIKEL 16

1. De vennootschap heeft een bestuur, bestaande uit een door de algemene vergadering te bepalen aantal van één of meer bestuurders.
2. Bestuurders worden door de algemene vergadering benoemd en kunnen te allen tijde door de algemene vergadering worden geschorst en ontslagen. De algemene vergadering kan één of meer bestuurders de titel algemeen directeur verlenen en te allen tijde ontnemen.
3. Het bestuur is belast met het besturen van de vennootschap. Bij de vervulling van hun taak richten de bestuurders zich naar het belang van de vennootschap en de met haar verbonden onderneming. De algemene vergadering is bevoegd bij een daartoe strekkend besluit, besluiten van het bestuur of een of meer daartoe op grond van een reglement bevoegde bestuurders aan haar voorafgaande goedkeuring te onderwerpen. Die besluiten dienen duidelijk te worden omschreven en schriftelijk aan het bestuur te worden meegedeeld.
4. Het bestuur kan een schriftelijk reglement vaststellen waarbij nadere regels worden gegeven omtrent zijn besluitvorming en met welke taak iedere bestuurder meer in het bijzonder zal worden belast. Bij dit reglement kan worden bepaald dat een of meer bestuurders rechtsgeldig kunnen besluiten omtrent zaken die tot zijn respectievelijk hun taak behoren.
5. Alle besluiten van het bestuur waaromtrent bij reglement geen grotere meerderheid is voorgeschreven, worden genomen met volstreekte meerderheid van de uitgebrachte stemmen.
6. Een bestuurder neemt niet deel aan de beraadslaging en besluitvorming indien hij daarbij een direct of indirect persoonlijk belang heeft dat tegenstrijdig is met het belang bedoeld in lid 3. Wanneer hierdoor geen bestuursbesluit kan worden genomen is het bestuur toch bevoegd hieromtrent te besluiten, maar is dit besluit aan de voorafgaande goedkeuring van de algemene vergadering onderworpen.
7. Het bestuur is - na voorafgaande goedkeuring door de algemene vergadering van aandeelhouders - bevoegd te besluiten tot het aanstellen van functionarissen met een



doorlopende vertegenwoordigingsbevoegdheid en het vaststellen van hun bevoegdheid — en titulatuur. _____

8. Ingeval van ontstentenis of belet van een bestuurder blijven de overige bestuurders met — het bestuur belast. _____

Bij ontstentenis of belet van alle bestuurders berust het bestuur van de vennootschap — tijdelijk bij één door de algemene vergadering daartoe aangewezen persoon. _____

De algemene vergadering heeft het recht om ook in geval van ontstentenis of belet van — één of meer, doch niet alle bestuurders, een persoon als bedoeld in de vorige zin, aan te wijzen die alsdan mede met het bestuur is belast. _____

9. De bezoldiging en de verdere arbeidsvoorwaarden worden voor iedere bestuurder — afzonderlijk vastgesteld door de algemene vergadering. _____

Vertegenwoordiging _____

ARTIKEL 17 _____

Het bestuur vertegenwoordigt de vennootschap. _____

De bevoegdheid tot vertegenwoordiging komt slechts mede toe aan: _____

- a. iedere bestuurder met de titel algemeen directeur afzonderlijk; _____
- b. twee gezamenlijk handelende bestuurders. _____

Jaarrekening _____

ARTIKEL 18 _____

1. Het boekjaar van de vennootschap is gelijk aan het kalenderjaar. _____

2. Jaarlijks wordt binnen vijf (5) maanden na afloop van het boekjaar van de vennootschap, — behoudens verlenging van deze termijn met ten hoogste vijf (5) maanden door de — algemene vergadering op grond van bijzondere omstandigheden, door het bestuur een — jaarrekening opgemaakt, die voor de aandeelhouders ter inzage wordt gelegd ten — kantore van de vennootschap. _____

Binnen deze termijn legt het bestuur ook het bestuursverslag ter inzage, tenzij de — vennootschap op grond van de wet is vrijgesteld van de verplichting een bestuursverslag — op te maken. _____

De jaarrekening wordt ondertekend door alle bestuurders. _____

Indien daaraan enige handtekening ontbreekt, wordt daarvan onder opgave van reden — melding gemaakt. _____

3. a. De vennootschap verleent opdracht tot onderzoek van de jaarrekening, tenzij zij — daarvan is vrijgesteld op grond van de wet. _____

Tot het verlenen van de opdracht is de algemene vergadering steeds bevoegd. _____

Gaat deze daartoe niet over, dan komt het bestuur deze bevoegdheid toe. _____

De opdracht kan te allen tijde worden ingetrokken door de algemene vergadering — en door degene die haar heeft verleend. _____

- b. De opdracht wordt verleend aan een daartoe op grond van de wet bevoegde — accountant. De aanwijzing van een accountant wordt door generlei voordracht — beperkt. _____

c. Degene aan wie de opdracht is verstrekt, brengt van zijn onderzoek schriftelijk — verslag uit aan het bestuur. _____

4. De vennootschap zorgt dat de opgemaakte jaarrekening, en voor zover een — bestuursverslag is opgesteld, dit bestuursverslag en de krachtens artikel 2:392 lid 1 —



Burgerlijk Wetboek toe te voegen gegevens vanaf de oproeping voor de algemene vergadering, bestemd voor haar behandeling, te haren kantore aanwezig zijn. De aandeelhouders en andere vergadergerechtigden kunnen de stukken aldaar inzien en er kosteloos een afschrift van verkrijgen.

Vaststelling jaarstukken

ARTIKEL 19

1. De jaarrekening wordt vastgesteld door de algemene vergadering. Het bestuursverslag wordt vastgesteld door het bestuur.
2. Nadat het voorstel tot vaststelling van de jaarrekening aan de orde is geweest, zal aan de algemene vergadering het voorstel worden gedaan om kwijting te verlenen aan de bestuurders voor het door hen in het desbetreffende boekjaar gevoerde beleid, voor zover van dat beleid uit de jaarrekening blijkt of dat beleid aan de algemene vergadering bekend is gemaakt.
3. Indien alle aandeelhouders tevens bestuurders zijn van de vennootschap wordt het bepaalde in artikel 2:210 lid 5 van het Burgerlijk Wetboek bij deze uitdrukkelijk uitgesloten en geldt daarvoor in de plaats het bepaalde in artikel 2:394 lid 3 Burgerlijk Wetboek.

Winstbestemming

ARTIKEL 20

1. De algemene vergadering is bevoegd tot bestemming van de winst die door de vaststelling van de jaarrekening is bepaald en tot vaststelling van uitkeringen, voor zover het eigen vermogen groter is dan de reserves die krachtens de wet of deze statuten moeten worden aangehouden.
2. Bij de berekening van het bedrag dat op ieder aandeel zal worden uitgekeerd deelt elk aandeel in een gelijk deel van de uitkering. Van de vorige zin kan telkens met instemming van alle aandeelhouders worden afgeweken.
3. Een besluit dat strekt tot uitkering heeft geen gevolgen zolang het bestuur geen goedkeuring heeft verleend. Het bestuur weigert slechts de goedkeuring indien het weet of redelijkerwijs behoort te voorzien dat de vennootschap na de uitkering niet zal kunnen blijven voortgaan met het betalen van haar opeisbare schulden.
4. Indien de vennootschap na een uitkering niet kan voortgaan met het betalen van haar opeisbare schulden, zijn de bestuurders die dat ten tijde van de uitkering wisten of redelijkerwijs behoorden te voorzien jegens de vennootschap hoofdelijk verbonden voor het tekort dat door de uitkering is ontstaan met de wettelijke rente vanaf de dag van de uitkering. Artikel 2:248 lid 5 Burgerlijk Wetboek is van overeenkomstige toepassing. Niet verbonden is de bestuurder die bewijst dat het niet aan hem te wijten is dat de vennootschap de uitkering heeft gedaan en dat hij niet nalatig is geweest in het treffen van maatregelen om de gevolgen daarvan af te wenden. Degene die de uitkering ontving terwijl hij wist of redelijkerwijs behoorde te voorzien dat de vennootschap na de uitkering niet zou kunnen voortgaan met het betalen van haar opeisbare schulden is gehouden tot vergoeding van het tekort dat door de uitkering is ontstaan, ieder voor ten hoogste het bedrag of de waarde van de door hem ontvangen uitkering.



- Indien de bestuurders de vordering uit hoofde van de eerste zin hebben voldaan, _____
geschiedt de in de vierde zin bedoelde vergoeding aan de bestuurders naar _____
evenredigheid van het gedeelte dat door ieder der bestuurders is voldaan. _____
Ten aanzien van een schuld uit hoofde van de eerste of vierde zin is de schuldenaar niet —
bevoegd tot verrekening. _____
Het bepaalde in dit lid is niet van toepassing op uitkeringen in de vorm van aandelen in —
het kapitaal van de vennootschap of bijschrijvingen op niet volgestorte aandelen. _____
5. Met een bestuurder wordt voor de toepassing van lid 3 gelijkgesteld degene die het _____
beleid van de vennootschap heeft bepaald of mede heeft bepaald, als ware hij _____
bestuurder. _____
De vordering kan niet worden ingesteld tegen een door de rechter benoemde _____
bewindvoerder. _____
 6. Bij de berekening van iedere uitkering tellen de aandelen, die de vennootschap in haar _____
kapitaal houdt dan wel waarvan zij certificaten van aandelen houdt niet mede, tenzij _____
deze aandelen of certificaten van aandelen belast zijn met een vruchtgebruik of _____
pandrecht of van aandelen certificaten zijn uitgegeven ten gevolge waarvan het _____
winstrecht toekomt aan de vruchtgebruiker, de pandhouder of de houder van die _____
certificaten. _____
 7. Bij de berekening van het bedrag, dat op ieder aandeel zal worden uitgekeerd, komt _____
slechts het bedrag van de verplichte stortingen op het nominale bedrag van de aandelen —
in aanmerking. _____
Van de vorige zin kan telkens met instemming van alle aandeelhouders worden _____
afgeweken. _____
 8. De vennootschap mag ook tussentijds uitkeringen doen. Het in dit artikel bepaalde is _____
dan van overeenkomstige toepassing. _____
- Dividend** _____
ARTIKEL 21 _____
1. Het dividend staat vanaf een maand na de vaststelling ter beschikking van de _____
aandeelhouders, tenzij de algemene vergadering een andere termijn vaststelt. _____
 2. De vorderingen verjaren door verloop van vijf (5) jaar. _____
 3. Dividenden waarover niet binnen vijf (5) jaar na de beschikbaarstelling is beschikt, _____
vervallen aan de vennootschap. _____
- Algemene vergadering** _____
ARTIKEL 22 _____
1. De algemene vergaderingen worden gehouden in Nederland in de gemeente waar de _____
vennootschap haar zetel heeft. _____
Een algemene vergadering kan in een andere plaats dan vernoemd worden gehouden, —
mits alle vergadergerechtigden in hebben gestemd met de plaats van de vergadering en —
de bestuurders voorafgaand aan de besluitvorming in de gelegenheid zijn gesteld om _____
advies uit te brengen. _____
 2. Tenzij de jaarrekening over het voorgaande boekjaar wordt vastgesteld overeenkomstig —
het bepaalde in artikel 2:210 lid 5 van het Burgerlijk Wetboek, wordt jaarlijks ten minste —
één (1) algemene vergadering gehouden of besloten als bedoeld in artikel 26 uiterlijk _____
binnen vijf (5) maanden na afloop van het boekjaar. _____
Besluitvorming in of buiten vergadering vindt plaats over: _____



- a. de jaarrekening; _____
 - b. het bestuursverslag, tenzij de vennootschap op grond van de wet is vrijgesteld van _____ de verplichting een bestuursverslag op te maken; _____
 - c. het voorstel om kwijting te verlenen aan de bestuurders voor het door hen in het _____ desbetreffende boekjaar gevoerde beleid, voor zover van dat beleid uit de _____ jaarrekening blijkt of dat beleid aan de algemene vergadering bekend is gemaakt. _____
 - d. onderwerpen, die op de agenda zijn geplaatst door het bestuur; _____
 - e. onderwerpen, waarvan de behandeling schriftelijk is verzocht door een of meer _____ vergadergerechtigden, die alleen of gezamenlijk ten minste een/honderdste (1/100) — gedeelte van het geplaatste kapitaal vertegenwoordigen, indien de vennootschap _____ het verzoek niet later dan op de dertigste (30ste) dag vóór die van de vergadering _____ heeft ontvangen en mits geen zwaarwichtig belang van de vennootschap zich _____ daartegen verzet en welke onderwerpen worden opgenomen in de oproeping of op _____ dezelfde wijze aangekondigd als de hiervoor sub d. bedoelde onderwerpen; _____
 - f. hetgeen verder ter tafel wordt gebracht, met dien verstande dat omtrent _____ onderwerpen die niet in de oproepingsbrief of in een aanvullende oproepingsbrief _____ met inachtneming van de voor de oproeping gestelde termijn zijn vermeld, niet _____ wettig kan worden besloten, tenzij alle vergadergerechtigden ermee hebben _____ ingestemd dat de besluitvorming over die onderwerpen plaatsvindt en de _____ bestuurders voorafgaand aan de besluitvorming in de gelegenheid zijn gesteld _____ advies uit te brengen. _____
3. Ingeval van een verlengingsbesluit als bedoeld in artikel 18 lid 2 wordt de vergadering _____ waarin behandeling van de jaarrekening en het bestuursverslag aan de orde komt _____ uitgesteld overeenkomstig dat besluit. _____
4. Andere algemene vergaderingen worden gehouden zo dikwijls daartoe door het bestuur — wordt opgeroepen. _____
- Het bestuur is tot zodanige oproeping verplicht wanneer één of meer _____ vergadergerechtigden, die alleen of gezamenlijk ten minste een/honderdste (1/100) _____ gedeelte van het geplaatste kapitaal vertegenwoordigen, aan het bestuur schriftelijk en — onder nauwkeurige opgave van de te behandelen onderwerpen het verzoek richten een — algemene vergadering bijeen te roepen. _____
- Het bestuur treft de nodige maatregelen, opdat de algemene vergadering binnen vier — (4) weken na het verzoek kan worden gehouden, tenzij een zwaarwichtig belang van de — vennootschap zich daartegen verzet. _____
- Indien het bestuur niet binnen vier (4) weken tot oproeping is overgegaan, zodanig dat — de vergadering binnen zes (6) weken na het verzoek kan worden gehouden, zijn de _____ verzoekers zelf tot bijeenroeping bevoegd. _____
- Bijeenroeping algemene vergadering** _____
- ARTIKEL 23** _____
1. Iedere vergadergerechtigde is bevoegd, in persoon of bij schriftelijke gevolmachtigde, _____ de algemene vergadering bij te wonen en daarin het woord te voeren met dien _____ verstande dat deze volmacht slechts kan worden verstrekt aan een andere _____ vergadergerechtigde, een advocaat, notaris, kandidaat-notaris, registeraccountant of _____ accountant-administratieconsulent. _____
- Aan de eis van schriftelijkheid van de volmacht wordt voldaan indien de volmacht _____



- elektronisch is vastgelegd. _____
- Bij de vaststelling in hoeverre een aandeelhouder aanwezig of vertegenwoordigd is, _____
wordt geen rekening gehouden met aandelen waarvan de wet bepaalt, dat daarvoor _____
geen stem kan worden uitgebracht. _____
2. De oproeping tot een algemene vergadering geschiedt door middel van _____
oproepingsbrieven gericht aan de adressen van de vergadergerechtigden, zoals deze zijn –
vermeld in het register van aandeelhouders. _____
 3. Indien de vergadergerechtigde hiermee instemt kan de oproeping geschieden door een –
langs elektronische weg toegezonden leesbaar en reproduceerbaar bericht aan het _____
adres dat door hem voor dit doel aan de vennootschap is bekendgemaakt. _____
 4. De oproeping vermeldt de te behandelen onderwerpen. _____
Aan algemene vergaderingen kan worden deelgenomen en gestemd door middel van _____
een elektronisch communicatiemiddel indien dit bij de oproeping is vermeld. _____
 5. Omtrent onderwerpen waarvan de behandeling niet bij de oproeping is aangekondigd _____
met inachtneming van de voor oproeping gestelde termijn, kan niet wettig worden _____
besloten, tenzij alle vergadergerechtigden ermee hebben ingestemd dat de _____
besluitvorming over die onderwerpen plaatsvindt en de bestuurders voorafgaand aan _____
de besluitvorming in de gelegenheid zijn gesteld advies uit te brengen. _____
 6. De oproeping geschiedt niet later dan op de achtste (8ste) dag vóór die van de _____
vergadering. _____
Is de oproepingstermijn niet in acht genomen of heeft geen oproeping plaatsgehad, dan –
kunnen geen wettige besluiten worden genomen, tenzij alle vergadergerechtigden _____
ermee hebben ingestemd dat de besluitvorming over die onderwerpen plaatsvindt en _____
de bestuurders voorafgaand aan de besluitvorming in de gelegenheid zijn gesteld om _____
advies uit te brengen. _____
 7. Bestuurders hebben het recht tot het bijwonen van de algemene vergadering en _____
hebben als zodanig een adviserende stem. _____

Voorzitterschap algemene vergadering _____

ARTIKEL 24 _____

1. De algemene vergadering voorziet zelf in haar voorzitterschap. _____
Tot dat ogenblik wordt het voorzitterschap waargenomen door de in leeftijd oudste ter –
vergadering aanwezige bestuurder of bij gebreke daarvan door de in leeftijd oudste ter –
vergadering aanwezige persoon. _____
De notulen van de vergadering worden gehouden door een door de voorzitter _____
aangewezen notulist. _____
2. Zowel de voorzitter als degene die de vergadering heeft belegd, kan bepalen dat van het –
verhandelde in de algemene vergadering een notarieel proces-verbaal wordt _____
opgemaakt. _____
Het proces-verbaal wordt mede door de voorzitter ondertekend. _____
De kosten daarvan zijn voor rekening van de vennootschap. _____
3. Indien geen notarieel proces-verbaal wordt opgemaakt, worden de notulen van het _____
verhandelde in de algemene vergadering door de voorzitter en de notulist van die _____
vergadering vastgesteld en ten blijke daarvan door hen ondertekend. _____
4. Het bestuur houdt van de genomen besluiten aantekening. _____



Indien het bestuur niet ter vergadering is vertegenwoordigd, wordt door of namens de voorzitter van de vergadering een afschrift van de genomen besluiten zo spoedig mogelijk na de vergadering aan het bestuur verstrekt. De aantekeningen liggen ten kantore van de vennootschap ter inzage van de aandeelhouders en anderen aan wie het vergaderrecht toekomt. Aan ieder van dezen wordt desgevraagd afschrift of uittreksel van deze aantekeningen verstrekt tegen ten hoogste de kostprijs.

Besluitvorming

ARTIKEL 25

1. Ieder aandeel, niet zijnde een stemrechtloos aandeel, geeft recht op het uitbrengen van één (1) stem.
2. Alle besluiten van de algemene vergadering waaromtrent bij de wet of bij deze statuten geen grotere meerderheid is voorgeschreven, worden genomen bij volstreekte meerderheid van de uitgebrachte stemmen.
3. Stemming over zaken geschiedt mondeling, over personen wordt bij ongetekende briefjes gestemd. Indien bij stemming over personen bij de eerste stemming niet de volstreekte meerderheid is verkregen, wordt een herstemming gehouden tussen de twee personen die de meeste stemmen op zich hebben verenigd.
4. Bij staking van stemmen is het voorstel verworpen.
5. Blanco stemmen worden als niet uitgebrachte stemmen beschouwd.
6. Voor een aandeel dat toebehoort aan de vennootschap of aan een dochtermaatschappij daarvan, kan in de algemene vergadering geen stem worden uitgebracht; evenmin voor een aandeel waarvan een hunner de certificaten houdt. Vruuchtgebruikers en pandhouders van aandelen, die aan de vennootschap en haar dochtermaatschappijen toebehoren, zijn evenwel niet van hun stemrecht uitgesloten, indien het vruchtgebruik of pandrecht was gevestigd voordat het aandeel aan de vennootschap of een dochtermaatschappij daarvan toebehoorde. De vennootschap of een dochtermaatschappij daarvan kan geen stem uitbrengen voor een aandeel waarop zij een recht van vruchtgebruik of een pandrecht heeft. Bij de vaststelling in hoeverre het kapitaal ter vergadering vertegenwoordigd is, wordt geen rekening gehouden met aandelen, waarvoor op grond van het vorenstaande geen stem kan worden uitgebracht.
7. Indien zulks bij de oproeping is vermeld is iedere aandeelhouder bevoegd om, in persoon of bij schriftelijk gevolmachtigde, door middel van een elektronisch communicatiemiddel aan de algemene vergadering deel te nemen, daarin het woord te voeren en het stemrecht uit te oefenen, mits de aandeelhouder via het elektronisch communicatiemiddel kan worden geïdentificeerd, rechtstreeks kan kennisnemen van de verhandelingen ter vergadering en kan deelnemen aan de beraadslaging.
8. De algemene vergadering is bevoegd bij reglement voorwaarden te stellen aan het gebruik van het elektronische communicatiemiddel. Indien de algemene vergadering van deze bevoegdheid gebruik heeft gemaakt, worden de voorwaarden bij de oproeping bekend gemaakt.
9. De leden 7 en 8 zijn van overeenkomstige toepassing op een certificaathouder.



10. Stemmen die voorafgaand aan de algemene vergadering via een elektronisch _____ communicatiemiddel worden uitgebracht, doch niet eerder dan op de dertigste (30ste) _____ dag voor die van de vergadering, worden gelijkgesteld met stemmen die ten tijde van de _____ vergadering worden uitgebracht. _____

Besluitvorming buiten de algemene vergadering _____

ARTIKEL 26 _____

1. Besluitvorming van aandeelhouders kan op andere wijze dan in een vergadering _____ geschieden, mits alle vergadergerechtigden met deze wijze van besluitvorming _____ schriftelijk of langs elektronische weg hebben ingestemd. _____
De stemmen worden schriftelijk uitgebracht. _____
Aan het vereiste van schriftelijkheid van de stemmen wordt tevens voldaan indien het _____ besluit onder vermelding van de wijze waarop ieder der aandeelhouders heeft gestemd _____ schriftelijk of elektronisch is vastgelegd. _____
De bestuurders worden voorafgaand aan de besluitvorming in de gelegenheid gesteld _____ om advies uit te brengen. _____
2. Indien besluitvorming plaatsvindt overeenkomstig lid 1 zijn alle vereisten omtrent _____ quorum en gekwalificeerde meerderheid zoals bij de wet of deze statuten bepaald van _____ overeenkomstige toepassing, met dien verstande dat buiten vergadering ten minste _____ zoveel stemmen dienen te worden uitgebracht als het quorum vereist voor het _____ desbetreffende besluit. _____

Bijzondere besluiten _____

ARTIKEL 27 _____

1. Besluiten tot wijziging van deze statuten, juridische fusie en/of juridische splitsing en/of _____ tot ontbinding van de vennootschap kunnen slechts worden genomen in een algemene _____ vergadering, waarin ten minste twee/derde (2/3) van het geplaatste kapitaal _____ vertegenwoordigd is, met een meerderheid van ten minste drie/vierde (3/4) van de _____ uitgebrachte stemmen. _____
2. Is dit kapitaal niet vertegenwoordigd, dan wordt een nieuwe vergadering _____ bijeengeroepen, te houden binnen één (1) maand na de eerste, maar niet eerder dan _____ vijftien (15) dagen daarna, waarin ongeacht het dan vertegenwoordigde kapitaal, de in _____ lid 1 bedoelde besluiten kunnen worden genomen met een meerderheid van ten minste _____ drie/vierde (3/4) van de uitgebrachte stemmen. _____
Bij de oproeping tot deze nieuwe vergadering moet worden vermeld dat het een _____ tweede vergadering betreft met inachtneming van het in artikel 2:230 lid 3 Burgerlijk _____ Wetboek bepaalde. _____
3. Een statutaire regeling waarbij aan certificaathouders vergaderrecht is toegekend kan _____ slechts met instemming van de betrokken certificaathouders worden gewijzigd, tenzij _____ dit bij deze statuten anders is bepaald. _____
De vorige zin is van overeenkomstige toepassing op vruchtgebruikers en pandhouders. _____
4. Een besluit tot statutenwijziging dat specifiek afbreuk doet aan enig recht van houders _____ van aandelen van een bepaalde soort of aanduiding behoeft een goedkeurend besluit _____ van deze groep van aandeelhouders, onverminderd het vereiste van instemming waar _____ dit uit de wet voortvloeit. _____

Kennisgevingen en mededelingen _____

ARTIKEL 28 _____



1. Kennisgevingen en andere mededelingen door of aan de vennootschap of het bestuur _____ geschieden per brief of langs elektronische weg. _____
Kennisgevingen bestemd voor aandeelhouders, vruchtgebruikers, pandhouders en _____ certificaathouders worden verstuurd aan de adressen als vermeld in het _____ aandeelhoudersregister. _____
Kennisgevingen bestemd voor het bestuur worden verstuurd aan het adres van de _____ vennootschap. _____
2. Mededelingen die krachtens de wet of de statuten aan de algemene vergadering _____ moeten worden gericht, kunnen geschieden door middel van opneming in de _____ oproepingsbrieven. _____

Ontbinding _____

ARTIKEL 29 _____

1. Na ontbinding van de vennootschap geschiedt de vereffening door de bestuurders, _____ tenzij de algemene vergadering anders bepaalt. _____
2. Gedurende de vereffening blijven de bepalingen van deze statuten zoveel mogelijk van _____ kracht. _____
Het daarin bepaalde omtrent bestuurders is dan van toepassing op de vereffenaars. _____
3. Hetgeen na de voldoening van de schuldeisers van het vermogen van de ontbonden _____ vennootschap is overgebleven wordt uitgekeerd aan de aandeelhouders in verhouding _____ tot ieders bezit aan aandelen. _____
4. De vennootschap blijft na haar ontbinding voortbestaan voor zover dit tot vereffening _____ van haar vermogen nodig is. _____

Slotbepaling _____

ARTIKEL 30 _____

Aan de algemene vergadering behoort, binnen de door de wet en deze statuten gestelde _____ grenzen, alle bevoegdheid, die niet aan anderen is toegekend. _____

SLOTVERKLARING _____

De verschenen persoon, handelend als gemeld, verklaarde ten slotte: _____

A. BESTUUR, BOEKJAAR, GEPLAATST KAPITAAL _____

1. Voor de eerste maal is bestuurder van de vennootschap: _____
- **SKYLAR Holding B.V.**, voormeld, met de titel algemeen directeur en derhalve _____ alleen / zelfstandig bevoegd. _____
2. Het eerste boekjaar van de vennootschap eindigt op eenendertig december _____ tweeduizend eenentwintig (31-12-2021). _____
3. Bij de oprichting zijn **een honderd (100) aandelen** geplaatst, elk nominaal groot één _____ euro (€ 1,00), vertegenwoordigende een geplaatst kapitaal van honderd euro _____ (€ 100,00). _____
4. In het geplaatste kapitaal wordt deelgenomen door: _____
- **SKYLAR Holding B.V.**, voornoemd, met een honderd (100) aandelen, van elk _____ nominaal groot één euro (€ 1,00), in het register van aandeelhouders van de _____ vennootschap genummerd 1 tot en met 100. _____
5. De geplaatste aandelen worden volgestort op de wijze en onder de bepalingen _____ hierna sub B en C vermeld. _____
Waar daarbij sprake is van: _____



- de vennootschap, wordt daaronder verstaan de bij deze akte opgerichte _____ vennootschap; en _____
 - de oprichter, wordt daaronder verstaan: **SKYLAR Holding B.V.** voornoemd. _____
6. De kosten voor de oprichting worden betaald door de vennootschap. _____
- B. STORTING IN GELD** _____
- De geplaatste aandelen worden door de oprichter volgestort in geld. _____
- De oprichter heeft het nominale bedrag van de aandelen gestort door ter _____ handstelling van het bedrag in contanten aan de vennootschap, waarvan blijkt uit _____ de volstortingsovereenkomst die aan de akte zal worden gehecht (**Bijlage**). _____
- C. AANVAARDING STORTINGEN** _____
- De onder B bedoelde stortingen hebben plaatsgevonden, welke stortingen bij deze door — de vennootschap worden aanvaard. _____
- AANGEHECHTE STUKKEN** _____
- Aan deze akte wordt het navolgende stuk gehecht: _____
- volstortingsovereenkomst. _____
- SLOT AKTE** _____
- De verschenen persoon is mij, notaris, bekend. _____
- De identiteit van de verschenen persoon en de eventuele volmachtgever(s) is, voor zover _____ nodig, door mij, notaris, aan de hand van de hiervoor vermelde documenten vastgesteld. _____
- WAARVAN AKTE** _____
- in minuut opgemaakt, is verleden te Beek op de datum als aan het begin van deze akte _____ vermeld. _____
- Na mededeling van de zakelijke inhoud van deze akte en het geven van een toelichting _____ daarop aan de verschenen persoon, heeft deze verklaard van de inhoud van deze akte te _____ hebben kennis genomen, daarmee in te stemmen en op volledige voorlezing van de akte _____ geen prijs te stellen. _____
- Vervolgens is deze akte onmiddellijk na beperkte voorlezing door de verschenen persoon _____ ondertekend. _____
- Onmiddellijk daarna is deze akte door mij, notaris, ondertekend om tien uur en veertig _____ minuten. _____

Bijlage 7 – Obligatievoorwaarden

DEFINITIES EN INTERPRETATIE

In deze akte zullen de na te melden woorden de volgende betekenis hebben, tenzij duidelijk anders aangegeven:

Aflossingsbedrag: betekent het bedrag als bedoeld in artikel 6.3.

Akte: betekent deze akte tussen de Uitgevende Instelling, de Zon Obligatiehouders en de Trustee, alsmede de daarbij behorende Bijlagen.

Bestuur: betekent het bestuur van de Trustee.

Bijlagen: betekent de bij deze akte behorende bijlagen welke een integraal onderdeel uitmaken van deze Akte.

Boeterente: Aanvullende rente die betaalbaar is indien aflossing van de hoofdsom voorafgaand aan de Expiratiedatum plaatsvindt conform artikel 6.3.

Directie: betekent de directie van de Uitgevende Instelling.

Datum van Vervroegde Aflossing: heeft de betekenis als daaraan gegeven in artikel 6.2;

Expiratiedatum: heeft de betekenis als daaraan gegeven in artikel 6.1.

Gelieerde Partij: betekent iedere persoon, rechtspersoon of vennootschap waarmee een persoon, rechtspersoon of vennootschap in een groep is verbonden.

Informatie Memorandum: betekent het prospectus met betrekking tot de Obligaties gedateerd op 26-06-2023, samen met de daarbij behorende Bijlagen.

Inschrijvingsovereenkomst: betekent de overeenkomst waarmee op één of meerdere Obligaties kan worden ingeschreven, zoals beschreven in Hoofdstuk 9 van het Informatie Memorandum.

Inschrijvingsperiode: betekent de periode als bedoeld in artikel 3.1.

Looptijd: betekent de periode als bedoeld in artikel 2.4.

Obligatie: betekent een door de Uitgevende Instelling uitgegeven en op naam gestelde vordering, met een nominale waarde van EUR 25,00 waaraan de rechten zijn verbonden als beschreven in deze Akte.

Obligatiehouder: betekent de persoon die als houder van één of meer Obligaties is ingeschreven in het Register van Obligatiehouders.

Obligatielening: betekent het totaal van de door de Uitgevende Instelling uitgegeven Obligaties met een totale nominale waarde van maximaal **EUR 270.000,-**.

Register van Obligatiehouders: betekent het register van Obligatiehouders zoals bedoeld in artikel 9.

Rente, of ZonneRente: heeft de betekenis als daaraan gegeven in artikel 5.1;

Schriftelijk: betekent per telefax of door enig ander (elektronisch) communicatiemiddel voor zover dat wettelijk of in de jurisprudentie wordt aangemerkt als geldig schriftelijk bewijs.

Senior Vreemd Vermogen Projectfinancier: Verstrekker van Senior Vreemd Vermogen Projectfinanciering, op de datum van het Informatie Memorandum 04-07-2023

Senior Vreemd Vermogen Projectfinanciering: De financiering verstrekt door Senior Vreemd Vermogen Projectfinancier, zoals van tijd tot tijd gewijzigd, aangepast, verhoogd, overgedragen of geherfinancierd (door de huidige Senior Vreemd Vermogen Projectfinancier of door een nieuwe partij).

Stortingsdatum: betekent de datum waarop het bedrag van de Obligatielening ter beschikking wordt gesteld aan de Uitgevende Instelling.

Trustee: Stichting Zonedelers, in haar hoedanigheid als vertegenwoordiger van de Obligatiehouders, kantoorhoudende te James Wattstraat 77-8, 1097 DL, Amsterdam, ingeschreven in het handelsregister van de Kamer van Koophandel Amsterdam onder nummer 62979795, vertegenwoordigd door ZonnepanelenDelen B.V.

Uitgevende Instelling: Greenfield Ridderslag Beesd B.V..

Uitgiftedatum: betekent de datum waarop de uitgifte van een Obligatie is ingeschreven in het Register overeenkomstig artikel 3.7., naar verwachting op **27 augustus 2023**.

Uitgifteprijs: betekent het bedrag dat een Obligatiehouder voor een Obligatie verschuldigd is overeenkomstig artikel 3.6.

Uitstaande Hoofdsom: betekent van tijd tot tijd het totale bedrag van de nominale waarde van een Obligatie, zoals blijkt uit het Register.

Werkdag: betekent een dag die niet een zaterdag, een zondag of een in Nederland algemeen erkende feestdag is.

Zonnestroomsysteem: betekent het fotovoltaïsch zonne-energiesysteem met een vermogen van **890,37 kWp**, bestaande uit 2.283 panelen van 390Wp per paneel, met inbegrip van 6 omvormers van het merk Huawei, montagemateriaal en bijbehorende kabels en verbindingen, zoals nader beschreven in het Informatie Memorandum en zoals (zal worden) geïnstalleerd op de daken van Greenfield Ridderslag Beesd B.V..

Overige gebruikte definities met een hoofdletter zullen de betekenis hebben die daaraan is gegeven in het Informatie Memorandum.

1 ALGEMENE VERPLICHTINGEN

1.1 De Uitgevende Instelling zal geen nieuwe schulden aangaan anders dan de schulden of vorderingen uit hoofde van haar normale bedrijfsvoering of de schulden die gerelateerd zijn aan het Zonnestroomsysteem, zijnde de Senior Vreemd Vermogen Projectfinanciering en de Zon Obligatielening of schulden ter aanpassing of vervanging van de hiervoor genoemde schulden (waaronder ook een verhoging van de Senior Vreemd Vermogen Projectfinanciering met maximaal 0% van het oorspronkelijke leningsbedrag en herfinanciering van de Senior Vreemd Vermogen Projectfinanciering door, of overdracht van de Senior Vreemd Vermogen Projectfinanciering aan, een derde partij wordt verstaan).

1.2 Een wijziging of beëindiging van de projectcontracten en van de Senior Vreemd Vermogen Projectfinanciering is altijd mogelijk zonder toestemming van de Trustee, tenzij daarbij (a) nieuwe rechten aan partijen anders dan aan de partijen bij de projectcontracten, de Senior Vreemd Vermogen Projectfinancier, of de Obligatiehouders worden toegekend en (b) de rechten van de Zon Obligatiehouders daardoor in materiële zin nadelig worden aangetast. Er is geen sprake van toekenning van nieuwe rechten aan derden als een recht of verplichting uit hoofde van de Achterstellingsakte wordt uitgeoefend. Van een “materiële nadelige aantasting” zal in ieder geval geen sprake zijn als (i) de Senior Vreemd Vermogen Projectfinanciering wordt verhoogd met maximaal 0% van het oorspronkelijke leningsbedrag of (ii) de Senior Vreemd Vermogen Projectfinanciering wordt geherfinancierd door, of

wordt overgedragen aan, een derde partij (in welk geval de herfinanciering kwalificeert als nieuwe Senior Vreemd Vermogen Projectfinanciering en de nieuwe financier als nieuwe Senior Vreemd Vermogen Projectfinancier). De projectcontracten en de Senior Vreemd Vermogen Projectfinanciering kunnen echter hoe dan ook zonder toestemming van de Trustee worden aangepast, overgedragen of beëindigd wanneer er sprake is van een herstructurering, uitoefening van een instaprecht (verleend aan de Senior Vreemd Vermogen Financier (of diens eigen financier) of een derde in verband met de Senior Vreemd Vermogen Projectfinanciering) of een *event of default* onder enige senior financiering

1.3 Een wijziging in de aandeelhouders of directie van de Uitgevende Instelling is niet toegestaan zonder voorafgaande schriftelijke toestemming van de Trustee. Toestemming zal door de Trustee niet op onredelijke gronden worden geweigerd.

1.4 De Uitgevende Instelling zal geen activiteiten uitvoeren anders dan de exploitatie van het Zonnestroomsysteem.

1.5 De Uitgevende Instelling zal geen desinvesteringen doen, zonder voorafgaande schriftelijke toestemming van de Trustee.

1.6 De Uitgevende Instelling zal geen dividenduitkering, of andere uitkering in contanten doen, indien in enig jaar niet kan worden voldaan aan de betalingsverplichting(en) jegens de Obligatiehouders en/of de Senior Vreemd Vermogen Projectfinancier. Voorts zal er ook geen dividenduitkering, of andere uitkering in contanten, plaatsvinden indien een dergelijke uitkering tot gevolg heeft dat er minder dan 6 maanden aan rente en aflossing ten behoeve van de Senior Vreemd Vermogen Projectfinancier aan liquiditeiten beschikbaar is of zal komen.

2 OBLIGATIES

2.1 De Uitgevende Instelling kan onder de voorwaarden als vermeld in deze Akte maximaal 10.800 Obligaties uitgeven, waarmee maximaal een bedrag van **EUR 270.000,-** kan worden geleend van de Obligatiehouders. Door de enkele daad van het verkrijgen van Obligaties worden de Obligatiehouders

geacht bekend te zijn en in te stemmen met de voorwaarden van de Obligaties als vermeld in deze Akte.

2.2 De Obligaties luiden op naam en zijn genummerd van O1 af. Van de Obligaties zullen geen obligatiebewijzen worden uitgegeven.

2.3 De Obligaties vormen directe en onvoorwaardelijke verplichtingen van de Uitgevende Instelling die onderling gelijk in rang zijn zonder enig verschil in preferentie.

2.4 De looptijd van de Obligaties vangt aan op de Uitgiftedatum en eindigt op de Expiratiedatum (de "Looptijd"), waarna de Obligaties zullen worden afgelost met inachtneming van artikel 6, een en ander onverminderd het recht van de Uitgevende Instelling om tot vervroegde aflossing als bedoeld in artikel 6.2 en 6.3 over te gaan.

2.5 De Uitgevende Instelling is steeds bevoegd om hetgeen zij, al dan niet voor of namens zichzelf, opeisbaar of voorwaardelijk van Obligatiehouder heeft te vorderen, te verrekenen met enige, al dan niet opeisbare of voorwaardelijke (on)middellijke tegenvordering van de Obligatiehouder op haarzelf. Vorderingen in vreemde valuta worden verrekend tegen de koers van de dag van verrekening.

3 INSCHRIJVING EN UITGIFTE

3.1 De periode waarin op de Obligaties kan worden ingeschreven loopt vanaf 6 juli 2023 13:00 tot en met 17 augustus 2023, 23:59 uur (de "Inschrijvingsperiode"). De Uitgevende Instelling behoudt zich het recht voor om de Inschrijvingsperiode te verlengen, te verkorten en op te schorten, in welk geval mogelijk ook de Uitgiftedatum wordt vervroegd of uitgesteld.

3.2 Inschrijving op de Obligaties vindt plaats door het langs elektronische weg ondertekenen van een volledig ingevuld en geldig ondertekende Inschrijvingsovereenkomst welke op haar beurt voor verspreiding zorgdraagt aan de Trustee. De Inschrijvingsovereenkomst is onherroepelijk vanaf de datum van ondertekening. De Inschrijvingsovereenkomst is bindend jegens de Uitgevende Instelling bij bekrachtiging hiervan voor

akkoord middels een bestuursbesluit door de Uitgevende Instelling. Op datum van ondertekening van het bestuursbesluit door de Uitgevende Instelling, en de hieruit voortvloeiende bekrachtiging, komt een investeringsovereenkomst tot stand. Door ondertekening van de Inschrijvingsovereenkomst (i) wordt de inschrijver geacht bekend te zijn met de voorwaarden van de Obligaties zoals uiteengezet in deze Akte en (ii) aanvaardt de inschrijver de voorwaarden van de Obligaties zoals uiteengezet in deze Akte.

3.3 Toewijzing van Obligaties door de Uitgevende Instelling vindt in beginsel plaats in de volgorde van ontvangst van de inschrijving via de elektronische inschrijvingsovereenkomst, via <https://www.zonnepanelendelen.nl/project/greenfiel-dridderslag/>.

3.4 De Uitgevende Instelling behoudt zich steeds het recht voor om zonder nadere opgave van redenen de aanbidding, inschrijving of uitgifte van Obligaties stop te (doen) zetten of op te (doen) schorten of verzoeken tot inschrijving geheel of gedeeltelijk te (doen) weigeren. De Uitgevende Instelling zal de Trustee hiervan schriftelijk op de hoogte stellen. In dat geval wordt enig eventueel reeds door of namens verzoeker gestort bedrag ter zake, door de Uitgevende Instelling uiterlijk binnen vijf (5) Werkdagen na weigering of opschorting teruggestort op de rekening van herkomst.

3.5 Binnen vijf (5) Werkdagen na het einde van de Inschrijvingsperiode zal de Uitgevende Instelling de Trustee in kennis stellen van de toewijzing van de Obligaties. De Obligatiehouders worden van de toewijzing van de Obligaties in kennis gesteld middels een elektronische bevestiging (e-mail) van de Trustee. Deze bevestiging dient gezien te worden als ondertekening door de Trustee van het Inschrijvingsovereenkomst dat reeds in het bezit is van de Obligatiehouders.

3.6 De uitgifte van Obligaties vindt plaats tegen betaling van een prijs per Obligatie gelijk aan 100% van de nominale waarde per Obligatie (de "Uitgifteprijs"). De betaling van de Uitgifteprijs, indien van toepassing onder aftrek van het toepasselijke aanbetalingsbedrag, vindt plaats ofwel door overboeking dan wel een iDEAL betaling aan de

betaalrekening aangehouden bij de Betalingspartner van de Uitgevende Instelling zoals aangegeven op het Inschrijvingsovereenkomst. De Uitgifteprijs dient te zijn ontvangen uiterlijk op de in de Inschrijvingsovereenkomst vermelde datum, tenzij de Uitgevende Instelling expliciet anders heeft bepaald. Indien de Uitgifteprijs niet overeenkomstig de Inschrijvingsovereenkomst is voldaan binnen de daartoe gestelde termijn, behoudt de Uitgevende Instelling zich het recht voor de inschrijving te weigeren en de toegewezen Obligaties anderszins toe te wijzen, onverminderd haar recht om anderszins maatregelen te treffen die zij in dat geval passend acht.

3.7 De Uitgevende Instelling zal uiterlijk zes (6) Werkdagen na sluiting van de inschrijvingsperiode, en ontvangst van de Uitgifteprijs per Obligatie, Obligaties uitgeven door middel van een daartoe genomen besluit van de directie van de Uitgevende Instelling (de "Directie"), en doet daarvan mededeling aan de Trustee. De Trustee is verplicht binnen vijf (5) Werkdagen na ontvangst van de mededeling als hiervoor bedoeld de Obligatiehouder in te schrijven in het Register van Obligatiehouders, onder vermelding van het door de Obligatiehouder gehouden aantal Obligaties.

3.8 Een Obligatiehouder houdt minimaal 10 Obligatie en maximaal 3.200 Obligaties.

4 DOEL

De (netto)opbrengst van de uitgifte van de Obligaties zal worden aangewend ter financiering en exploitatie van het Zonnestroomsysteem.

5 RENTE EN BETAALBAARSTELLING

5.1 Elk van de Obligaties dragen een jaarlijkse vaste rentecoupon over de uitstaande Hoofdsom, met ingang van de Uitgiftedatum tot aan de Expiratiedatum, afhankelijk van, en gelijk aan: 4,5%

5.2 De Renteperiode vangt aan op 27 augustus 2023 tot en met 26 augustus van het volgende jaar.

5.3 De Rente over de eerste Renteperiode, indien verschuldigd, is achteraf betaalbaar uiterlijk 21 dagen na 26 augustus, te weten 16 september 2024.

5.4 De Rente over de overige Renteperiodes, indien verschuldigd, is per kalenderjaar achteraf betaalbaar uiterlijk 21 dagen na 26 augustus van elk jaar.

5.5 De betaling van Rente zal geschieden in euro's door overmaking naar de door de Obligatiehouder opgegeven bankrekening als vermeld in het Register van Obligatiehouders, tenzij uit de administratie van de Uitgevende Instelling en de betrokken energieleverancier, volgt dat een Obligatiehouder klant is van de betrokken energieleverancier als gevolg waarvan de Rente door tussenkomst van deze energieleverancier zal worden ontvangen. In dit laatste geval, zal de betaling van Rente aan de betreffende Obligatiehouders geschieden door overmaking in euro's door de Uitgevende Instelling aan de energieleverancier welke op haar beurt zorgdraagt voor (door)betaling aan genoemde Obligatiehouders, inclusief een aanvullende korting, indien deze van toepassing is.

De Obligatiehouders en de betrokken energieleverancier gaan ermee akkoord dat door middel van genoemde betaling van Rente door de Uitgevende Instelling aan de samenwerkende energieleverancier de Uitgevende Instelling zal zijn gekwetten van haar verplichting tot het betalen van de Rente aan desbetreffende Obligatiehouders uit hoofde van deze Akte.

6 AFLOSSING

6.1 De Obligaties zullen via een lineair aflossingsschema worden afgelost. Aflossing van EUR 4,17 van de nominale waarde van EUR 25,- per Obligatie zal jaarlijks plaatsvinden op 16 september of zoveel eerder als de Uitgevende Instelling overgaat tot vervroegde aflossing met inachtneming van artikel 6.2. Na de drie aflossingen van EUR 4,17 vindt de laatste aflossing worden gedaan door de Uitgevende Instelling. De laatste aflossing zal plaatsvinden uiterlijk op 26 augustus 2026 (de **Expiratiedatum**).

6.2 De Uitgevende Instelling heeft het recht over te gaan tot boetevrije vervroegde aflossing van alle of een gedeelte van de Obligaties:

a indien ter beoordeling van de Uitgevende Instelling komt vast te staan dat uit de investeringen van de Uitgevende Instelling in het Zonnestroomsysteem geen opbrengsten meer zullen worden genoten en het voor de Uitgevende Instelling niet mogelijk is om (gedeeltelijk) te voldoen aan de Boeterente zoals omschreven in artikel 6.3; of

b indien er een wijziging komt in de wet- en regelgeving, waaronder belastingwetgeving, die het naar het oordeel van de Directie niet langer wenselijk maakt dat de Obligaties uitstaan.

6.3 In aanvulling op artikel 6.2 heeft de Uitgevende Instelling te allen tijde het recht over te gaan tot vervroegde aflossing van alle Obligaties tegen betaling van een Boeterente van X% van de op dat moment uitstaande omvang van de Zon Obligatielening, pro rata aan de houders van de Zon Obligaties.

X wordt hierbij vastgesteld door de som te nemen van 3 + het aantal verstreken jaren na de Uitgiftedatum van de Zon Obligatielening (vanaf ieder decimaal af te ronden naar boven te rekenen per de daadwerkelijke aflossingsdatum). Bij vervroegde aflossing, bijv. 2 jaren na de Uitgiftedatum bedraagt het boeterentepercentage $3 + 2 = 5\%$ over de op dat moment uitstaande omvang van de Zon Obligatielening. Bij een vroegde aflossing na 2 jaar en 1 maand bedraagt het bedraagt het boeterentepercentage $3 + 3 = 6\%$ over de op dat moment uitstaande omvang van de Zon Obligatielening.

6.4 Vervroegde aflossing zal geschieden met inachtneming van een termijn voor kennisgeving aan de Obligatiehouders van ten minste vijftien (15) Werkdagen en ten hoogste dertig (30) Werkdagen, overeenkomstig artikel 23 (welke kennisgeving onherroepelijk is en de voor aflossing vastgestelde datum dient te specificeren) en tegen betaling van de volgende bedragen (tezamen, het **Aflossingsbedrag**):

- a. het restant van de Uitstaande Hoofdsom van de Obligatie;
- b. indien van toepassing de Boeterente;

c. indien van toepassing, de nog verschuldigde Rente tot aan de datum van de vervroegde aflossing.

6.5 De betaling van het Aflossingsbedrag zal geschieden in euro's door overmaking naar de door de Obligatiehouder opgegeven bankrekening als vermeld in het Register van Obligatiehouders.

7 AANWENDING VAN ONTVANGEN GELDEN

7.1 Alle gelden ontvangen door de Uitgevende Instelling met betrekking tot de exploitatie van het relevante Project zullen, voor zover toegestaan onder de Senior Vreemd Vermogen Projectfinanciering en de Achterstellingsakte en na voldoening van de relevante betalingsverplichtingen jegens de Senior Vreemd Vermogen Projectfinancier, worden aangewend ter aflossing van de Obligaties, de renteverplichtingen en andere vorderingen uit hoofde van deze Akte indien en wanneer opeisbaar en worden betaald in de volgorde als vermeld in artikel 7.2.

7.2 Indien de inkomsten van de Uitgevende Instelling onvoldoende zijn dan de op dat moment opeisbare Obligatielening en eventuele opeisbare geaccumuleerde rente- of andere vorderingen uit hoofde van deze Akte, zal de Uitgevende Instelling de ontvangen gelden aanwenden overeenkomstig de volgende volgorde:

- a. ter betaling pro rata van openstaande vordering(en) op de Uitgevende Instelling van een derde, zijnde een preferente crediteur;
- b. ter betaling van onbetaalde kosten of uitgaven verband houdend met de totstandkoming van deze Akte en naleving daarvan;
- c. indien van toepassing, ter betaling pro rata van de geaccumuleerde opeisbare renteverplichtingen uit hoofde van deze Akte;
- d. ter pro rata aflossing van de Obligaties;

De volgorde zoals uiteengezet in dit artikel 7 prevaleert boven iedere andere volgorde van betaling toegepast door de Uitgevende Instelling.

8 BETALINGEN

8.1 Alle betalingen ter zake van de Obligaties door of namens de Uitgevende Instelling worden gedaan zonder inhouding of aftrek voor of wegens huidige of toekomstige belastingen, heffingen, aanslagen of overheidskosten van welke aard ook (belastingen), tenzij de inhouding of aftrek van de belastingen door de wet wordt vereist. In dat geval verwerkt de Uitgevende Instelling de vereiste inhouding of aftrek van de betreffende belastingen voor rekening van de Obligatiehouders en betaalt de Uitgevende Instelling de Obligatiehouders geen extra bedragen.

8.2 Aan de Obligatiehouder worden geen commissies of kosten in rekening gebracht ter zake van betalingen die overeenkomstig deze Akte worden gedaan, met uitzondering van kosten of commissies die uit het Informatie Memorandum blijken.

8.3 Wanneer betaling dient te worden gedaan door overschrijving naar een rekening op naam, wordt een betaal instructie gegeven voor uitkering op de vervaldatum, of, indien dat geen Werkdag is, voor uitkering op de eerstvolgende Werkdag. Obligatiehouders hebben geen recht op rente of een andere betaling voor vertraagde ontvangst van het verschuldigde bedrag na de vervaldatum indien de vervaldatum geen Werkdag is.

9 REGISTER VAN OBLIGATIEHOUDERS

9.1 De Uitgevende Instelling houdt een Register van Obligatiehouders, waarin ten aanzien van alle Obligatiehouders worden ingeschreven:

- a. de namen en (e-mail)adressen van de Obligatiehouders;
- b. de rekeningnummers van Obligatiehouders;
- c. de datum van uitgifte en het aantal gehouden Obligaties en de aan deze Obligaties toegekende nummers;
- d. het op elke Obligatie gestorte bedrag; en
- e. de aflossing en doorhaling van (rechten op de) Obligaties.

9.2 Indien een of meer Obligaties of rechten daarop tot een gemeenschap behoren, kunnen de aan de Obligaties of verbonden rechten of afgeleide rechten daarvan slechts worden uitgeoefend door één persoon of entiteit, die daartoe door de deelgenoten tot de desbetreffende gemeenschap schriftelijk is aangewezen of gemachtigd. Van deze schriftelijke aanwijzing of machtiging dient de Uitgevende Instelling als ook de Trustee schriftelijk in kennis te worden gesteld. Indien er met betrekking tot betalingen op Obligaties meer dan één persoon gerechtigd is tot ontvangst van die betalingen, is het in de vorige volzin bepaalde van overeenkomstige toepassing.

10 VERJARING

Vorderingen ter zake van de hoofdsom en de Rente verjaren vijf (5) jaar na de datum waarop de betreffende betaling verschuldigd werd.

11 INFORMATIEVERPLICHTINGEN

11.1 Uitgangspunt is dat de Trustee namens de Uitgevende Instelling de Zon Obligatiehouders zal voorzien van informatie.

11.2 In tegenstelling tot artikel 11.1 is de Uitgevende Instelling verplicht de Obligatiehouders te informeren, al dan niet met tussenkomst van de Trustee, omtrent de volgende eventuele gebeurtenissen dan wel elk eventueel voornemen van de Uitgevende Instelling dan wel in voorkomend geval haar aandeelhouder(s):

- a. tot beëindiging van alle of een belangrijk deel van haar bedrijfsactiviteiten;
- b. tot overdracht van haar bedrijfsactiviteiten aan een rechtspersoon die geen Gelieerde Partij is van de Uitgevende Instelling;
- c. tot overdracht van een aanzienlijk gedeelte van haar activa;
- d. indien de goederen van de Uitgevende Instelling of enig aanzienlijk gedeelte daarvan mochten worden genomen in executoriaal beslag of indien de van waarde verklaring van een daarop

gelegd conservatoir beslag in kracht van gewijsde mocht zijn gegaan;

e. tot ontbinding van de Uitgevende Instelling casu quo het indienen van een verzoek tot verlening van surséance van betaling, casu quo het aanvragen van haar faillissement;

De Uitgevende Instelling is verplicht de Trustee onverwijld te informeren omtrent het bestaan van voornemens als hiervoor omschreven.

11.3 Indien de Uitgevende Instelling op grond van regelgeving of voorschriften van enige (toezichthoudende) autoriteit verplicht is gegevens van de Uitgevende Instelling aan voornoemde autoriteit(en) te verstrekken, is zij bevoegd zulks te doen, alsmede om voor of namens de Obligatiehouders medewerking te verlenen aan de controle op de naleving van wet- en regelgeving.

12 OVERDRACHT VAN OBLIGATIES

12.1 Voor overdracht van één of meerdere Obligaties door een Obligatiehouder is vereist (i) ondertekening van de daartoe overeengekomen vorm van onderhandse akte zoals aangehecht als Annex II bij de Achterstellingsakte door zowel de Obligatiehouder als de verkrijger, (ii) instemming van de Uitgevende Instelling, welke instemming zij niet zonder redelijke grond zal onthouden, (iii) voorafgaande instemming van de Senior Vreemd Vermogen Projectfinancier, welke instemming zij niet zonder redelijke grond zal onthouden en (iv) dat voor het overige wordt voldaan aan de vereisten zoals opgenomen in de Achterstellingsakte. De Uitgevende Instelling zal gerechtigd zijn ter zake de administratie van de overdracht twee procent (2%) van de nominale waarde van de over te dragen Obligaties in rekening te brengen, met een minimum van EUR 10,-. De Uitgevende Instelling zal Trustee, alsmede aan de Obligatiehouder op diens verzoek, een exemplaar van een standaardovereenkomst van overdracht ter beschikking stellen.

12.2 Na ontvangst door de Uitgevende Instelling aan een daartoe bestemde authentieke of onderhandse akte, ondertekend door zowel de Obligatiehouder als de verkrijger, en haar instemming,

zal de Uitgevende Instelling een overdracht van Obligaties inschrijven in het Register.

12.3 Obligaties kunnen niet in gedeelte(n) worden overgedragen.

12.4 Obligaties kunnen enkel worden overgedragen aan (potentiële) verkrijgers die Nederlandse ingezetenen zijn.

13 VOORBEHOUD

13.1 Uitsluitend de Uitgevende Instelling is jegens de Obligatiehouders gehouden tot een juiste nakoming van alle en enigerlei verplichtingen ter zake van de Obligatielening.

13.2 De Trustee is ter zake van de taak, door hem bij deze op zich genomen, niet aansprakelijk behalve in geval van kwade trouw of grove nalatigheid. De Trustee zal niet aansprakelijk zijn voor enige daad of nalatigheid van personen of instellingen, van wier diensten hij heeft gebruik gemaakt.

13.3 Behoudens gevallen van overmacht is de Uitgevende Instelling aansprakelijk indien een tekortkoming in de nakoming van een verplichting jegens een Obligatiehouder te wijten is aan opzet of grove nalatigheid. Personen of entiteiten, anders dan de Uitgevende Instelling kunnen niet door Obligatiehouders aansprakelijk gesteld of gehouden worden voor schade of tekortkomingen – in welke vorm of hoedanigheid of met welk(e) gevolg(en) dan ook – in de nakoming van enige verplichting met betrekking tot deze Akte anders dan vanwege opzet of grove nalatigheid.

14 HANDHAVING VAN DE RECHTEN IN VERBAND MET DE OBLIGATIELENING

14.1 Alle rechten van de Obligatiehouders in verband met deze Obligatielening worden gehandhaafd en uitgeoefend uitsluitend door de Trustee zowel in als buiten rechte zowel tegenover de Uitgevende Instelling, de Senior Vreemd Vermogen Projectfinancier als enige andere persoon in iedere en elke omstandigheid met uitsluiting van de Obligatiehouders en zonder dat met de Obligatiehouders hoeft te worden overgelegd, behalve

voor zover in deze Akte daarop uitdrukkelijk een uitzondering is gemaakt.

14.2 Tot het prijsgeven, verminderen of veranderen van uit deze Obligatielening voortvloeiende rechten kan de Trustee niet overgaan dan na machtiging van de vergadering van Obligatiehouders met inachtneming van het gestelde in artikel 17.6 behoudens de hierna vermelde uitzonderingen.

14.3 De Trustee is gerechtigd om de rechten die verband houden met de Obligatielening prijs te geven, te verminderen of te veranderen zonder dat hiervoor machtiging van de vergadering van Obligatiehouders nodig is, als dit prijsgeven, verminderen of verandering plaatsvindt op grond van het bepaalde in de Achterstellingsakte.

14.4 Ook in spoedeisende gevallen, zoals dreigend faillissement, surseance van betaling of een ingrijpende reorganisatie van de Uitgevende Instelling, zulks ter beoordeling van de Trustee, zal de Trustee gerechtigd zijn de rechten van Obligatiehouders geheel of gedeeltelijk prijs te geven, te verminderen of te veranderen zomede andere maatregelen in het belang van Obligatiehouders te treffen, indien de Trustee van oordeel is dat deze handelingen geen uitstel dulden, ook zonder machtiging van de vergadering van Obligatiehouders. Van handelingen en verrichtingen als hier bedoeld zal de Trustee op zo kort mogelijke termijn mededeling doen aan Obligatiehouders. Voor het al dan niet gebruik maken van de aan de Trustee in dit lid verleende bevoegdheid en de gevolgen daarvan zal de Trustee nimmer aansprakelijk zijn respectievelijk nimmer aansprakelijk kunnen worden gesteld.

14.5 Wanneer de Trustee overeenkomstig artikel 20 van deze Akte de Obligatielening of het nog resterende gedeelte daarvan dadelijk en ineens opvorderbaar verklaart, zal hij bevoegd zijn de rekening op te maken van alle volgens zijn Register van Obligatiehouders uitstaande Obligaties, met de verschuldigde rente en van al hetgeen verder door de Uitgevende Instelling ter zake van de onderwerpelijke Obligatielening redelijkerwijs verschuldigd mocht zijn, vermeerderd met de kosten, en dit totaal bedrag op te eisen. De Uitgevende Instelling zal zich gedragen naar en volkomen genoeg nemen met de rekening zoals

die door de Trustee zal zijn opgemaakt en verbindt zich bij dezen het volgens deze rekening verschuldigde bedrag aan de Trustee te betalen. De Uitgevende Instelling zal enig recht, dat zij meent te kunnen ontlenen aan een door haar beweerde onjuistheid van bedoeld eindbedrag eerst kunnen geldend maken na de volledige betaling van dat eindbedrag.

15 OVERDRACHT RECHTEN EN VERPLICHTINGEN UIT DE OBLIGATIELENING

De Uitgevende Instelling behoudt zich het recht voor de voor haar uit deze Akte voortvloeiende rechten en verplichtingen over te dragen aan een Gelieerde Partij van de Uitgevende Instelling, mits zij daartoe toestemming heeft verkregen bij besluit van de vergadering van Obligatiehouders, genomen met een meerderheid en quorum, als bedoeld in artikel 17.6. De toestemming als bedoeld in de eerste zin van dit artikel 15 is niet vereist in geval de Uitgevende Instelling de verplichtingen van die vennootschap of rechtspersoon garandeert.

16 OPROEPING VOOR VERGADERINGEN VAN OBLIGATIEHOUDERS

16.1 Zo dikwijls de Trustee zulks gewenst acht, wordt door hem een vergadering van Obligatiehouders bijengeroepen. Hij is verplicht tot het bijeenroepen van een vergadering op schriftelijk verzoek van de Uitgevende Instelling of van de Obligatiehouders, die ten minste eenenvijftig procent (51%) van het uitstaande bedrag der Obligatielening vertegenwoordigen. Bij het schriftelijk verzoek moeten de onderwerpen van behandeling worden genoemd alsmede een duidelijke toelichting hierop worden gegeven en indien het schriftelijke verzoek van Obligatiehouders uitgaat van een en ander tegelijkertijd een afschrift bij de Uitgevende Instelling worden ingezonden. Bij gebreke van voldoening aan deze bepalingen vervalt de verplichting van de Trustee tot het bijeenroepen van de vergadering.

16.2 Voldoet de Trustee niet binnen een maand aan de aanvraag als bedoeld in het voorgaande lid, dan kan de Uitgevende Instelling zelf, casu quo een door de Obligatiehouders aangewezen persoon, de vergadering bijeenroepen. Voor zulke vergaderingen zullen de in artikel 16.5 genoemde normale termijn en formaliteiten in acht genomen worden. In afwijking

van het bepaalde in artikel 16.4 voorzien de aanvragers alsdan zelf in het voorzitterschap.

16.3 De vergaderingen worden gehouden in Amsterdam.

16.4 De vergaderingen worden voorgezeten door een door het Bestuur al dan niet uit haar midden daartoe aan te wijzen persoon, behoudens het bepaalde in artikel 16.2.

16.5 De oproepingen moeten geschieden door middel van oproepingsbrieven gericht aan de adressen van de Obligatiehouders, zoals deze zijn vermeld in het Register van Obligatiehouders, met inachtneming van een termijn van tenminste veertien (14) dagen, de dag der oproeping en die der vergadering daaronder niet begrepen. In spoedeisende gevallen ter beoordeling van de Trustee zal ook een kortere termijn van oproeping, echter niet korter dan zeven (7) dagen, de dag der oproeping en die der vergadering daaronder niet begrepen, geldig zijn.

16.6 Bij de oproeping worden de ter vergadering te behandelen onderwerpen vermeld.

16.7 Iedere Obligatiehouder is bevoegd de vergaderingen van Obligatiehouders bij te wonen, daarin het woord te voeren en het stemrecht uit te oefenen. Obligatiehouders kunnen zich ter vergadering doen vertegenwoordigen door een schriftelijk gevolmachtigde. Daarnaast hebben de bestuursleden van de Trustee alsmede van de Uitgevende Instelling toegang tot de vergadering.

16.8 Iedere stemgerechtigde die ter vergadering aanwezig is, moet de presentielijst tekenen. De voorzitter van de vergadering kan bepalen dat de presentielijst ook moet worden getekend door andere personen die ter vergadering aanwezig zijn.

16.9 Omtrent toelating van andere dan de in artikel 16.7 genoemde personen tot de vergadering beslist de voorzitter van de vergadering.

16.10 Van het ter vergadering van Obligatiehouders verhandelde worden notulen gehouden, ondertekend door de voorzitter en door de vergadering van Obligatiehouders aan te wijzen persoon. Indien van het verhandelde in een vergadering van Obligatiehouders een notarieel proces-verbaal wordt

opgemaakt, is de medeondertekening daarvan door de voorzitter voldoende.

16.11 Hetgeen in deze Akte is bepaald over de vergadering van obligatiehouders en de rechten van Obligatiehouders heeft geen betrekking op hetgeen omtrent de vergadering van obligatiehouders en de rechten van de vergadering van obligatiehouders in de statuten van de Trustee is geregeld.

17 BESLUITVORMING IN EEN VERGADERING VAN OBLIGATIEHOUDERS

17.1 In de vergaderingen van Obligatiehouders wordt over alle onderwerpen beslist bij twee/derde meerderheid der uitgebrachte geldige stemmen voor zover in deze overeenkomst niet anders is bepaald. Blanco stemmen gelden als niet uitgebracht.

17.2 Bij staken van stemmen wordt, als het zaken betreft, het voorstel geacht te zijn verworpen; indien bij stemming over personen bij de eerste stemming niemand de twee/derde meerderheid verwerft, vindt een tweede vrije stemming plaats. Verkrijgt ook dan niemand de twee/derde meerderheid, zo wordt herstemd tussen de twee personen, die de meeste stemmen verwierven. Indien na de tweede stemming ten gevolge van het feit dat twee of meer personen eenzelfde aantal stemmen verwierven, niet twee personen zijn aan te wijzen, die de meeste stemmen verwierven, wordt door een tussenstemming tussen hen, die een gelijk aantal stemmen verkregen, beslist wie van dezen in herstemming komt of komen. Bij de herstemming is hij verkozen, die de meeste stemmen verkrijgt, terwijl bij verkrijging van een gelijk aantal stemmen het lot beslist.

17.3 De genomen besluiten - ook die met terugwerkende kracht - zijn ook bindend voor de minderheid en voor de niet aanwezige Obligatiehouders.

17.4 Iedere Obligatie geeft recht tot het uitbrengen van één stem. Een Obligatiehouder (of aan deze Obligatiehouder gelieerde (rechts)personen) mag en kan nooit meer dan 50% van de Obligaties houden.

17.5 De Uitgevende Instelling ontleent geen stemrecht aan Obligaties, welke haar in eigendom

behoren terwijl dergelijke Obligaties bij de berekening van het uitstaande, casu quo vertegenwoordigde bedrag der Obligatielening buiten beschouwing blijven.

17.6 Indien een voorstel aan de orde is tot prijsgeven, verminderen of veranderen van rechten van Obligatiehouders, waaronder begrepen het beëindigen van deze Akte, alles op verzoek van de Uitgevende Instelling, zal daartoe niet kunnen worden besloten dan in een vergadering van Obligatiehouders, indien in deze tenminste twee/derde van het uitstaand bedrag der Obligatielening vertegenwoordigd is en met tenminste twee/derde der uitgebrachte geldige stemmen, dan wel - indien in de bedoelde vergadering niet het vereiste bedrag aan obligaties vertegenwoordigd was - in een tweede vergadering, te houden na nieuwe oproeping, in welke tweede vergadering alsdan, ongeacht het vertegenwoordigd bedrag aan Obligaties, mits met ten minste twee/derde der uitgebrachte geldige stemmen, over een zodanig onderwerp een besluit kan worden genomen.

17.7 Deze tweede vergadering moet worden gehouden binnen één maand na de eerste hiervoor bedoelde vergadering.

18 UITVOERING DOOR TRUSTEE VAN BESLUITEN VAN DE VERGADERING VAN OBLIGATIEHOUDERS

18.1 De Trustee is verplicht, behoudens het bepaalde in artikel 19.1, tot uitvoering van een door een vergadering van Obligatiehouders genomen besluit over te gaan, en wel binnen een termijn, welke in dat besluit moet zijn genoemd, welke evenwel niet korter dan veertien (14) dagen zal mogen zijn.

18.2 Indien de Trustee in dit opzicht in gebreke blijft, zal hij van zijn functie kunnen worden ontheven door een besluit van een vergadering van Obligatiehouders, opgeroepen met inachtneming van een termijn van tenminste veertien (14) en ten hoogste eenentwintig (21) dagen, gelegen tussen de dag der oproeping en die der vergadering, welk besluit, ongeacht het vertegenwoordigde bedrag aan Obligaties met een meerderheid van tenminste twee/derde der uitgebrachte geldige stemmen kan worden genomen. Zolang de Senior Vreemd

Vermogen Projectfinancier nog een vordering heeft op de Uitgevende Instelling geldt dat dit besluit tot ontheffing alleen geldig kan worden genomen als de voorafgaande toestemming van de Senior Vreemd Vermogen Projectfinancier is verkregen.

19 OPSCHORTING DOOR DE TRUSTEE VAN DE UITVOERING VAN EEN BESLUIT VAN DE VERGADERING VAN OBLIGATIEHOUDERS

19.1 Indien een door een vergadering van Obligatiehouders genomen besluit naar het oordeel van de Trustee tegen het belang van de Obligatiehouders indruist, zal de Trustee de uitvoering van het besluit kunnen opschorten, en zich deswege binnen veertien (14) dagen verklaren. Hij zal dan tevens wederom een vergadering van Obligatiehouders bijeenroepen, met inachtneming van een termijn van tenminste veertien (14) en ten hoogste eenentwintig (21) dagen, gelegen tussen de dag der oproeping en die der vergadering, aldus dat de vergadering plaats heeft binnen een maand nadat de Trustee zich heeft verklaard; in deze vergadering zal ongeacht het vertegenwoordigde bedrag aan Obligaties, met een meerderheid van tenminste twee/derde der uitgebrachte geldige stemmen een besluit kunnen worden genomen betreffende het onderwerp waarop het in de vorige vergadering genomen besluit betrekking had.

19.2 Voor de gevolgen, ontstaan uit het gebruik maken door de Trustee van de hem in dit artikel verleende bevoegdheid, of uit het zich niet verklaren te dezer zake, zal hij in geen geval aansprakelijk zijn.

19.3 Indien de Trustee van zijn bevoegdheid tot opschorting binnen veertien dagen nadat het besluit is genomen, geen gebruik heeft gemaakt, wordt dit besluit definitief.

20 VERVROEGDE OPEISBAARHEID

Indien:

a. de Uitgevende Instelling haar bedrijfsactiviteiten beëindigt of door een persoon, anders dan een Gelieerde Partij doet uitoefenen;

b. de Uitgevende Instelling wordt ontbonden of aanvraag tot haar surseance van betaling of faillissement wordt gedaan;

c. de goederen van de Uitgevende Instelling of enig aanzienlijk gedeelte daarvan mochten worden genomen in executoriaal beslag of indien de van waarde verklaring van een daarop gelegd conservatoir beslag in kracht van gewijsde mocht zijn gegaan; of

d. daartoe schriftelijk verzocht wordt door de Obligatiehouders vertegenwoordigende ten minste vijftientig procent (25%) van het totaal aantal uitstaande Obligaties, eerst nadat de Uitgevende Instelling na verloop van veertien (14) Werkdagen na in gebreke te zijn gesteld, verzuimt om aan haar verplichtingen tot betaling van rente of hoofdsom of enige andere verplichting uit hoofde van de Obligaties, het Informatie Memorandum of Obligatievoorwaarden te voldoen,

zal de Uitstaande Hoofdsom vermeerderd met, indien van toepassing, de tot de datum van terugbetaling aangegroeide rente door de Trustee kunnen worden opgeëist, indien de Trustee dit gewenst voorkomt, zonder dat ingebrekestelling of enig ander rechtsmiddel nodig zal zijn om van zodanige nalatigheid of verzuim te doen blijken en alles op kosten van de Uitgevende Instelling en zal de Trustee de door hem nuttig geachte maatregelen kunnen nemen.

21 OPZEGGING

21.1 De Trustee is bevoegd zijn functie zonder opgave van redenen op te zeggen, indien de Trustee wordt ontbonden, er aanvraag van surseance van betaling of faillissement van de Trustee wordt gedaan. Indien een dergelijke situatie zich voordoet, dient de Trustee dit onverwijld schriftelijk te melden aan de Uitgevende Instelling.

21.2 De Trustee is bevoegd zijn functie, onder opgave van een geldige reden met een opzegtermijn van tenminste drie (3) maanden op te zeggen indien:

a. zij jegens de Uitgevende Instelling ervoor instaat dat de verkregen volmacht om te handelen namens de Zon Obligatiehouders door haar opvolger zal worden overgenomen zodanig dat haar opvolger

rechtsgeldig bevoegd is om namens alle Zon Obligatiehouders te handelen;

b. zij aannemelijk kan maken dat haar opvolger gekwalificeerd en uitgerust is om op tenminste dezelfde wijze invulling en uitvoering te kunnen geven aan haar taak en de verplichtingen jegens Partijen waar kan maken;

c. de zich onder de aftredende Trustee bevindende waarden, registers en bescheiden op deze Akte betrekking hebbende, zullen door deze tegen kwijting aan zijn opvolger worden overgedragen; en

d. zolang de Senior Vreemd Vermogen Projectfinancier nog een vordering heeft op de Uitgevende Instelling, zij hiertoe voorafgaande toestemming heeft verkregen van de Senior Vreemd Vermogen Projectfinancier welke toestemming niet op onredelijke gronden zal worden onthouden.

21.3 Indien de Trustee een beroep doet op opzegging onder artikel 21.2 zal zij de Uitgevende Instelling een schriftelijk verzoek tot opzegging met onderbouwing van de geldige reden en invulling van gestelde voorwaarden doen toekomen. De instemming door de Uitgevende Instelling zal niet op onredelijke gronden worden onthouden of vertraagd.

21.4 De ter vervanging van de Trustee nieuw te benoemen Trustee zal de rechten en bevoegdheden hebben en aan de verplichtingen onderworpen zijn, die deze overeenkomst ten aanzien van de Trustee inhoudt.

21.5 De aftredende Trustee is gehouden de nodige medewerking te verlenen opdat de nieuw benoemde Trustee zijn taak zal kunnen uitoefenen.

22 WIJZIGING AKTE

22.1 De rechtsverhouding tussen de Uitgevende Instelling, de Trustee en de Obligatiehouders met betrekking tot de Obligatielening worden beheerst door deze Akte, het Informatie Memorandum en de statuten van de Trustee en de wet.

22.2 Indien één of meer artikelen in strijd met wettelijke bepalingen thans of in de toekomst of op enigerlei wijze niet bindend zou(den) zijn, wordt

daardoor de geldigheid van de overige bepalingen in deze Akte niet aangetast. De Uitgevende Instelling en de Trustee zullen alsdan handelen in de geest van de Akte, deze voor zover nodig aanpassen, in die zin dat de niet-bindende artikelen worden vervangen door andere bepalingen die zo min mogelijk verschillen van de betreffende niet-bindende artikelen.

22.3 De Trustee en de Uitgevende Instelling kunnen gezamenlijk zonder toestemming van de Obligatiehouders besluiten deze Akte aan te passen indien het veranderingen betreffen van een niet-materiële aard en veranderingen van formele, ondergeschikte en technische aard die de belangen van de Obligatiehouders niet schaden. Ook kan de Trustee besluiten afstand te doen van het recht om op te treden tegen overtredingen van de Akte, wanneer het materiële belang van de Obligatiehouders niet is geschaad.

22.4 Wijziging van de Akte is slechts mogelijk op initiatief van de Uitgevende Instelling en nadat de Obligatiehouders in de gelegenheid zijn gesteld ten aanzien van de voorgenomen wijziging(en) schriftelijk aan de Uitgevende Instelling hun bezwaren kenbaar te maken. De Obligatiehouders worden geacht hiertoe in de gelegenheid te zijn gesteld indien dertig dagen zijn verstreken nadat door de Uitgevende Instelling overeenkomstig het hiervoor bepaalde kennisgeving van de voorgenomen wijziging(en) is gedaan. Wijziging van de Akte is niet mogelijk indien de Obligatiehouders, vertegenwoordigende meer dan 25% van het totaal aantal uitstaande Obligaties, binnen dertig dagen na een dergelijke kennisgeving door de Uitgevende Instelling schriftelijk aan de Uitgevende Instelling kenbaar hebben gemaakt bezwaar te hebben tegen de voorgenomen wijziging. Bij strijdigheid tussen enerzijds het bepaalde in deze

Akte en anderzijds het Informatie Memorandum of andere documentatie waarin de Obligatielening wordt beschreven, prevaleert de inhoud van deze Akte.

23 KENNISGEVINGEN

23.1 Alle kennisgevingen dienen schriftelijk, of elektronisch te geschieden. Kennisgevingen aan Obligatiehouders zijn geldig indien deze zijn verzonden naar de (e-mail)adressen zoals vermeld in het Register van Obligatiehouders.

23.2 Kennisgevingen door de Obligatiehouders dienen schriftelijk of elektronisch te worden gedaan door verzending daarvan aan het (e-mail)adres van de Uitgevende Instelling en/of Trustee.

23.3 Een Obligatiehouder is gehouden de door de Trustee aan hem gezonden bevestigingen, afschriften, nota's of andere opgaven terstond na ontvangst te controleren, en bij constatering van enige onjuistheid of onvolledigheid de Trustee daarvan onverwijld in kennis te stellen. Zo spoedig mogelijk na ontvangst van genoemde kennisgeving zijdens een Obligatiehouder zal de Trustee het register wijzigen en de Obligatiehouder daarvan berichten.

24 TOEPASSELIJK RECHT EN FORUM

24.1 Op deze Akte is uitsluitend Nederlands recht van toepassing.

24.2 Alle geschillen in verband met of voortvloeiende uit deze Akte, geschillen over het bestaan en de geldigheid daarvan daaronder inbegrepen, zullen uitsluitend worden beslecht door de bevoegde rechter te Amsterdam.

Bijlage 8 – Adressen

Greenfield Ridderslag Beesd B.V.

Australiëlaan 23
6199AA, Maastricht-Airport
e-mail: avdl@solarrooftopfund.nl

ZonnepanelenDelen B.V.

James Wattstraat 77-8
1097 DL, Amsterdam
e-mail: info@zonnepanelendelen.nl

Stichting Zonedelers

James Wattstraat 77-8
1097 DL, Amsterdam
e-mail: info@zonnepanelendelen.nl

Versies

Datum vaststelling IM	Versienummer	Wijzigingen
04-07-2023	1.0	-